

NOUESTRA
ARQUIT

503
ej. 2
1978

uestra arquitectura

ISSN 0029-570

Año 48 - Número 503 - \$ 2.700

VIVIENDAS DE INTERES SOCIAL

Núcleo habitacional "La Porteña" en Hudson, Pcia. Bs. As. Detalles técnicos del sistema constructivo utilizado.

ARQUITECTURA RELIGIOSA

Iglesias San Pedro Apóstol y María Madre de la Iglesia en Morón, Pcia. Bs. As.

ARQUITECTURA EDUCACIONAL

Primer y Segundo Premio del Concurso Centro Nacional del Magisterio de Enseñanza Diferenciada.

EDIFICIOS

Vivienda colectiva en Suipacha y Paraguay, Capital.
Oficinas para las Industrias R. J. Reynolds en EE.UU.



3 PERFILES = 1 VENTANA

NUEVA LINEA PAC DE CAMEA

Tenemos una nueva línea de carpintería en aluminio PAC, asombrosa por su sencillez y versatilidad, facilidad de corte y armado. La nueva línea PAC soluciona de la manera más fácil todos los problemas de carpintería, taller y obra, resultando la solución integral para todo tipo de puertas y ventanas, incluyendo sistemas normalizados de paños de fachada y fachadas integrales.



Ventajas de la nueva línea PAC

- Ahora bastan 3 perfiles para armar una ventana corrediza.
- Menor peso de aluminio por m² de cerramiento.
- Disminución de stocks de perfiles en el usuario.
- Stock permanente para entrega inmediata de perfiles y accesorios en todo el país.
- Cumplimiento de las normas vigentes (IRAM y otras).
- Versatilidad de usos para proyectos especiales.
- Cerramientos sólidos e inalterables por las características de la aleación empleada (AGS-T5).
- Asesoramiento técnico integral a profesionales y carpinteros en Camea:
Av. Belgrano 884 - Tel. 33-1091 y 34-8464 (1092) Buenos Aires

CAMEA

EL NOMBRE DE NUESTRO ALUMINIO

VENTAS DE LA LINEA PAC EN CAPITAL FEDERAL Y GRAN BS. AS.

CASA DEL ALUMINIO S.A. - R. de Escalada de San Martín 1446 - Lanús • DIMETAL S.A.M.C.I. - Echeverría 5375 - Capital • L. GRADIN Y CIA. S.A. - Av. Belgrano 748 - Capital • ANGEL IBÁÑEZ - Caseros 1249 - Luis Guillón • CASA ADRIAN DE S. LITMANOVICH - Av. Fco. Beiró 5760 - Capital • CASA VICTOR S.E.C.P.A. - Seguro 2070 - Capital • COBREÑO S.A. - Warnes 801 - Capital • CONFORT ACCESORIOS - A. FRANCO - Av. Pavón 1891 - Avellaneda • MANZANO SMALL S.A. - Av. Santa Fe 2707 - Martínez • METALES JOMMAC S.A. - Larrazábal 1595 - Capital • METALES K.B. S.R.L. - Av. San Martín 1372 - Capital • MIL METALES - Morón 4855 - Capital • ORMETAL DE VICTOR DE GISI - Nueva York 2920 - Capital • PERFIMET C.E.I. - Av. La Plata 2352 - Capital • SUPERAL S.C.A. - Ercilla 6020 -



PIVOT



Pivot SRL tabiques moduiares cabello 3791 1F capital te. 71-1605



Bayer



Para construcciones modernas – Baypren

Allí donde se construyen edificios cada vez más altos, se imponen también exigencias cada vez más altas a los materiales utilizados.

Por ello, en la construcción moderna de altos edificios se utiliza constantemente el Baypren – y desde hace más de 17 años.

El Baypren hace que los edificios altos sean herméticos al viento y a la intemperie

A base de Baypren se fabrican perfiles elásticos para la hermetización de ventanas y de fachadas; concretamente para fachadas de aluminio y vidrio, acero y hormigón (concreto).

El Baypren tiene aún muchas más aplicaciones

A base de este caucho se fabrican también cintas cubrejuntas para cons-

trucciones de hormigón y para puentes, elementos de apoyo para puentes y casas prefabricadas, elementos elásticos de amortiguación para osadas construcciones de claraboyas, cintas para la hermetización de techos planos y revestimientos internos de depósitos, así como adhesivos para uniones duraderas.

El Baypren ofrece numerosas ventajas al mismo tiempo

Las piezas a base de caucho Baypren poseen elasticidad permanente, resistencia a la tracción, a la compresión, a la intemperie, al ozono y al envejecimiento, flexibilidad a bajas temperaturas, estabilidad térmica y favorable comportamiento frente a la combustión.

Todas estas propiedades convierten al

Baypren en un valioso medio auxiliar de la industria de la construcción.

Aproveche Ud. las ventajas que le ofrece el Baypren

Escribanos y nosotros le informaremos gustosamente.

Bayer informa

Con objeto de poder informarme más a fondo, les ruego me envíen.

datos detallados sobre el producto Baypren

Pegue, por favor, este cupón sobre un impreso con el membrete de su empresa y envíelo a la siguiente dirección:

Bayer Argentina S.A.
Casilla de Correo 5496
(1000) Buenos Aires

KA 1563 A

Baypren – el caucho cloropreno, de alta calidad, de Bayer



nuestra arquitectura

Año 48 — Número 503 - 1978 - Buenos Aires, República Argentina

Revista fundada en agosto de 1929 por Walter Hylton Scott.

Director: Norberto M. Muzio.

Asesores de redacción: Walter Hylton Scott, Federico Ortiz, Rafael Iglesias y Miguel Asencio.

Asistente de redacción: María Ester Dell'Avo.

Colaborador de redacción: Guillermo Bertachini.

Jefe de publicidad: Norberto C. Muzio (h).

Fotografía: J. M. Le Pley
Dibujos: M. C. Galvagni; B. Giménez y C. Colloca.

Agradecemos la colaboración en el presente número, del siguiente equipo de profesionales: Arquitectos: Marcelo Salas, Felipe Solar, Eduardo Rojkind, Hugo Kleziowsky, Edgardo Mihond, Gustavo Nattanson, Carlos Nevani, Pablo Sztulwark, Alberto R. Farji, Daniel Pedro Gombinsky, Janos Junger, Jorge Eduardo Losada, Héctor Raúl Muñiz, Jorge Luis Rousillion, Jaime Rodolfo Sorin, Juan Gabriel Busco, Hugo Pedro Indart, Dalmacio M. Bonora.

Ingenieros: Carlos Ramallo; Galay, Soubie y Fernández; Enrique López Rivarola, Fernández Long y Reggini Bolognesi y Morretto.

Publicación de Editorial Contemporanea S.R.L.

Administración y redacción: Sarmiento 643, 5º piso, Tel. 45-2575 y 45-1793

Distribuidora en Buenos Aires: Brihet e Hijos, Arcos 1226, 3º piso, Buenos Aires.

Distribuidora en el Interior: Distribuidora Río Cuarto - Río Cuarto 4048, Bs. As.

Precio de esta edición: \$ 2.700.

Suscripción en el país: (5 números) \$ 13.500

Suscripción en el exterior: (6) u\$s 40.

Composición e impresión: COGTAL.

Fotografados: Franzolini y Cía.

Registro Nacional de la Propiedad Intelectual número 1.316.575.

La dirección no se responsabiliza por los juicios emitidos en los artículos firmados que se publican.

	Pág.
Núcleo Habitacional "La Porteña"	8
Iglesia San Pedro Apóstol	20
Iglesia María Madre de la Iglesia	24
Concurso Centro Nacional del Magisterio de Enseñanza Diferenciada. Primer Premio	28
Concurso Centro Nacional del Magisterio de Enseñanza Diferenciada. Segundo Premio ..	36
Edificio Suipacha y Paraguay	44
Oficinas para las industrias R. J. Reynolds	49
Información general	págs. 48 y 52

Aire acondicionado "Luwa"®

¿Sabe usted lo que una buena instalación de climatización hace con el aire?

Lo enfría o lo calienta: según la época del año.

Lo humedece o lo seca: según necesidad.

Lo limpia: del polvo, de la suciedad y del humo.

Lo distribuye: uniformemente y sin corrientes molestas.

Y todo esto sin que usted tenga que abrir las ventanas, para hacer entrar junto con el "aire fresco", el ruido, la suciedad y los gases nocivos.

Todo esto saben hacerlo los aparatos y las instalaciones de aire acondicionado "Luwa"®. Nosotros los proyectamos, fabricamos, instalamos y cuidamos bajo licencia original y exclusiva de "Luwa AG", Zurich, Suiza:

instalaciones para industrias, laboratorios, hospitales, grandes edificios, supermercados, etc.

Centrales de aire acondicionado para confort y para procesos; aparatos y centrales modulares prefabricadas en chapa de acero galvanizada; terminales "Fan & Coil" e inducción; torres de enfriamiento.



ACONDICIONAMIENTO DEL AIRE PARA
EL CONFORT HUMANO Y PROCESOS INDUSTRIALES.

•
JOSE EVARISTO URIBURU 249, BUENOS AIRES,
TELEFONOS: 46-5661/62/66/67
AV. CENTENARIO 1551, QUILMES (Pcia. Bs. As.)
TELEFONOS: 253-4076/77/78/79/70

REPRESENTACION Y LICENCIAS DE LUWA A.G. ZURICH, SUIZA

Luwa

Frankfurt/M. Paris, Sale/Cheshire (GB), Barcelona,
Baarn (Holanda), Sao Paulo, Charlotte N. C. (USA),
Hong-Kong, Nagoya (Japón)
y representantes en más de 40 países.

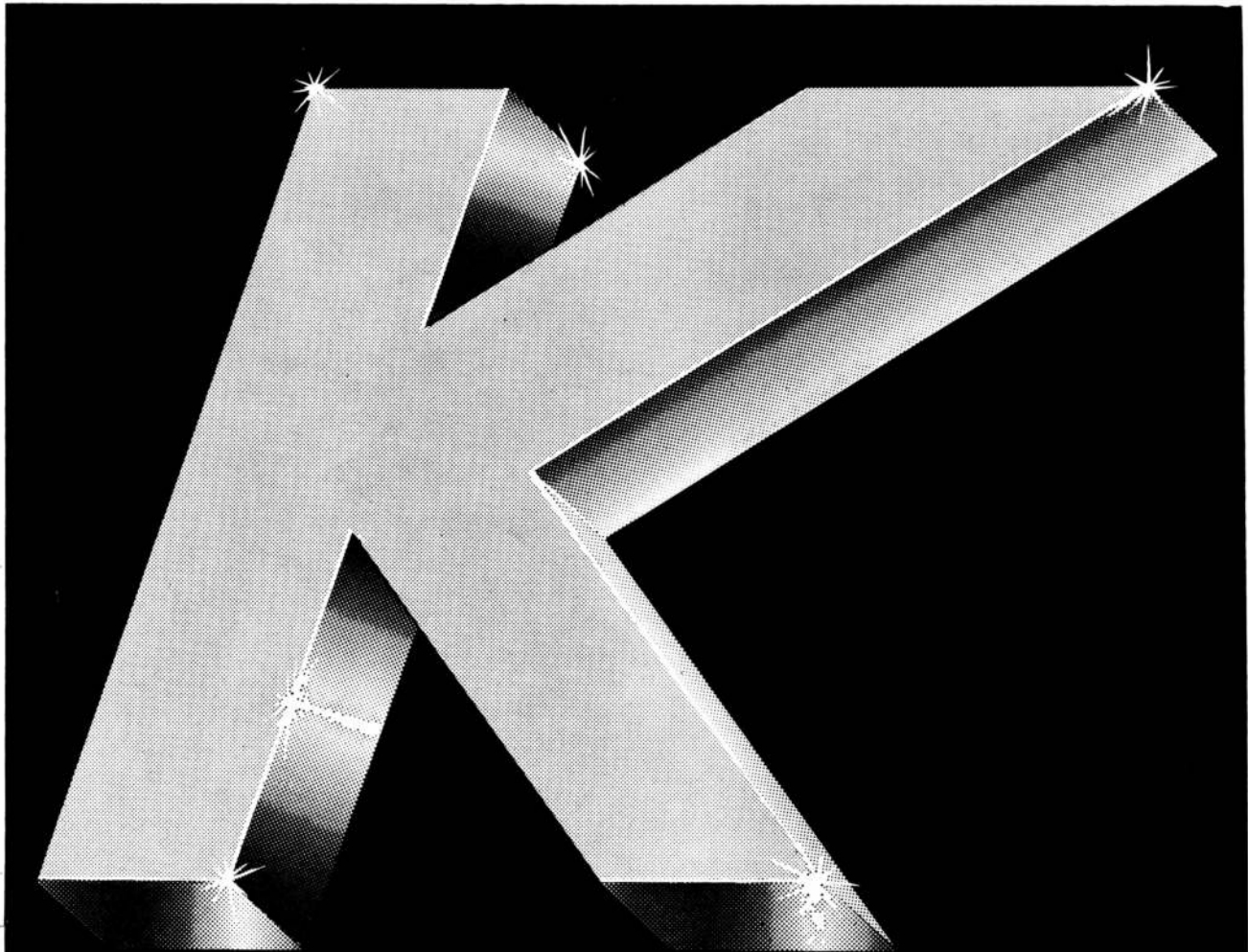

hay símbolos que identifican...

...los mismos principios.

Calidad, responsabilidad. Tecnología de avanzada.

El esfuerzo de capitales privados argentinos ha permitido que KAISER I.C.S.A. se convierta en empresa nacional, que desde ahora girará bajo la razón social de

KIESA

INDUSTRIAL Y COMERCIAL SOCIEDAD ANONIMA

Florida 234 • Bs. As. • Tel. 45-2093/2167 • 49-0243/0247.

DIVISION ALUMINIO

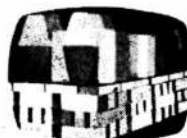
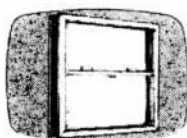

DIVISION REFRACTARIOS

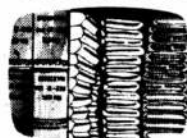

■ Con licencia y asistencia tecnológica de **KAISER ALUMINUM TECHNICAL SERVICES INC.** ■

PIB/IKIA INTERNACIONAL

De colección *: sistema Action Office .

123456789 Nueve razones por las cuales, al equipar las oficinas con el sistema Action Office, se obtienen beneficios adicionales.

- 1° Posibilita el máximo aprovechamiento del espacio, con un 30% de ahorro con respecto a los sistemas tradicionales.
- 2° Su versatilidad, permite efectuar todo tipo de cambio en la oficina, con mínimo gasto de mano de obra no especializada.
- 3° Por su flexibilidad es posible introducir con rapidez las modificaciones necesarias, con menor tiempo perdido durante los cambios.
- 4° Hace innecesario readaptar el alfombramiento y los sistemas de iluminación y climatización.
- 5° Permite su amortización en menor tiempo.
- 6° Reduce sustancialmente los gastos de mantenimiento.
- 7° Mejora el ordenamiento y la interrelación en la oficina, incrementando notablemente la eficiencia.
- 8° Su desarrollada implementación produce un importante ahorro de tiempo en las tareas.
- 9° Aporta mejoras anímicas al usuario, al lograr un ambiente estimulante y creativo.

Action Office es un sistema para el equipamiento integral de la oficina, que soluciona las exigencias del cambio constante.

Un sistema pionero, probado y reconocido internacionalmente.

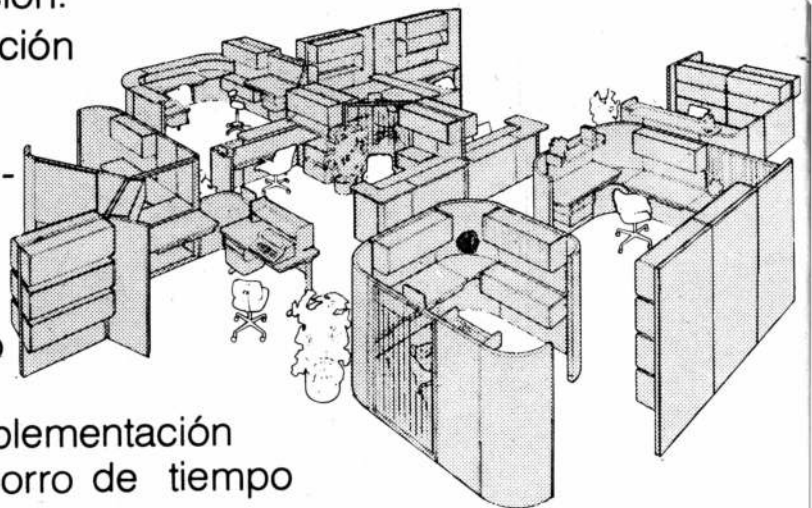

Peidro & Asociados

**MULTIPLIQUE
LA FUNCIONALIDAD DE LA OFICINA
DIVIDIENDO.**



COLOCA EL MEJOR DIVISOR

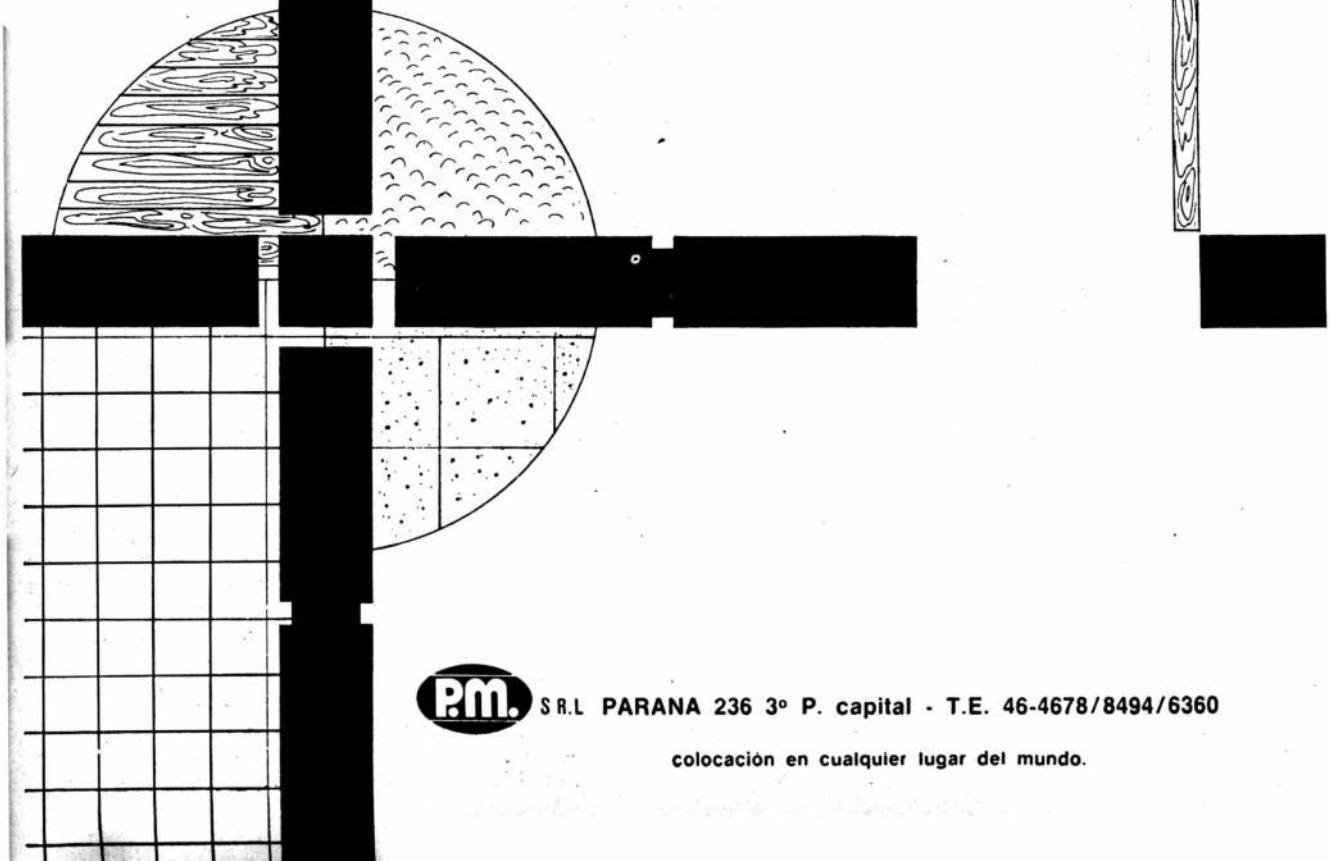

P.M. S.R.L. PARANA 236 3° P. capital - T.E. 46-4678/8494/6360

colocación en cualquier lugar del mundo.

NUCLEO HABITACIONAL LA PORTEÑA

Comitente: Pereiracla S.A.
Responsabilidad del Proyecto: Estudio arquitectos Salas y Billoch y arquitecto Felipe E. Solari.

Desarrollo del Proyecto: Estudio Gasso, Meyer y Rivarola. Estudio Salas y Billoch. Arquitecto Felipe E. Solari.

Empresa Constructora: Salas y Billoch Compañía de Construcciones SACI e I.

Superficie total del terreno: 137 hectáreas; primera etapa: 30 hectáreas.

Superficie cubierta: total, 371.920 m² para viviendas; 27.930 m² para educación y 6.200 m² para comercio.

En la primera etapa: 41.360 m² para viviendas; 294 m² para comercio y 2.314 m² para educación.

Fecha de iniciación primera etapa: enero de 1974.

Fecha de terminación primera etapa: diciembre de 1977.

1 — Area de emplazamiento

Buenos Aires y La Plata se hallan a una distancia de 56 kilómetros y están vinculadas por el Ferrocarril General Roca y las Rutas N° 1 y N° 2. A lo largo de estas vías de comunicación, crecieron a partir de fines del siglo pasado, varios centros residenciales e industriales que gradualmente fueron vinculándose entre sí hasta formar una extensión urbana casi continua de muy baja densidad y comunicaciones difíciles, con usos entremezclados y servicios precarios. La carencia de una política de desarrollo urbano ha permitido subdivisiones irracionales e innecesarias que han fragmentado los terrenos, dificultando y encareciendo cualquier solución física que se pretenda. En el último año ha sido revitalizada la idea de unir Buenos Aires y La Plata con una autopista de accesos controlados, cuyo trazado ha quedado definido a pocos centenares de metros al norte de la vía del Ferrocarril Roca y paralela a ella. Está previsto a la altura de la estación Hudson un acceso controlado a un ramal de empalme con las Rutas N° 1 y N° 2 que pasará en dirección sudoeste, marginando por el oeste el terreno afectado al proyecto.

El terreno tiene una superficie de 137 hectáreas, limitado al noreste por una calle de tierra paralela a la vía del Ferrocarril, que vincula la estación Hudson con el Parque Pereyra Iraola y al noroeste por el camino Hudson-Gutiérrez que vincula la estación Hudson con el camino Gral.

Belgrano y las rutas 1 y 2. El lado sudeste lo forma una franja de 50 m. por donde corre la traza de una línea de alta tensión proyectada por SEGBA. Topográficamente el terreno es alto, ligeramente ondulado y provisto de árboles en el borde noroeste, donde existe una zona parquizada con especies de valor ornamental, contando además con otros grupos de árboles dentro de la fracción.

En líneas generales, el declive del terreno es desde el sector sur hacia el sector norte donde, vecina a la estación Hudson, está la parte más baja del mismo. Con todo, las variantes son pocas y dentro de los límites del terreno los desniveles oscilan entre un mínimo de nueve metros y un máximo de dieciocho metros sobre el nivel del Río de la Plata, lo que asegura un conveniente sistema de desagües pluviales y cloacales. Presenta condiciones del suelo que permiten asegurar una fundación apta y económica.

Se trata, en consecuencia, de un terreno con excelentes posibilidades para ser convertido en un adecuado medio ambiente para toda clase de actividades humanas y por lo tanto, se ha planteado el proyecto como el planeamiento de un núcleo habitacional con los servicios urbanos y el equipamiento comunitario necesarios.

En la actualidad se encuentra construida, dentro del terreno afectado al proyecto, la primera etapa del núcleo compuesta por 520 viviendas, una escuela primaria, un jardín de infantes y un centro comercial, mediante la operatoria del Plan 25 de Mayo del Banco Hipotecario Nacional.

2 — Programa de Núcleo Habitacional

El principal objetivo del núcleo proyectado es el de proveer a sus habitantes de los elementos comunitarios que les permitan constituir un organismo social y económico importante para ellos y para el país.

Una nueva ciudad deberá ser, en este sentido, una experiencia integral en cuanto a la vida comunitaria y no simplemente una acumulación de viviendas para familias socialmente aisladas. Por eso entre los objetivos generales que guiaron al planeamiento del núcleo se planteó la necesidad de aspirar a una comunidad

con un alto grado de autosuficiencia en cuanto a los servicios y equipamiento comunitario requeridos.

Para guiar este planeamiento se establecieron standards que se ajustan a los objetivos generales planteados, tomados de la Secretaría de Desarrollo Urbano y Vivienda, Comisión Municipal de la Vivienda, Ministerio de Educación, etc.

Se ha tratado al núcleo como una unidad autocontenida, toda vez que su extensión y cantidad de habitantes así lo justifica. De esta manera sus accesos están claramente definidos, integrándose por su intermedio, con la población existente. Se ha tratado de forzar esta vinculación ubicando al Area Central en el sector más próximo a la estación y al área poblada.

El proyecto se estructura sobre una espina dorsal sobre la cual están ubicados el Area Central, los centros de abastecimientos y las escuelas y que a su vez hace de elemento articulador de las supermanzanas de uso residencial, a las cuales se les ha adjudicado distintas densidades de población, ubicando las de mayor densidad, junto al Area Central y sobre la espina y las de densidad baja en la periferia del núcleo a fin de que no sean interferidas con el mayor movimiento originado por la otra. Se han proyectado 4.878 unidades de viviendas distribuidas en tres tipos:

- a) Vivienda colectiva con ascensor: Se han previsto 920 unidades de vivienda ubicadas en torres de 10 pisos, articuladas con bloques de 2 pisos.
- b) Vivienda colectiva sin ascensor: Están agrupadas con las torres o formando conjuntos con las de viviendas individuales. Se prevén 2.030 unidades de vivienda de este tipo.
- c) Viviendas individuales:

Se han proyectado 1928 unidades, con suficiente variedad de prototipos, tratando de llegar a una relación óptima de su diversificación sin afectar una racional repetición de los mismos. A fin de obtener una mejor trama o tejido residencial se han adoptado dos tipos de tenencia de la vivienda. Uno en propiedad exclusiva del lote con viviendas apareadas de



Núcleo La Porteña. 1, individual ya construida; 2, estación de servicio; 3, talleres y depósitos; 4, colectiva con ascensor; 5, colectivas sin ascensor; 6, bomberos; 7, policía; 8, escuela industrial; 9, iglesia parroquial; 10, plaza seca; 11, centro comercial; 12, escuela primaria; 13, centro sanitario; 14, individual dúplex; 15, cine; 16, jardín preescolar; 17, escuela secundaria; 18, capilla; 19, centro deportivo; 20, individual en lotes de 10,50 por 21.

NUCLEO HABITACIONAL LA PORTEÑA

una y dos plantas y otro dentro del régimen de propiedad horizontal, en tiras de dos plantas.

Los equipamientos se han agrupado en cuatro centros, tres de los cuales son a nivel de barrio e incluyen comercio de abastecimiento diario y periódico, plaza vecinal y centros educacionales y el cuarto, ubicado en el Area Central, contiene el equipamiento del núcleo a nivel de su totalidad y además, el abastecimiento diario y periódico de su radio de influencia.

Las áreas de esparcimiento activo y pasivo se desarrollan aprovechando condiciones naturales del sitio, en particular las arboledas existentes, creando sobre dicha base los espacios de uso público a las escalas vecinal, del núcleo en su totalidad y del entorno.

3 — Zonificación

El objetivo esencial de la zonificación proyectada es el de controlar los usos del suelo para determinar las características físicas del núcleo y asegurar el bienestar general de su población. Posee cualidades básicas que serán respetadas a lo largo de las diferentes etapas de su construcción y por lo tanto, es un instrumento para guiar su crecimiento e integrarlo con el área.

Se prevén los siguientes distritos y localizaciones puntuales, cuyos usos detallados y principales características se explican a continuación.

Distritos residenciales de alta densidad

Están ubicados junto al Area Central y tangencialmente a la espina dorsal del núcleo y están constituidos por viviendas colectivas en torres y bloques con estacionamientos en cantidad suficiente para las viviendas. El terreno estará parqueado y combinado con terrazas y caminos peatonales, plazas secas o espacios urbanos públicos conectados a los caminos peatonales que conforman una trama sobre la cual se desarrolla la actividad comercial y comunitaria.

Cada grupo de edificios tiene asignado un terreno perfectamente definido a fin de facilitar la administración de las viviendas.

Distritos residenciales de densidad baja

Están constituidos por viviendas unifamiliares apareadas o en tiras de planta baja y de planta baja y un

piso alto y representan la máxima subdivisión del suelo del núcleo. Las dimensiones de los lotes están determinadas en función de las reglamentaciones vigentes y del proyecto de los prototipos de las viviendas y oscilan entre 200 m² y 250 m² de superficie, con frentes de 10 a 12 metros. Parte de las viviendas de dos plantas están agrupadas y en condominio en terrenos de mayores dimensiones.

Distritos comerciales

Se ha dedicado especial atención al equipamiento comercial del núcleo ya que no solamente contribuye a satisfacer su abastecimiento total sino que además contribuye a crear los puntos de contacto indispensables para una comunidad integrada socialmente.

Se han previsto cuatro centros de equipamiento comercial, tres a escala de barrio y el cuarto a escala del núcleo. Para su ubicación y dimensionamiento se han tomado los standards de la Comisión Municipal de la Vivienda.

Su composición, superficies, radio de captación y población servida han sido objeto de un minucioso análisis.

El centro de abastecimiento a escala del núcleo y la localidad, está ubicado en el Area Central. Cubre también las necesidades de abastecimiento básico y periódico de las viviendas ubicadas junto a esta Area y de las incluidas en su radio de captación propio y resuelve el déficit de cierto tipo de actividades (cine, confitería, bancos, tiendas, etc.) en la localidad de Hudson.

Por las características del Area Central se incluyen además en este distrito construcciones destinadas a servicios y actividades de tipo cultural, recreativo y administrativo.

El proyecto de esta Area está organizado alrededor de una secuencia de espacios cívicos o plazas secas, la que por la variedad de funciones que se desarrollan en los edificios que la conforman, estarán ocupadas por transeúntes durante la mayor parte del día.

Se prevén varias playas de estacionamiento adecuadamente distribuidas. Tanto las playas de estacionamiento como las zonas verdes del Area estarán adecuadamente parqueadas.

Los cuatro centros de abastecimiento a escala de barrio, están constituidos por las actividades relacionadas con las necesidades inmediatas de la familia en lo referente

a alimentación, farmacia, artículos menores de abastecimiento del hogar, vestido, etc.

Se han ubicado tangencialmente a la espina del núcleo a fin de obtener una vinculación entre los centros que permita la alternativa de compras.

Se prevén espacios libres parqueados y secos y estacionamientos.

Educación

Constituyen localizaciones puntuales en espacios destinados a la enseñanza pública. Se han proyectado 4 escuelas primarias, dos secundarias y cuatro jardines de infantes anexas a las escuelas primarias.

Se han adoptado las normas y standards del Ministerio de Educación y Comisión Municipal de la Vivienda para la determinación de su dimensionamiento, cantidad de establecimientos necesarios, accesibilidad y criterios generales de proyecto. Las cuatro escuelas primarias son de doble turno con una capacidad de 548 alumnos por turno cada una, con lo cual se atiende las necesidades del total de la población infantil comprendida entre los 6 y 12 años de edad, que de acuerdo con la pirámide de edades se estima en 3.287 niños. Para su ubicación se ha tenido en cuenta: a) un radio de captación de 400 metros, b) localización junto a los centros de abastecimiento a fin de simplificar las tareas de acompañar los niños a la escuela y efectuar las compras diarias y periódicas, c) ubicación adyacente a la vía de circulación del transporte público a fin de facilitar los posibles desplazamientos por ese medio y d) accesos por vías de circulación secundarias y máxima accesibilidad por vías peatonales a fin de minimizar las posibilidades de accidentes.

Los colegios de enseñanza secundaria se han destinado, uno a la educación técnica, teniendo en cuenta las características industriales de la localidad y el otro podrá serlo indistintamente para el bachillerato humanístico o bachillerato comercial. Se ha tenido en cuenta que con dos colegios de doble turno se atiende las necesidades del 70 % de la población comprendida en 13 y 17 años, que según la pirámide de edades se estima en 2.139 personas, lo que significa una cantidad de 1.497 alumnos distribuidos en 438 alumnos por turno.

Se han ubicado junto a las escuelas primarias a fin de permitir la posibilidad de creación de centros in-

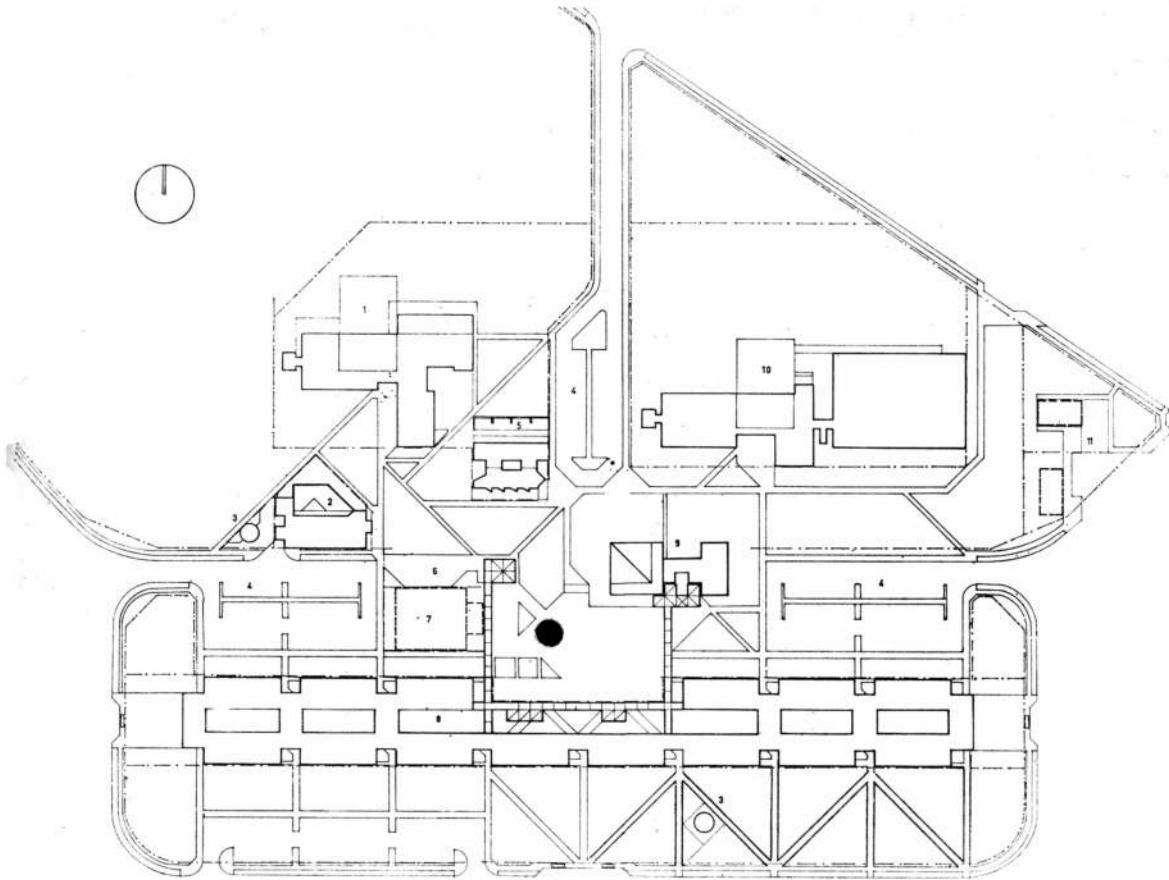

Area central. 1, escuela primaria; 2, centro sanitario; 3, torre tanque; 4, estacionamiento; 5, jardín preescolar; 6, juego para niños; 7, cine; 8, centro comercial; 9, conjunto parroquial; 10, escuela técnica; 11, policía y bomberos. Escala 1:2.500.

tegrados y contribuir a definir un sector de uso específico.

Su emplazamiento sobre la vía de circulación de transporte público permite una mayor alternativa de su uso, ya que al admitir un radio de captación de 1.000 metros, admite el desplazamiento de alumnos de un extremo del núcleo al otro y aún la atención eventual de alumnos residentes fuera del núcleo.

De acuerdo con la pirámide de edades, la población estimada entre 0 y 5 años de edad se estima en 1.231 niños, asumiendo que 2/5 partes estarían en edad de concurrir a los jardines de infantes.

Si bien, la concurrencia de los niños no es obligatoria, aunque de existir como sería deseable un servicio gratuito y eficaz, es posible esperar una asistencia elevada, calculada en el 70 % de los niños, o sea un total de 862 niños.

Se prevén cuatro jardines ubicados junto a las escuelas primarias, formados por seis aulas principales con capacidad para 25 niños por au-

la o sea 150 por turno y 300 por jardín y servicios complementarios.

Recreación

Se han tomado los índices establecidos por la Secretaría de Desarrollo Urbano y Viviendas adoptando 18,07 m² por habitante para viviendas colectivas y 8,88 m² para viviendas individuales, con lo que se llega a una superficie destinada a tal fin de 340.482 m².

La recreación pasiva, está constituida fundamentalmente por la importante área arbolada que existe sobre el costado NE del Núcleo, los espacios libres que se integran con las viviendas colectivas, una franja que se extiende sobre el costado E del Núcleo y las plazas secas del Area Central y de los centros de abastecimientos secundarios.

El criterio adoptado ha sido el de estructurar las áreas de recreación en los espacios mencionados a fin de obtener un mejor aprovechamiento

de los mismos y utilizarlos como elementos del diseño que contribuyen a definir la zonificación propuesta.

Para la recreación activa, se han previsto dos modalidades, una constituida por el centro deportivo compuesto por canchas de fútbol, basquet, pileta de natación, gimnasio, etc., con sus edificios, destinados a las actividades sociales afines, vestuarios, etc. La otra modalidad de esparcimiento, de características urbanas, se desarrolla en el Area Central y está compuesta por una sala cinematográfica: restaurantes, bares, confiterías, etc.

Sanidad

Se ha proyectado una unidad periférica de acuerdo a los standard de la Comisión Municipal de la Vivienda. Si bien la población del núcleo no justifica la atención de la salud a un nivel de mayor complejidad que el propuesto, se ha previsto

NUCLEO HABITACIONAL LA PORTEÑA

la posibilidad de alcanzar dicho nivel, teniendo en cuenta la carencia del mismo en el área, para lo cual se ha reservado el espacio necesario para su ampliación en caso de ser factible su construcción.

Servicios Comerciales, Administrativos y de Seguridad

Ubicados en el Area Central, constituye el equipamiento administrativo público y privado del núcleo.

4 — Infraestructura y servicios

La magnitud del núcleo a construir hace indispensable dotarlo de la infraestructura y servicios completos en lo referente a pavimentos, desagües pluviales y cloacales, aprovisionamiento de agua, planta de tratamiento de efluentes, provisión de energía eléctrica, gas natural y transporte. Este equipamiento, proyectado de acuerdo con las previsiones y normas de las reparticiones responsables del mismo, contribuye a planificar la programación de los servicios por las Empresas del Estado

obteniendo un racional aprovechamiento de sus recursos y evitando los graves problemas que se presentan al tener que atender un desarrollo urbano reducido o inorgánico a un costo considerablemente superior.

Suministro de agua potable

De acuerdo con las experiencias recogidas, la cantidad y calidad del agua subterránea son óptimas, lo cual no solamente asegurará dicho suministro al Núcleo, sino que además contribuirá a reforzar la provisión de agua en la localidad, al efectuarse el empalme de su red con la del Núcleo. Se ha previsto una dotación de 350 l/h/d para lo cual se ejecutarán 10 perforaciones de 60m³/h. y tanques de reserva y regulación de presión con una capacidad de almacenamiento de 6 horas o sea 2.000 m³ aproximadamente.

Desagües cloacales

Se ha estimado un caudal total de 6.720 m³ día o sea 77,66 l/seg.

que será evacuado mediante red colectora que por gravitación conducirá los líquidos hasta una planta depuradora ubicada en el extremo N del núcleo.

Los líquidos allí depurados serán conducidos mediante cañería hasta el arroyo Baldovino que luego lo conducirá hasta el Río de la Plata

Provisión de gas natural

Teniendo en cuenta la magnitud del Núcleo y de acuerdo a las recomendaciones de la Empresa Gas del Estado se ha previsto para la segunda etapa la provisión de gas natural por red para lo cual existen dos alternativas que son:

- Conexión al gasoducto La Plata Buenos Aires que alimenta el Barrio Marítimo en la localidad de Ranelagh.
- Conexión al ramal del gasoducto Pico-Truncado-Plátanos que alimenta al Barrio Textil y la Matería Hudson.

Analizadas ambas posibilidades Gas del Estado ha manifestado la factibilidad del suministro en las dos alternativas.

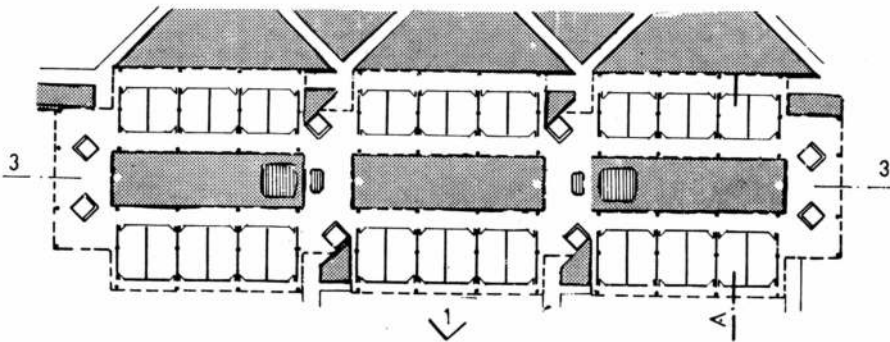

Centro Comercial. Planta. Escala 1:1.000.

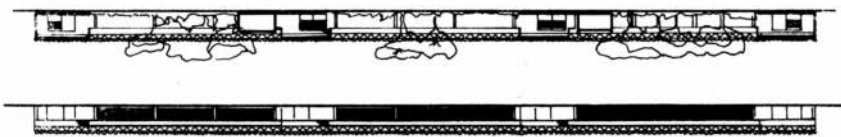

Centro Comercial. Fachadas 1 y 2. Escala 1:1.000



Centro Comercial. Corte. Escala 1:1.000.

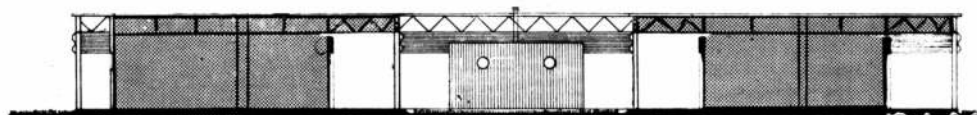

Centro Comercial. Detalle corte A.A. Escala 1:250.



Centro Comercial. Detalle Corte B-B. Escala 1:250.

Suministro de Energía Eléctrica

A los efectos de la determinación del consumo de energía que surge del proyecto, se ha estimado el mismo en 1,5 kw por vivienda lo cual representan 6.537 kw de potencia simultánea.

Este consumo será suministrado por SEGBA S.A. mediante las líneas de media tensión que llegan a Hudson desde las Subestaciones Gutiérrez, Ezpeleta y Berazategui con una capacidad de conducción total de 20.000 kw. Para la alimentación de la red a instalar se han previsto 10 cámaras de transformación de 800 kw cada una, equilibradamente distribuidas a fin de atender entre 500 y 600 viviendas por cada cámara. Se ha consultado a SEGBA S.A. sobre la factibilidad de suministro de Energía y la Empresa ha manifestado su aprobación al proyecto, no solamente en lo referente a la posibilidad de efectuarlo, sino especialmente en cuanto a las ventajas que le reporta poder planificarlo en núcleos de las dimensiones y características como el proyectado.

Alumbrado público

El alumbrado en la vía pública ha sido objeto de un especial estudio, determinando en cada caso el tipo de fuente de iluminación de acuerdo a su función específica.

Se instalarán en consecuencia los artefactos y sus elementos de sostén cuya intensidad lumínica, altura y características formales se adapten a cada una de las diversas situaciones que se dan en el Núcleo, tales como tipos de vías de comunicación vehicular y peatonal, áreas parquizadas y plazas secas, sectores de recreación, playages de estacionamiento, etc.

Red Vial

El principal objetivo del esquema de vías de circulación del proyecto es el de asegurar un trazado coherente que asegure la circulación de vehículos en función de los caudales de tránsito que deberán absorber y fundamentalmente, actuar como elemento estructurador de la zonificación propuesta, de la vinculación del Núcleo con el área circundante y la región y teniendo en cuenta además, la eliminación de los puntos de conflicto ya sea entre circulaciones vehiculares entre sí o con las peatonales.

La red vial propuesta se basa por una parte en una estructura existente constituida por el Camino Hudson-Gutiérrez de vinculación con la Ruta Nº 1 y Camino General Belgrano, el camino de vinculación con los principales centros de población de la

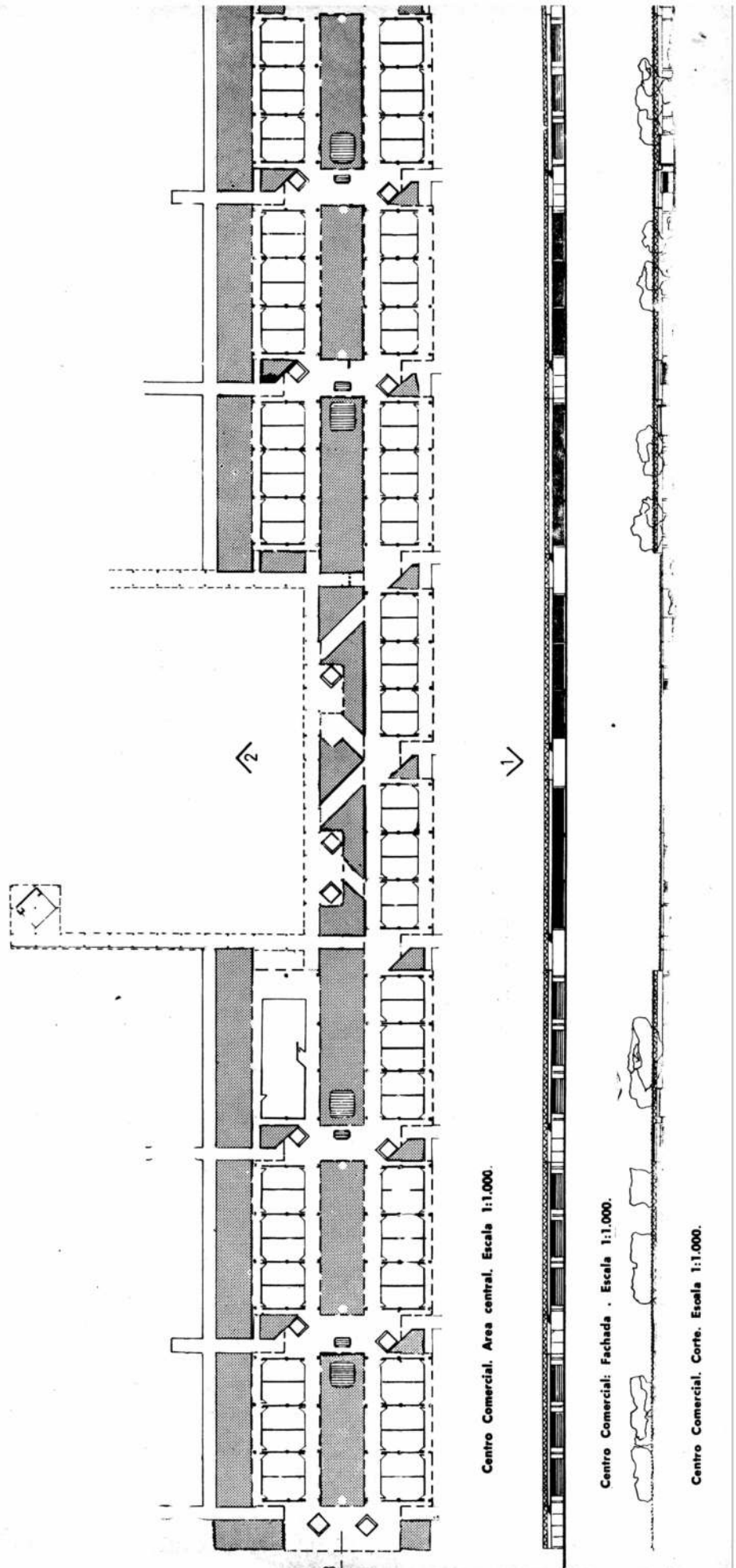

Centro Comercial. Area central. Escala 1:1.000.

Centro Comercial. Fachada. Escala 1:1.000.

Centro Comercial. Corte. Escala 1:1.000.

NUCLEO HABITACIONAL LA PORTEÑA

región tales como Berazategui, Quilmes, etc. y con el Parque Pereyra Iraola y la traza de la autopista Buenos Aires-La Plata, en particular su ramal de vinculación con las rutas Nros. 1 y 2.

Por otra parte, los condicionantes de la red vial interna están dados por: a) Los accesos desde la red exterior y la vinculación por su intermedio con las localidades vecinas y la región, b) la ubicación del Area Central, c) la accesibilidad a las supermanzanas en forma fluida y equilibrada, d) la vinculación de escuelas y centros de abastecimientos en forma directa, e) Accesibilidad al transporte automotor desde los sectores residenciales con recorridos peatonales no mayores de 350 mts, f) Posibilidad de crecimiento del núcleo en áreas circundantes.

La jerarquización vial resultante se puede clasificar de acuerdo al siguiente ordenamiento, incluyendo en el mismo las vías ajenas al proyecto, cuya inserción obedece únicamente al objetivo de planificar la propuesta. De acuerdo a esta jerarquización se han determinado perfiles correspondientes a cada categoría que contemplan sus características propias según la zona que atraviesan y su función.

V.M.R. — Vía Metropolitana Regional de enlace de núcleos urbanos que sobrepasen la región metropolitana constituidos por el sistema de autopista La Plata-Buenos Aires.

V.M. — Vías Metropolitanas que unen los distintos partidos limítrofes y los de la misma región.

V.1 — Sistema principal interno de tránsito rápido y transporte. Es la espina dorsal del núcleo que estructura sus sectores y los vincula entre sí, con los centros de abastecimientos, el area Central y las vías V.M.R. y V.M.

V.2 — Comprenden las vías tangenciales al Area Central con características especiales, en particular en lo referente a anchos y tratamientos de veredas.

V.3 — Completan el sistema principal como vías locales conformando precintos (supermanzanas) de características morfológicas homogéneas.

V.4/V5 — Constituyen el sistema vial secundario, típicamente residencial. Las V 4 tienen continuidad por necesidad de comunicación mientras que las V.5. al atender exclusivamente el acceso a las viviendas, se han proyectado en forma

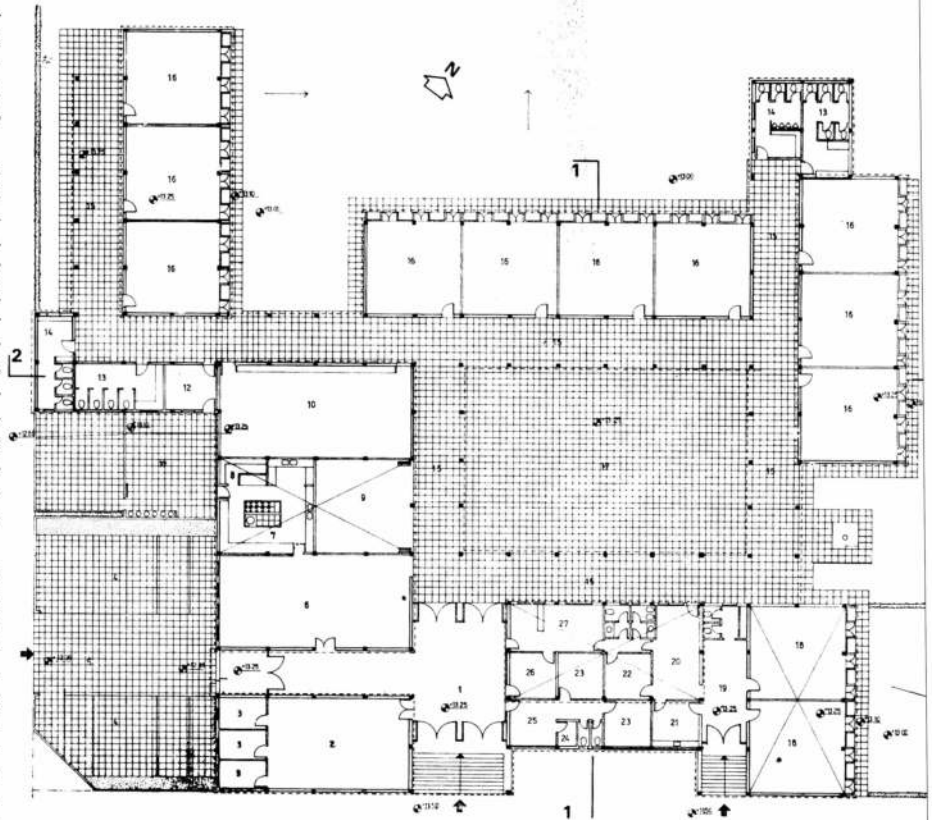

ESCUELA ELEMENTAL

Planta. 1, hall ingreso; 2, biblioteca; 3, escritorio; 4, estacionamiento; 5, ingreso; 6, comedor; 7, cocina; 8, despensa; 9, música; 10, artes plásticas; 11, cocina; 12, depósito; 13, sanitarios niñas; 14, sanitarios niños; 15, galería; 16, aulas; 17, patio cubierto; 18, aula inferior; 19, ingreso; 20, maestras; 21, office; 22, dirección; 23, consultorio; 24, archivo; 25, espera; 26, portería; 27, administración. Escala 1:500.



Escuela Elemental. Fachada Noroeste. Escala 1:500.



Escuela Elemental. Fachada Noreste. Escala 1:500.



Escuela Elemental. Fachada Suroeste. Escala 1:500.

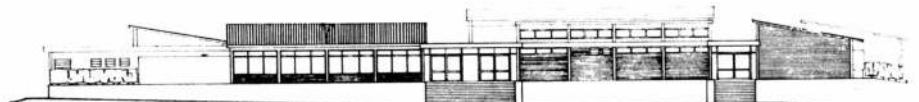

Escuela Elemental. Fachada sureste. Escala 1:500.

de circuito cerrado a fin de evitar la velocidad interna y su utilización como vía de pase.

ISTEMA CONSTRUCTIVO

El METODO SIDELCO con el que se han proyectado todas las viviendas individuales del núcleo y realizado las 520 de la primera etapa, es un sistema desarrollado y patentado por la empresa Salas y Billoch, con el cual se han construido a la fecha 1.004 viviendas con un total de 6.760 m² de superficie cubierta, en distintas zonas del país, en las que se han utilizado los áridos de mejor obtención en las mismas. Tal el caso de la escoria del alto horno en la ciudad de Villa Constitución, Pcia. de Santa Fe, próxima a San Nicolás, donde se encuentra la planta trituradora y clasificadora de la escoria proveniente de los altos hornos de COMISA; la arcilla expandida utilizada en Hudson, Pcia. de Buenos Aires, producida por A.L.S.A. en la misma localidad y la arena volcánica tilizada en Carmen de Patagones, proveniente de Covunco.

Consiste en un sistema para la construcción de edificios, basado en elementos normalizados y premoldeados de hormigón alveolar termo e hidroaislante, de dimensiones y peso que permiten ser manipulados sin ayuda de elementos mecánicos y que según sea su tipo y disposición, forman muros portantes y tabiques liviosos con soluciones definidas para todas las alternativas de sus encuentros o requerimientos de la planta, de tal manera que utilizando las placas y sus elementos complementarios, puede resolverse cualquier solución arquitectónica.

Este método constructivo se adecua de manera muy especial, a la diosincracia constructiva de nuestro país, ya que la técnica del montaje, si bien es original del sistema, responde a la forma tradicional del mampuesto.

La posibilidad de disponer de todos los elementos necesarios para la ejecución de muros y tabiques producidos en serie en el obrador así como su montaje en seco y por colado de hormigón, permiten una apreciable disminución de la mano de obra de albañilería, una mayor economía de la mano de obra total al utilizarla más racionalmente y una mayor velocidad de ejecución de la obra.

Se obtiene además mejores posibilidades de aprovisionamiento de materiales ya que pueden utilizarse distintos tipos de áridos, tales como arcilla expandida, granulado volcáni-

co y escoria, siendo por otra parte el cemento y la arena, materiales de fácil obtención en todo el país.

Las dosificaciones pueden variar-se en función de las exigencias de aislación y resistencia necesarias.

Las soluciones arquitectónicas resueltas mediante este sistema, se destacan por una clara modulación tanto en planta como en elevación; con las lógicas limitaciones de un sistema de elementos premoldeados.

Todos los elementos constructivos complementarios de muros portantes y tabiques y del edificio en general, tales como marcos de puertas y ventanas, cerramientos, entrepisos, techos, etc. se adecúan al módulo dando un resultado de gran homogeneidad constructiva. Las fundaciones se realizan según los requerimientos del proyecto y característicos del suelo.

Zócalos

Sobre la viga de fundación o la platea, según el caso, se efectúa el replanteo y se colocan los zócalos de muros portantes y de tabiques, asentados con mezcla de concreto e hidrófugo.

Muros

Una vez colocados los zócalos se efectúa el montaje de placas y demás elementos del muro portante, colocándolos en seco y adosados unos a otros, rigidizándolos transitoriamente mediante una mordaza de sujeción, a razón de una hilada diaria. En los conductos formados por los encuentros horizontales y verticales entre placas se coloca la armadura de acero (2 ϕ 6 para los horizontales y 2 ϕ 8 para los verticales) y se vierte hormigón estructural. Los encuentros en L se resuelven mediante esquineros y los en T mediante tapajuntas. La última hilada aloja la viga de encadenamiento superior y dintel que se hormigona dentro de las placas.

Tabiques

El montaje de tabiques puede realizarse con las placas propias al sistema u otros provistos por la industria de la construcción en una amplia gama de variedades, tales como las placas de yeso utilizadas en el presente caso.

Entrepisos

Se ejecutan con los elementos y materiales existentes en plaza a tal

efecto. El elemento de apoyo y vinculación con el muro portante es la viga de encadenado superior.

Techos

Pueden utilizarse las mismas estructuras que en los entrepisos o cualquier otro tipo de estructuras, con las cubiertas que en cada caso se considera más conveniente. En este caso particular se utilizaron techos de fibrocemento sobre una estructura de cabriadas Gang-Nail.

Carpintería

Los marcos son de chapa doblada de diseño normalizado abrazando muros y tabiques y se colocan simultáneamente con el montaje de éstos. Las aberturas exteriores pueden recibir postigones o cortinas de enrollar.

Instalación eléctrica

Las cajas y el tablero se hallan incorporados a las placas de modo que la instalación queda simplificada a la unión vertical entre cajas mediante cañería, a medida que se va construyendo el muro.

La distribución horizontal puede realizarse dentro de las placas con anterioridad al hormigonado de la viga de encadenado superior o bien por entrepisos y cielorrasos.

Instalación sanitaria y de gas

Las cañerías de agua y gas son previamente armadas, reduciéndose su montaje en obra a la fijación de dichos elementos en su posición correspondiente. Los desagües se efectúan en forma tradicional bajo contrapisos antes del comienzo del montaje de las placas.

Terminaciones de muros y tabiques

Todos los elementos del sistema por su acabado superficial e impermeabilidad hacen innecesaria la ejecución de revocos exteriores, siendo suficiente su pintura o salpicado aptos para intemperie. Interiormente se aplica una capa niveladora con cualquier tipo de revoque de un espesor mínimo de 0,5 cm. a 1 cm. sobre la cual se efectúa una terminación salpicado o empapelado.

Cielorrasos

Pueden utilizarse distintos tipos y materiales de acuerdo a cada caso en particular, en este caso se utilizaron placas de yeso.

NUCLEO HABITACIONAL LA PORTEÑA

1, Instalación eléctrica; 2, instalación sanitaria; 3, entablado y fieltro; 4, listones; 5, cubierta de tejas; 6, cabriada gang nail; 7, viga de encadenado; 8, muro; 9, carpintería; 10, viga; 11, pilotes.

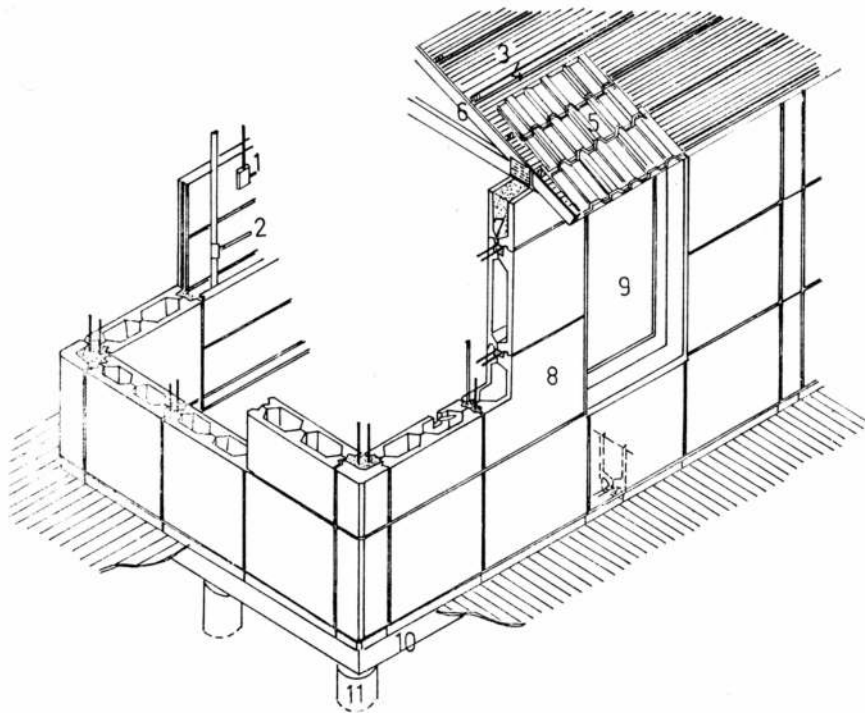

1, Piso vinílico; 2, alfombra; 3, capa de compresión; 4, losa cerámica; 5, cielorraso aplicado; 6, viga de encadenado y dintel; 7, cortina de enrollar; 8, taparollo; 9, carpintería; 10, asiento de zócalo; 11, enrollador.

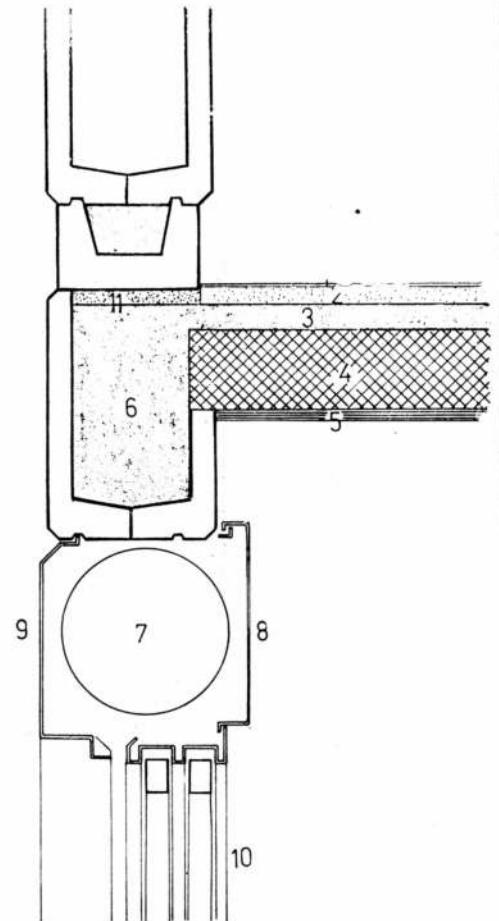
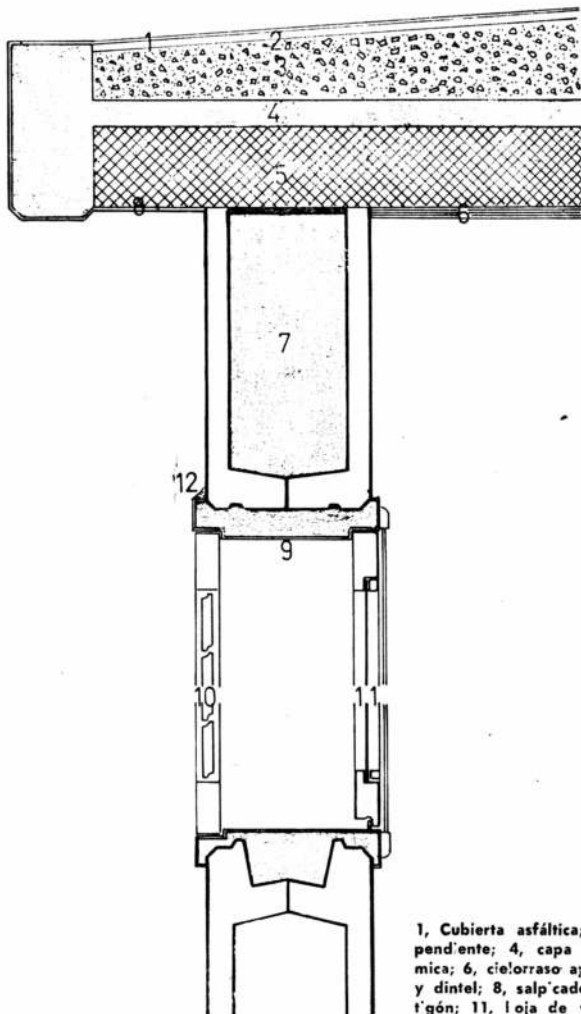

1, Cubierta asfáltica; 2, alfombra; 3, contrapiso con pendiente; 4, capa de compresión; 5, losa cerámica; 6, cielorraso aplicado; 7, viga de encadenado y dintel; 8, salpicado; 9, marco de chapa; 10, postigón; 11, loja de ventana de perfiles de chapa; 12, sellador.

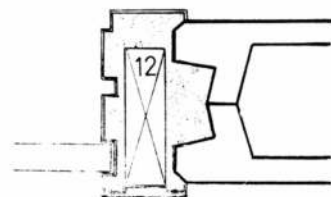

**DETALLES
SISTEMA
CONSTRUCTIVO**

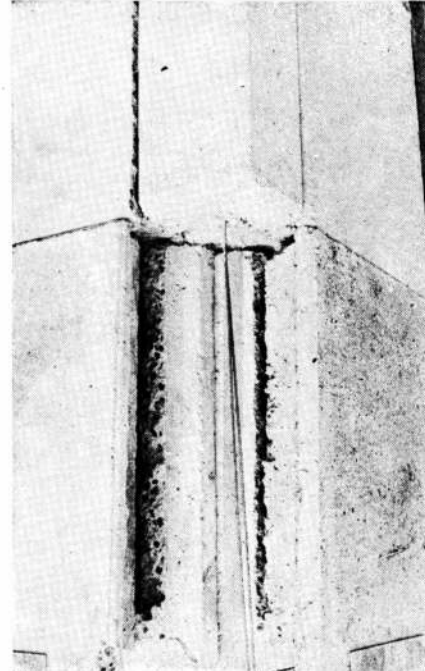
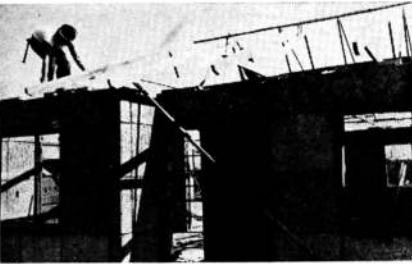
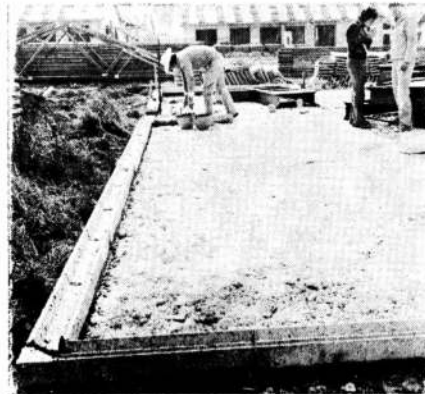
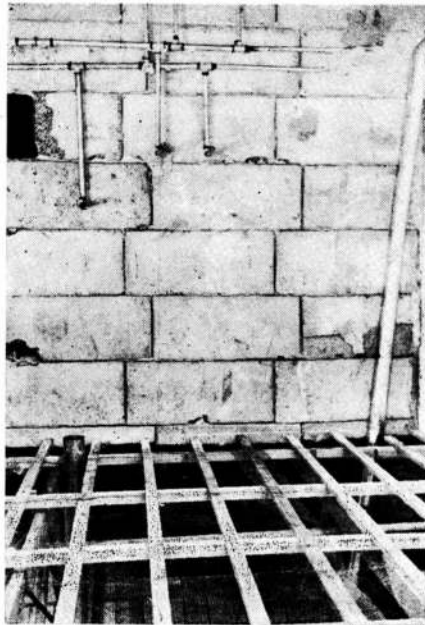
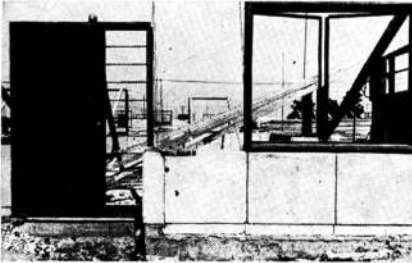
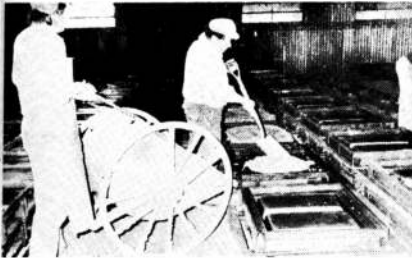
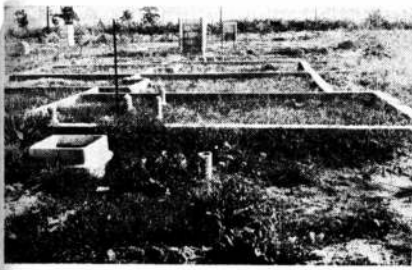

NUCLEO HABITACIONAL LA PORTEÑA

INSUMOS DE MANO DE OBRA Y MATERIALES POR METRO CUADRADO DE MURO PORTANTE.

1. Fabricación de placas y elementos.

- a) Mano de Obra:
 Medio oficial 0,88 hs.
 Ayudante 1,46 hs.

- b) Materiales:
 Cemento 36,60 kg.
 Arena 0,018 m³
 Arcilla expandida 0,11 m³
 Aceler. de fragüe 0,40 kg.
 Incorporad. de aire 0,08 lts.

2. Montaje de placas y elementos.

- a) Mano de Obra:
 Oficial 0,70 hs.
 Medio oficial 0,53 hs.
 Ayudante 0,86 hs.

- b) Materiales:
 Cemento 7,40 kg.
 Arena 0,015 m³
 Arcilla expandida 0,013 m³
 φ 6 0,60 kg.
 φ 8 1,04 kg.
 φ 4,2 0,034 kg.
 φ 8 0,58 kg.

3. Total fabricación y montaje.

- a) Mano de Obra:
 Oficial 0,70 hs.
 Medio oficial 1,41 hs.
 Ayudante 2,32 hs.

- b) Materiales:
 Cemento 44,00 kg.
 Arena 0,033 m³
 Arcilla expandida 0,123 m³
 Aceler. de fragüe 0,400 kg.
 Incorporad. de aire 0,080 lts.
 φ 6 0,600 kg.
 φ 8 1,040 kg.
 φ 4,2 0,034 kg.
 φ 8 0,580 kg.

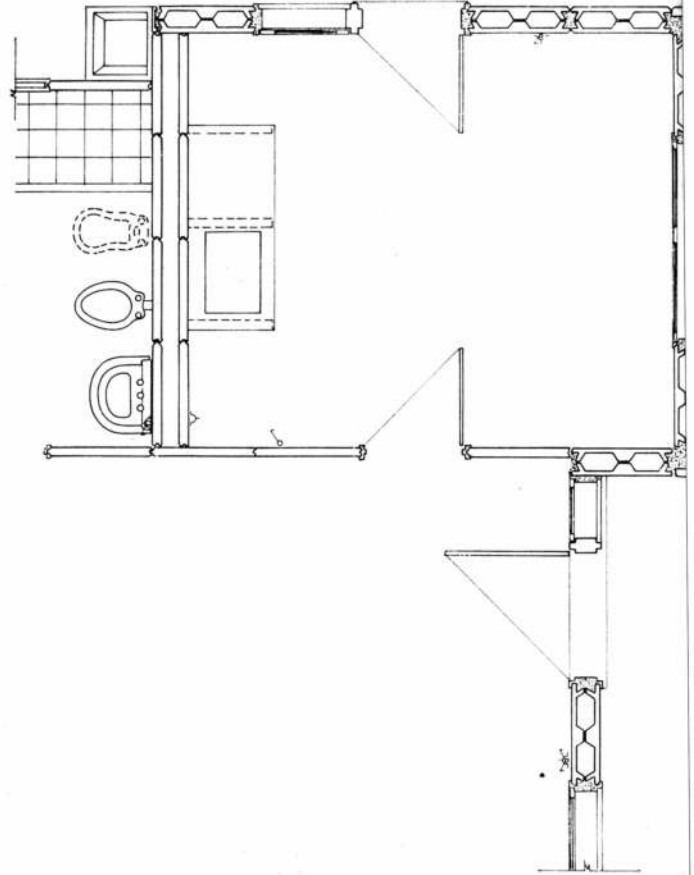

Aplicación de los elementos en la construcción un ambiente.

Encuentros en cruz. 1, placas BD BI con placa B. 2, placas B; 3, placas B (alternativa). Terminación de ext. de muro; 4, unión placas B con piezas S.

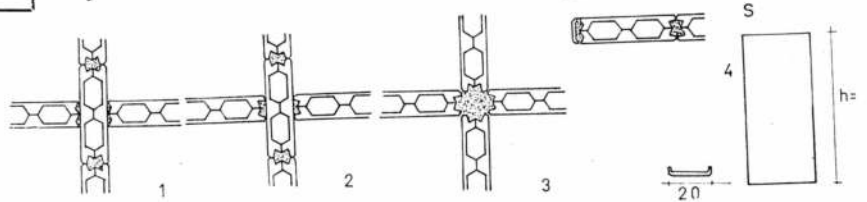

Encuentros en esquina. 1, de placas B con esq. E; 2, de placas B con piezas S; 3, de placas B con tabique T; 4, de tabiques T con esq. ET.

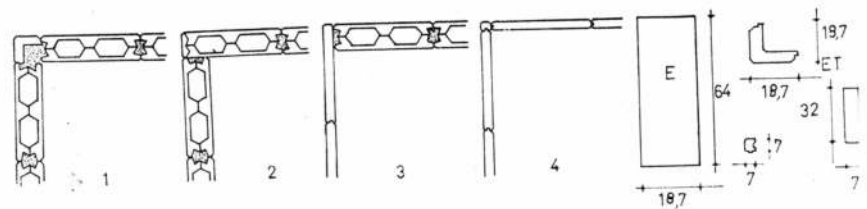

Encuentros en T. 1, placas B con placas B; 2, placas B BD BI con placas B; 3, placas B BD BI con tabique T; 4, tabique T con tabique T.

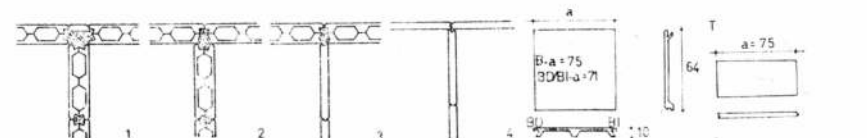



Vista de las viviendas individuales ya construidas en el Núcleo Habitacional La Porteña en Hudson, Pcia. Buenos Aires.

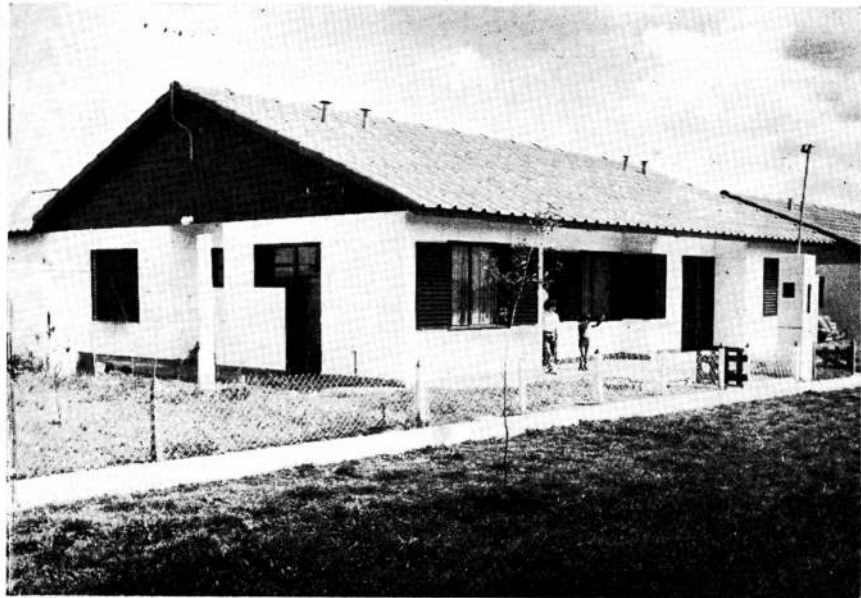
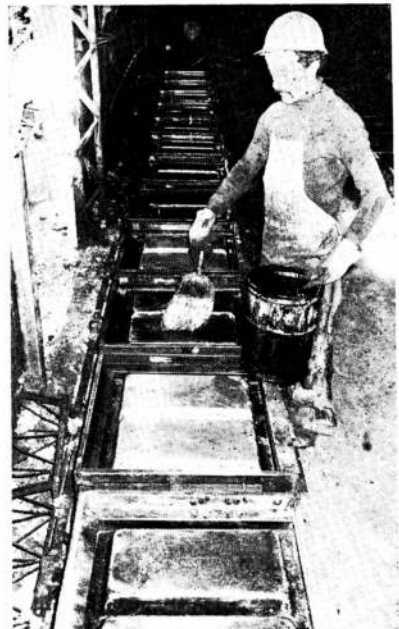
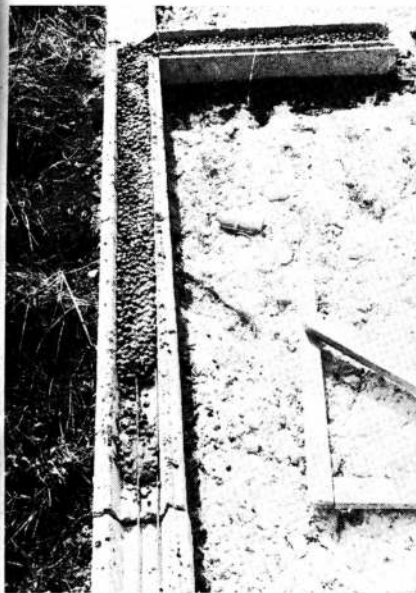

Una de las viviendas individuales construidas por el sistema SIDELCO y que integra el Núcleo Habitacional La Porteña.



IGLESIA SAN PEDRO APOSTOL

Proyecto y Dirección: Arquitectos Hugo Pedro Indart y Dalmacio M. Bonora.
Comitente: Iglesia San Pedro Apóstol.
Superficie del terreno: 437 m².
Superficie cubierta: 400 m².
Ubicación: Vicente Castro Cambón entre Paso y Castelli, Morón.
Fecha de iniciación: año 1967.
Fecha de terminación: año 1977.

El crecimiento demográfico de Morón llevó al obispado de dicha localidad a crear nuevas parroquias, contándose entre ellas la de San Pedro Apóstol, vecina al centro administrativo y comercial de Morón.

Originariamente esta parroquia funcionó en una casa del barrio remodelada para tal fin, adquiriéndose luego un terreno contiguo de medidas comunes —8,66 por 39 metros—. La necesidad de contar con una superficie cubierta de 400 m² determinó la forma de la planta que se diseñó alargada y estrecha con un esquema basilical.

El problema arquitectónico-litúrgico se solucionó a través de un espacio único que comprendió el prebisterio o zona del altar y la nave a fin de remarcar así la acción con-

junta entre ministros y laicos sin perder la distinción entre ambas zonas. Ello se consiguió mediante las paredes laterales no paralelas al eje axial del terreno y por medio de la cubierta que se resolvió inclinada desde un punto mínimo en la entrada (2 metros) a un punto máximo (4 metros) en el altar. También se utilizó la inclinación de las paredes y la cubierta para destruir el efecto de estrechamiento (remarcado aún más por el efecto de perspectiva) de ese espacio angosto y profundo.

Así las paredes inclinadas van conformando en su recorrido, patios-fuentes de luz, elemento importante este último, en la creación del espacio sacro que en la nave se va matizando de tonos azules hasta llegar al altar donde se introduce una fuerte coloración rojiza.

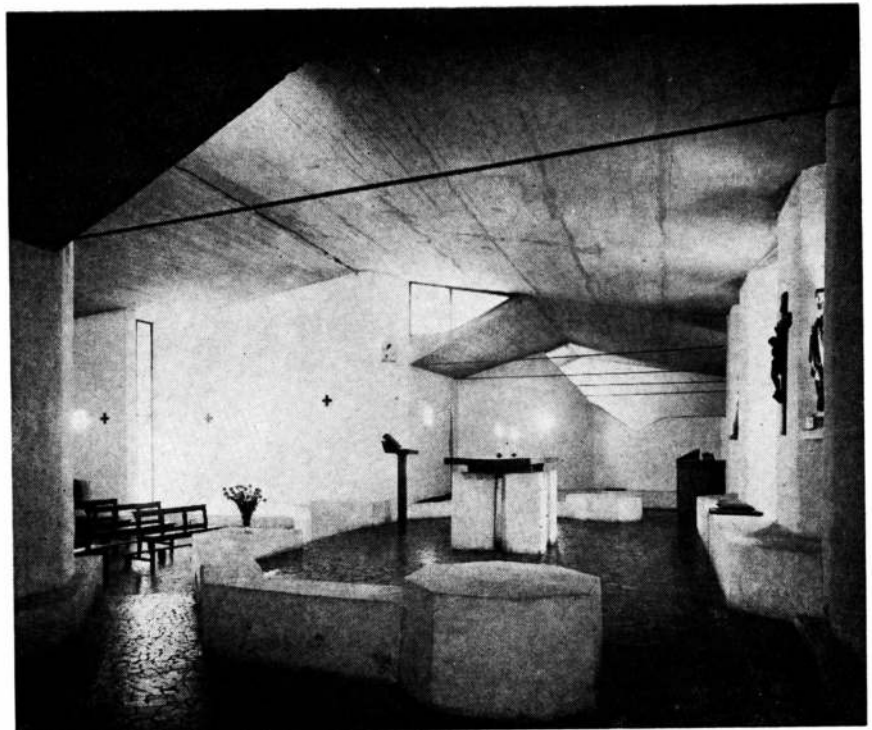

Vista lateral del altar. Obsérvese el tratamiento del techo y la luminosidad lograda por los ventanales laterales.

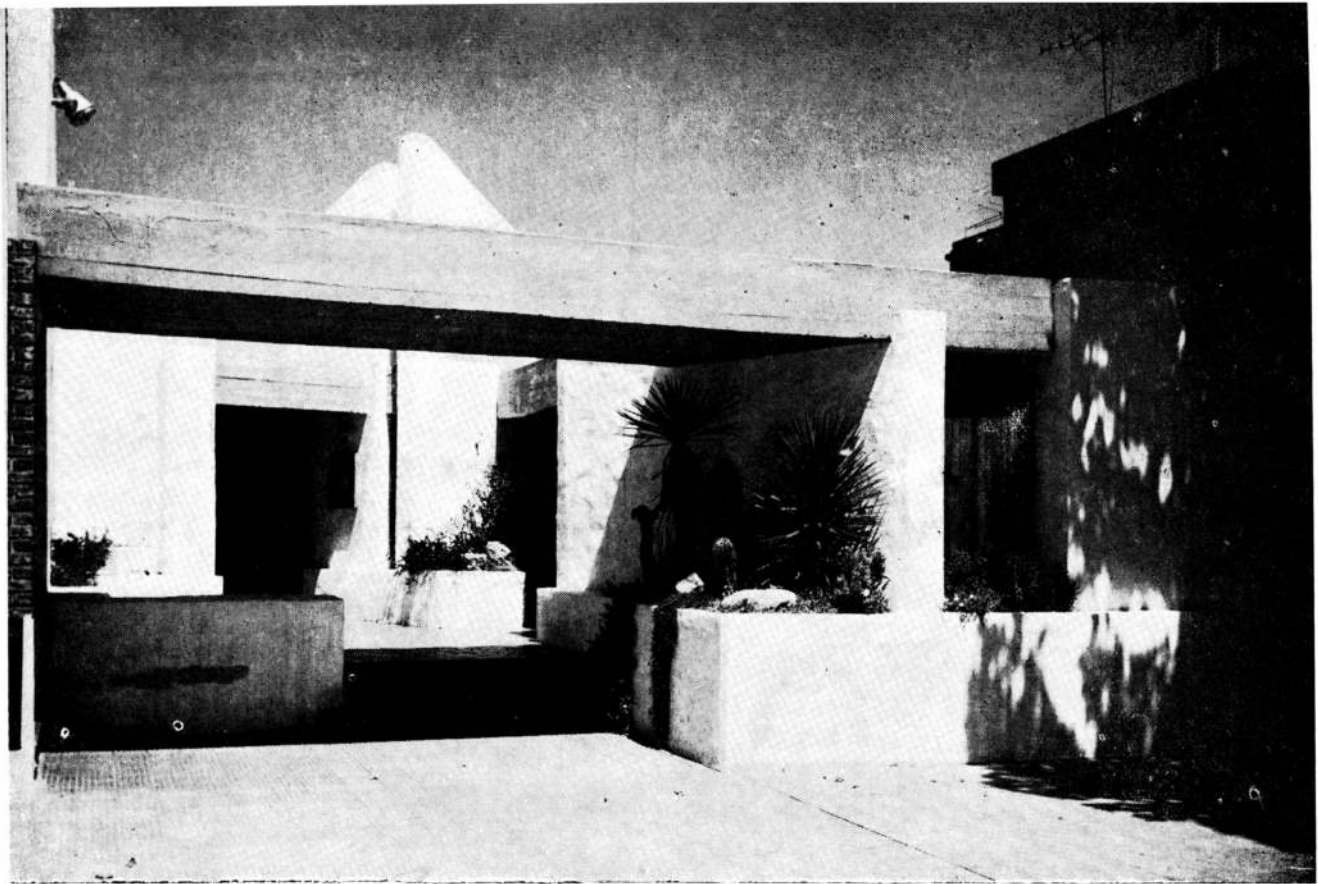

El frente se trabajó con un atrio que brinda un lugar de encuentro y reunión para los fieles.

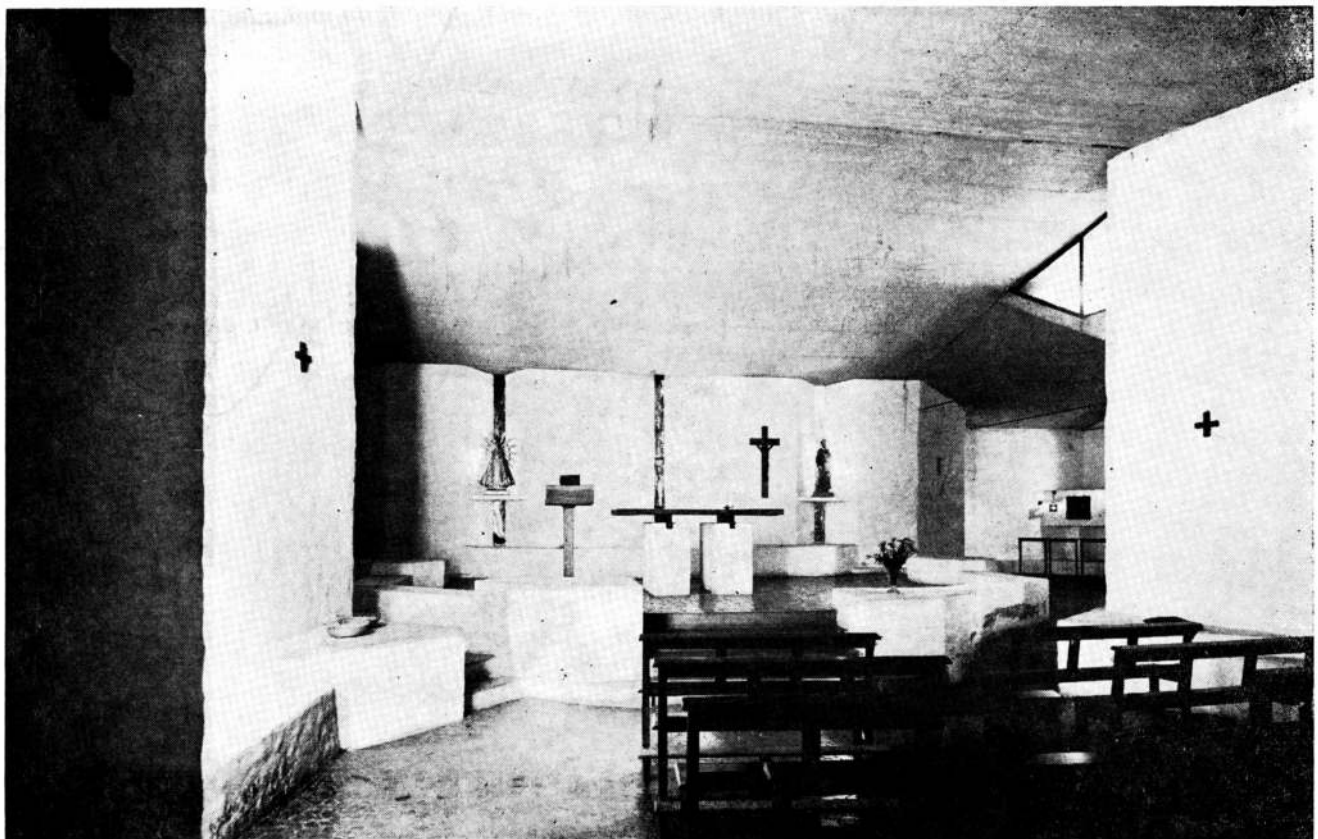

La sacristía y el lugar de la reserva eucarística fueron dotados de una atmósfera luminosa especialmente recalcada por la cubierta que se eleva hacia la zona del altar.

**IGLESIA
SAN PEDRO APOSTOL**

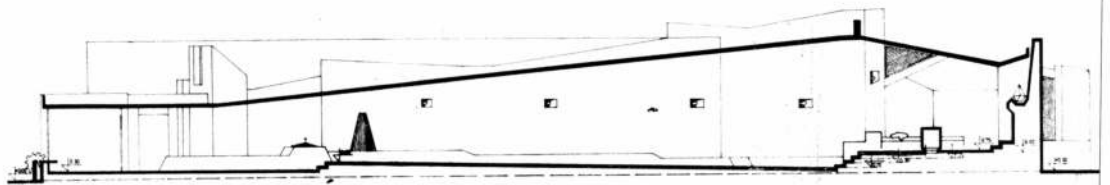
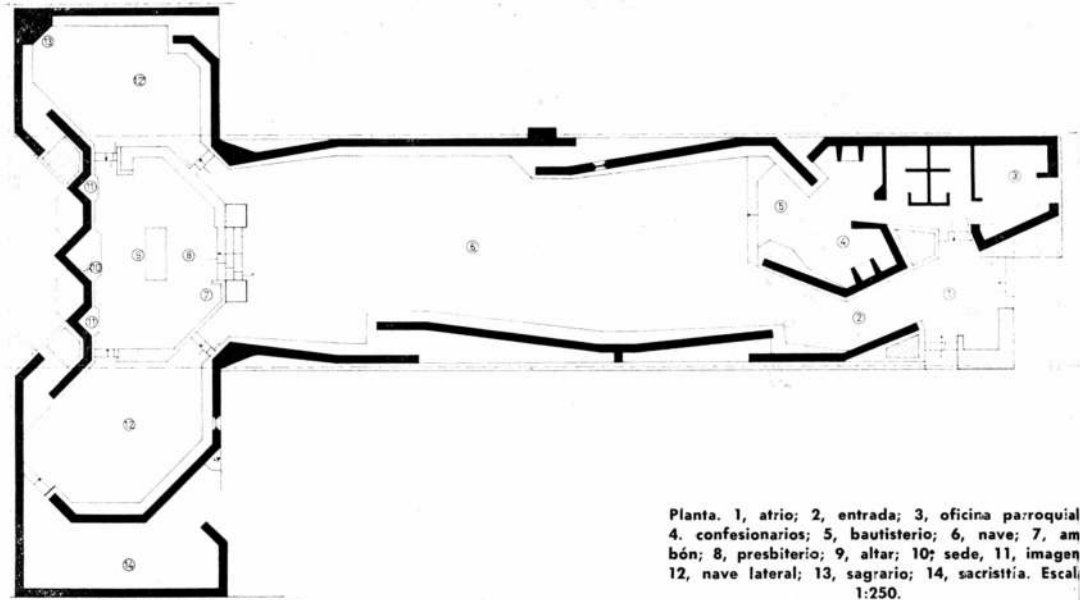

Corte 1 1. Escala 1:25

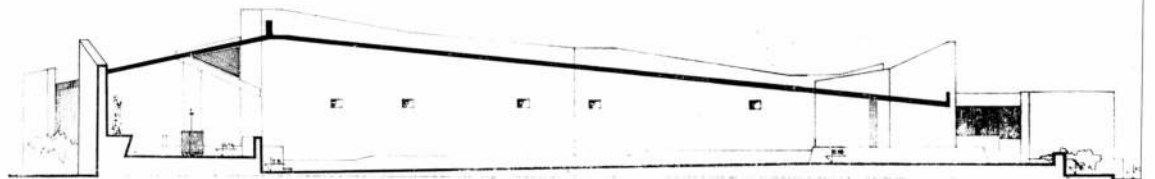

Corte 2 2. Escala 1:25

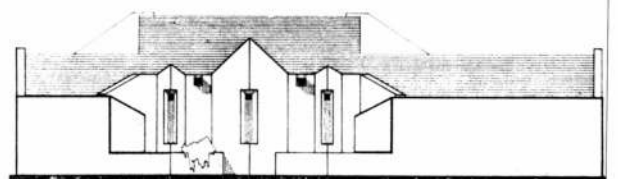

Fachada posterior. Escala 1:25

IGLESIA MARIA MADRE DE LA IGLESIA

Proyecto y Dirección: Arquitectos Hugo Pedro Indart y Dalmacio M. Bonora.
Comitente: María Madre de la Iglesia.
Superficie del terreno: 460 m².
Superficie cubierta: 310 m².
Ubicación: Guido 911, Morón.
Fecha de iniciación: 1967.
Fecha de terminación: año 1977.

En un terreno de 15 por 27 metros, vecino al centro catequístico de Morón, se construyó esta capilla, tratando de integrarla a la sencillez del barrio y al mismo tiempo de conferirle ese carácter religioso que la comunidad necesita hallar en "su iglesia".

Se partió de un espacio central de 17 metros de ancho por 10 de profundidad, destinado al presbiterio y a la nave, moldeándolo libremente con una pared perimetral que conforma, además, tres subespacios. De ellos, dos en la parte anterior de la nave, se destinaron a la secretaría y a la catequesis, y otro, en la parte posterior, que profundiza la zona del altar y sirve para crear la capilla de la reserva.

La pendiente doble de la cubierta —en sentido transversal y longitudinal— llega en el perímetro a determinar una altura de 2 metros, siempre con el fin de crear un espacio íntimo, familiar, a la escala de la comunidad. Además, ese espacio no se cierra sobre sí mismo, sino que se abre por medio de ventanales al exterior, buscando un contacto y un encuentro con el medio, el entorno. Esa sencillez y modestia buscada en la volumetría simple, en los signos captables y expresivos, como la cruz de madera que sirve de pivote del atrio y del jardín del frente o como la espadaña, se ve reforzada en el tratamiento de las paredes y el techo interior, bolseadas y blanqueadas a la cal, para borrar todo contraste disociador de ese espacio unitario. A la iglesia se accede pasando unos escalones que se hallan al final de un atrio cubierto, angosto y largo, especie de prolongación absidal de la nave.

Los elementos litúrgicos se trabajaron en mampostería con el mismo tratamiento de las paredes; solamente el ambón y la mesa del altar se hicieron en madera. La sede es una prolongación de un banco perimetral para los fieles, y el sagrario, un volumen macizo donde se ha excavado un nicho para la eucaristía.



Acceso a la iglesia. El juego de planos rectos y el tratamiento dado a las paredes blanqueadas a la bo'sa reflejan la sencillez y modestia buscadas.

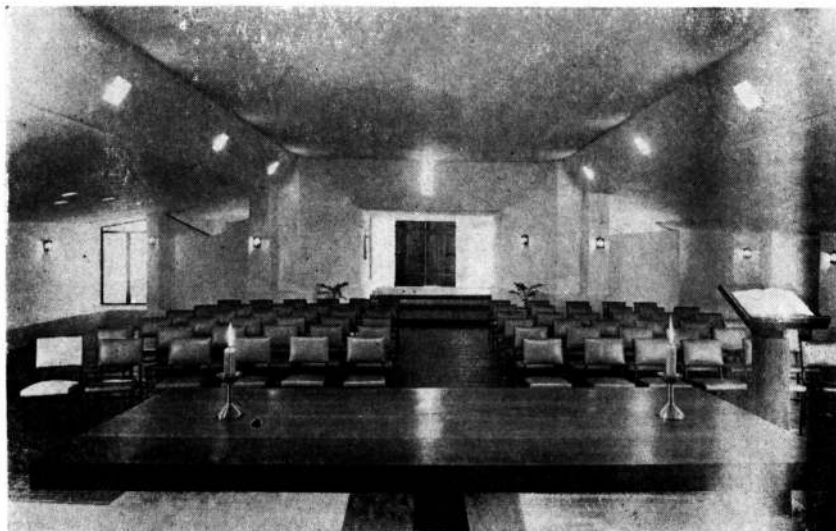

Vista interior de la nave. Obsérvese el aporte de los ventanales que tratan de integrar el interior con el contorno.

El confesionario ha sido colocado dentro del espacio que incluye la pila bautismal, para poner de relieve el carácter eclesial y bautismal del sacramento de la confesión.

Las expansiones laterales posteriores —se contó además del lote con dos espacios posteriores a ambos lados del terreno de 5 por 8 metros— fueron aprovechadas para crear una "atmósfera" luminosa especial al presbiterio y para ubicar allí la sacristía y el lugar de la reserva eucarística. Asimismo, se trabajó el frente con un atrio que aparte de ser un espacio preparatorio para la iglesia, brinde a los fieles un lugar de encuentro y reunión que por las características de la calle de tránsito rápido e intenso y de la vereda que es muy angosta, lo hacía imposible.

En el uso de los materiales: paredes bolseadas y blanqueadas, losa de hormigón a la vista, cerámicas partidas en el piso, se trató de conseguir una imagen de sinceridad y austeridad expresivas.



Otro detalle de la pila bautismal y del confesionario unidos en un espacio único y simbólico.

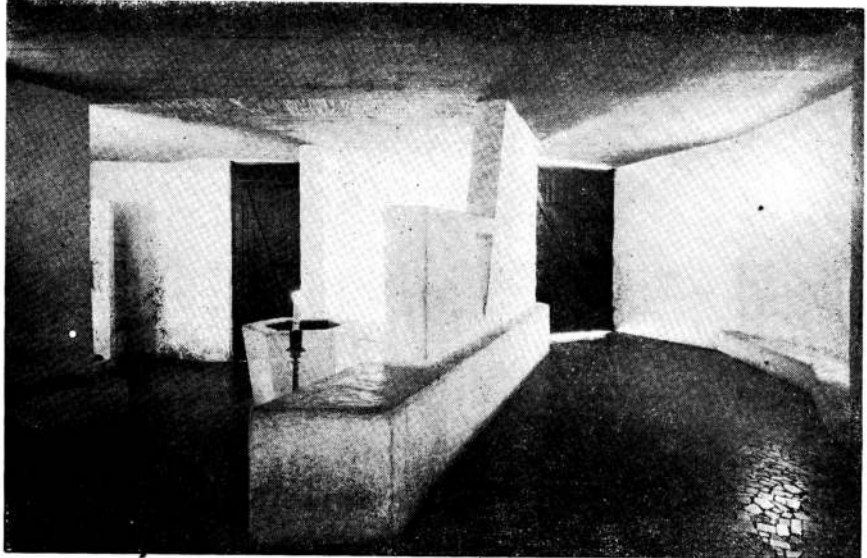

El confesionario ha sido colocado dentro del espacio que incluye la pila bautismal para poner de relieve el carácter eclesial y bautismal del sacramento de la confesión.



Vista exterior de las paredes que van conformando en su recorrido, patios y fuentes de luz.



La planta se diseñó alargada y estrecha con un esquema basilical.

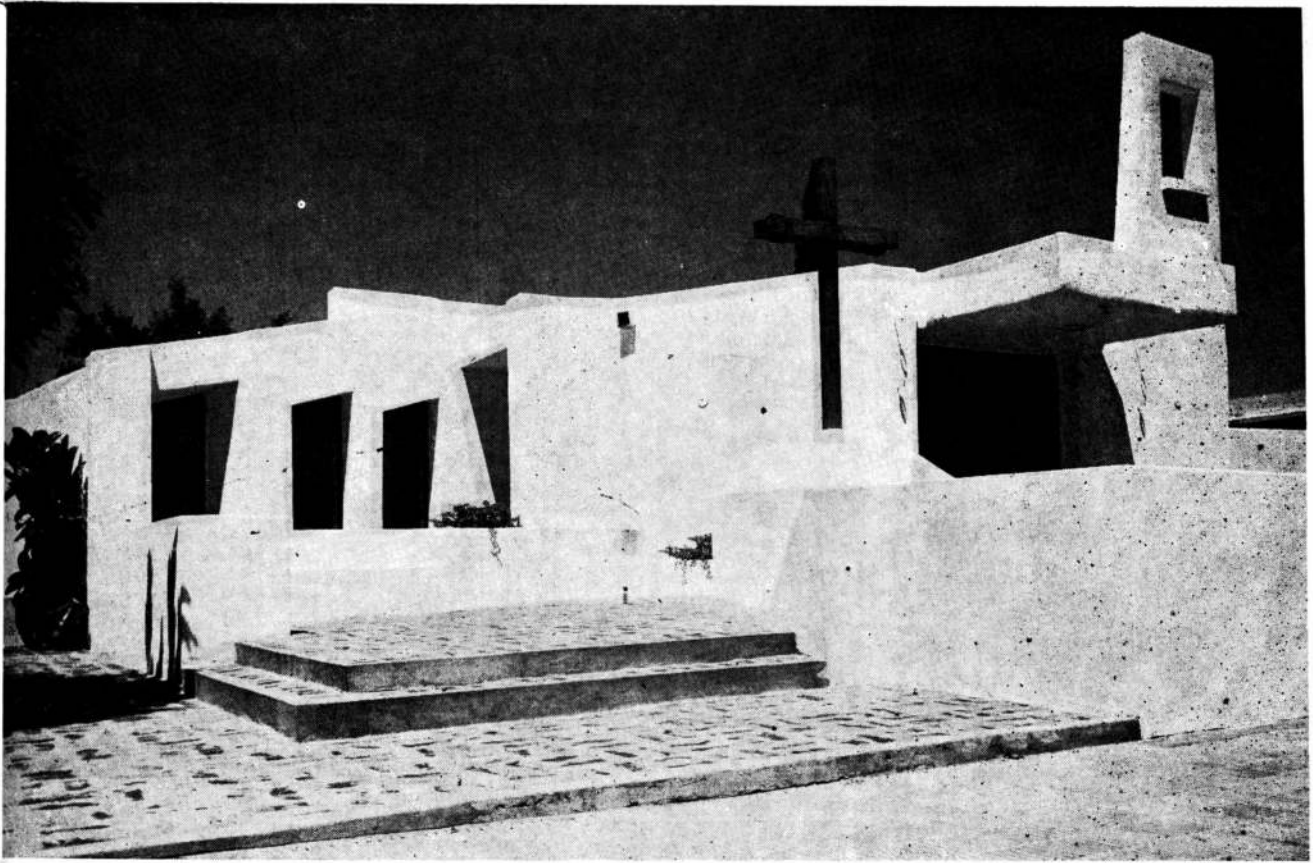

La capilla ha sido integrada en la sencillez de sus formas, con el barrio en el que está enclavada. La cruz de madera sirve de pivote del atrio y del jardín del frente.



Detalle de la pila bautismal.

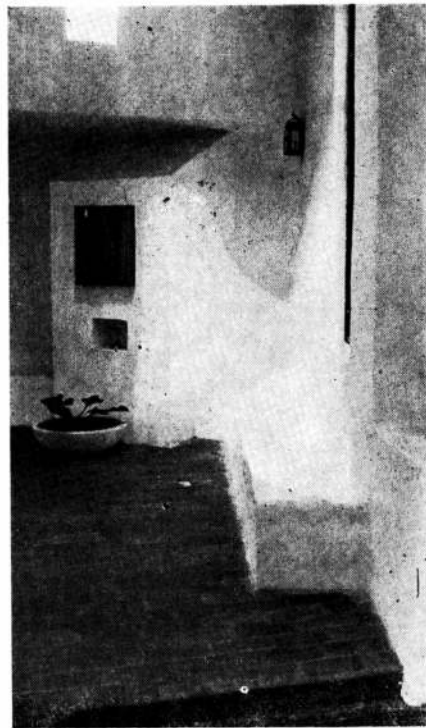

La sede es una prolongación de un banco perimetral para los fieles y el sagrario, un volumen macizo donde se ha excavado un nicho para la eucaristía.

IGLESIA MARIA MADRE DE LA IGLESIA



El atrio del frente brinda a los fieles un lugar de encuentro y reunión.

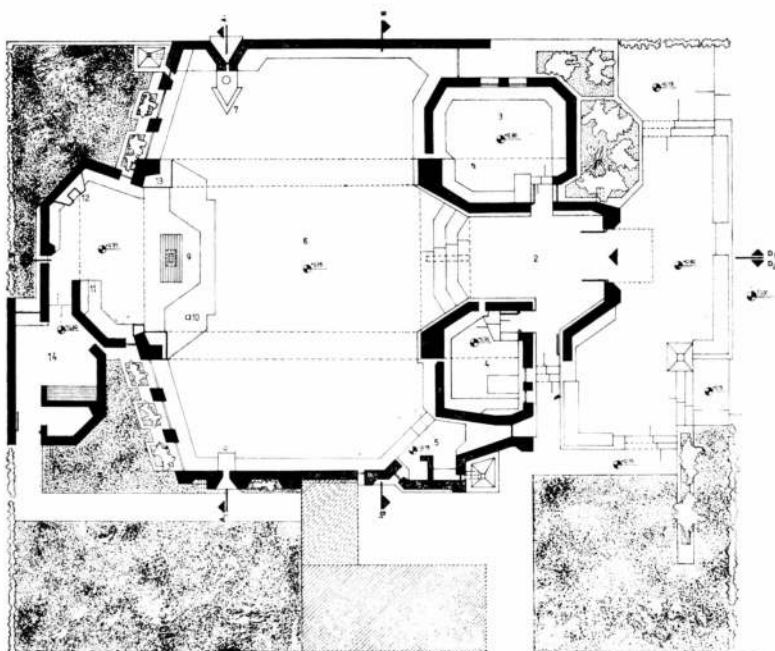

Planta. 1, atrio; 2, atrio cubierto; 3, aula catequesis; 4, secretaría; 5, confesionario; 6, nave; 7, pila bautismal; 8, altar; 10, ambón; 11, sede; 12, sagrario; 13, imagen; 14, sacristía. Escala 1:250.

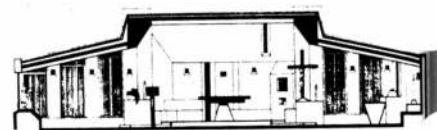

Corte A 1. Escala 1:250.

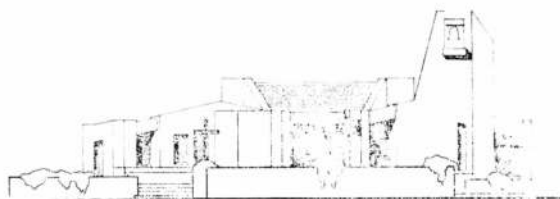

26 Fachada. Escala 1:250.

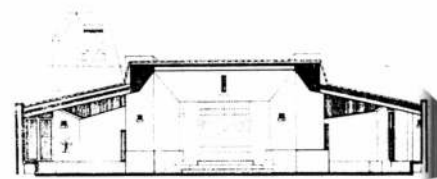

Corte A 2. Escala 1:250.



Vista del altar desde la nave central de la iglesia.

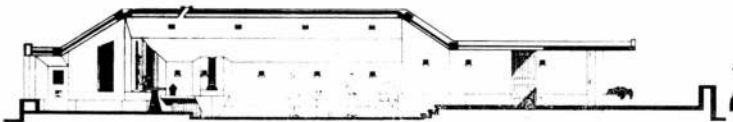

Corte D 1. Escala 1:250.

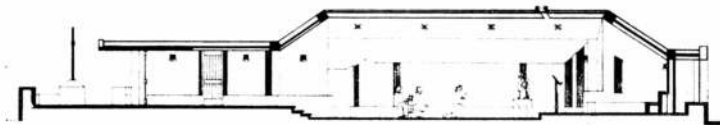

Corte D 2. Escala 1:250.

**CONCURSO
CENTRO
NACIONAL DEL
MAGISTERIO
DE ENSEÑANZA
DIFERENCIADA
PRIMER PREMIO**

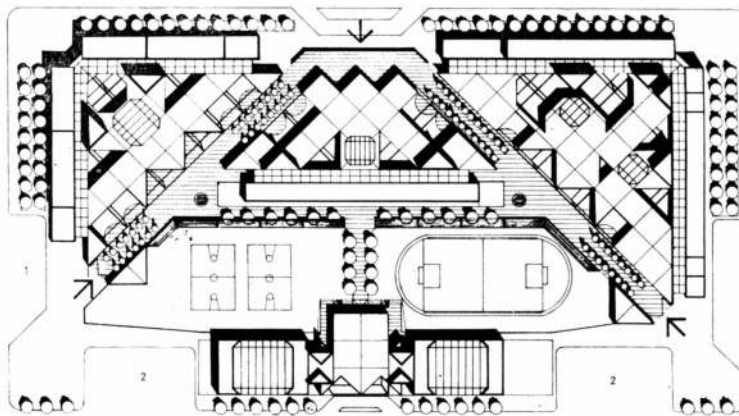

Plano conjunto. 1. Estacionamiento automóviles y aprovisionamiento 2. Estación ómnibus. Escala 1:2000.

Proyecto y Dirección: Arquitectos: Eduardo Rojkind, Hugo Kleziowsky, Edgardo Mihond, Gustavo Nattanson, Carlos Nevani, y Pablo Sztulwark.

Asesores estructurales: Ingenieros Galay, Soubie y Fernández.

Superficie del terreno: 5.500 m².

Superficie cubierta: 3.500 m².

Ubicación: Manzana entre las calles Miranda, Elpidio González, Gualaguaychú y Chivilcoy de la Capital Federal.

La Dirección Nacional de Arquitectura Educativa del Ministerio de Cultura y Educación, encomendó a la Sociedad Central de Arquitectos la organización de un Concurso Nacional de Anteproyectos para encarar la construcción de los edificios destinados a la futura Sede del Centro Nacional del Magisterio de Educación Diferenciada.

Este complejo educacional se erigirá en dos manzanas ubicadas entre las calle Miranda (Elpidio González), Gualaguaychú y Chivilcoy de la ciudad de Buenos Aires y tendrá una superficie cubierta de aproximadamente 15.000 m².

El Centro Nacional del Magisterio de Educación Diferenciada, se encuentra integrado por los siguientes elementos funcionales:

1. Un edificio para Sede del Instituto Superior de Enseñanza Diferenciada que tiene por finalidad formar el cuerpo de profesores de los establecimientos de enseñanza diferenciada en sus diferentes áreas: sordos, ciegos, amblópes y disminuidos mentales. Este edificio se desarrolla en una superficie de 3.000 m².

2. Un edificio para la "Escuela de Sordomudas" Osvaldo Magnasco; para enseñanza especializada a niñas sordomudas. Se requirió en este programa un sector de Internados y sus correspondientes instalaciones de recreación. Ocupa una superficie de 5.500 m².
3. Un edificio destinado al funcionamiento de una "Escuela Modelo de Capacitación Laboral" para capacitar en los diferentes oficios a los egresados de las escuelas diferenciadas. Su superficie cubierta será de 3.500 m².
4. Un "Centro de Recreación" de finalidad recreativa, deportiva y de educación física. Su superficie será de 3.000 m².

Este conjunto se completa con un área deportiva descubierta y espacios de recreación al aire libre.

Como característica especial, cabe observar uno de los objetivos indicados por el Promotor del Concurso: "El objetivo más importante de este trabajo, será crear ambientes físicos adecuados a los esfuerzos de los profesionales para despertar las facultades latentes de los deficientes físicos o mentales. No se deberá limitarse a proveer espacios para la más eficiente administración de las actividades cotidianas rutinarias —dormir, comer, trabajar, recrearse o crear únicamente una atmósfera hogareña—, tratando de imitar el hogar del niño; pues debido a las dificultades especiales de aprendizaje que presentan, debe tratarse de proveer oportunidades para experiencias y enseñanzas adicionales que no pueden hallarse en el hogar ni en los edificios convencionales de educación.

La conexión directa entre causa y efecto, deberá ser siempre y fá-

cilmente observable. El niño diferenciado necesita salvar obstáculos, tener experiencias repetidas de situaciones diversas para llegar a darse cuenta de ellas, comprenderlas y resolverlas".

Se han presentado 28 anteproyectos, procedentes 25 de la Capital Federal, 2 de Córdoba y 1 de La Plata, siendo el que se publica a continuación el PRIMER PREMIO, y el que le sucede, el SEGUNDO.

MEMORIA DESCRIPTIVA

La propuesta presentada se estructura alrededor de una premisa básica de carácter primario y que a nuestro juicio, permite responder al problema complejo que plantea la resolución de un conjunto de edificios de características particulares pero interrelacionadas y en un predio común.

Dicha premisa es evitar una respuesta fracturada en dos propuestas. Una, urbanística que plantee un espacio urbano definido en sí mismo.

Por ello es fundamental una respuesta total y única en la que la propuesta urbana y arquitectónica sea la misma, producto de una sola idea.

En consecuencia y sin orden de prioridad, se enumeran los conceptos y criterios que estructuran nuestra propuesta.

a) Crear un conjunto urbano, que se determine a través de una calle (o circuito) interior al predio, de características controladas y que surja como prolonga-

ción natural de las manzanas del entorno, sobre todo en lo referente a la escala del mismo (barrio bajo). Dicha calle responde a su vez a los siguientes criterios:

- Calle de uso controlado (para una adecuación a las necesidades del programa).
- Calle peatonal por excelencia y reguladora de los accesos a los edificios, contemplando los requerimientos de seguridad característicos de este programa.
- Las calles mantienen las proporciones de las existentes en el entorno, con sus árboles, sus visuales longitudinales, sus alturas controladas.
- Permiten la creación de espa-

cios más amplios (tipo esquinas) en ciertos lugares controlados y para uso común o actos especiales.

- La calle es el elemento que define las áreas privadas y las públicas.
- **Pero fundamentalmente:** la calle está determinada formal y funcionalmente por los edificios que la circundan y no viceversa. Dicha calle es la consecuencia natural del conjunto y por ello su existencia como espacio urbano controlado y que mantiene la escala requerida. Se prefirió no optar por espacios urbanos centrales y monumentales que crean otra escala y que aíslan el conjunto del entorno donde está inmerso.



Vista Escuela de Capacitación Laboral. Centro de Recreación. Escala 1:800.

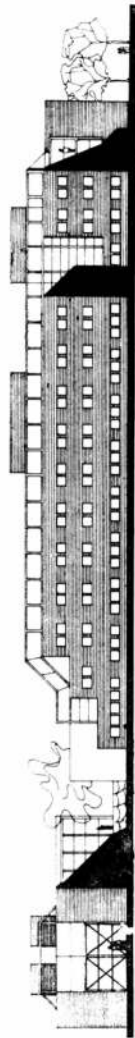

Vista Centro de Recreación. Escuela Interna de Sordomudadas. Escala 1:800.

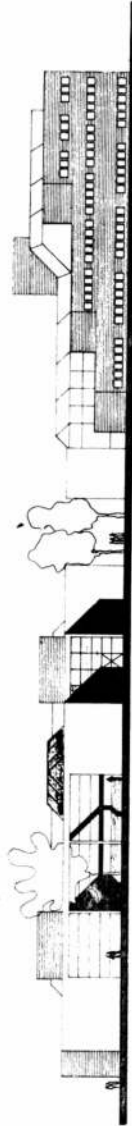

Vista Escuela de Capacitación Laboral. Centro de Recreación. Escala 1:800.

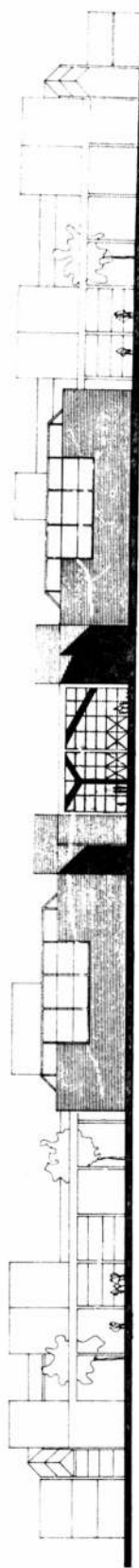

Vista Escuela Interna de Sordomudadas. Instituto Superior de Enseñanza. Escuela de Capacitación Laboral. Escala 1:800.

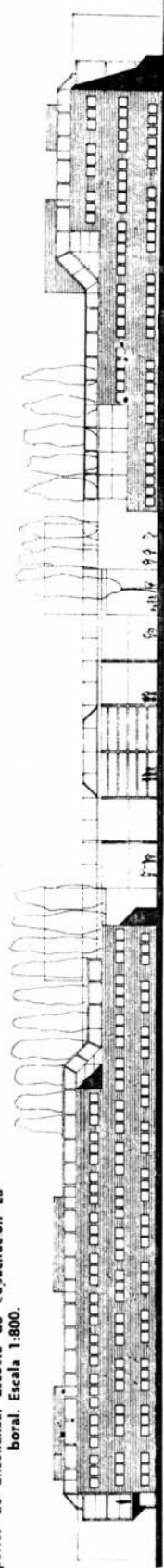

Vista Instituto Superior de Enseñanza. Escuela de Capacitación Laboral. Escala 1:800.

CONCURSO CENTRO NACIONAL DEL MAGISTERIO DE ENSEÑANZA DIFERENCIADA PRIMER PREMIO

b) Reconstruir formalmente las manzanas típicas creando edificios que recompongan la línea de edificación existente pero creando situaciones de interés particular a través de las visuales diagonales. Esto se complementa con un tratamiento formal muy claro y comprensible hacia el exterior del conjunto.

c) El conjunto resultante (como hecho urbano) no debe ser una sumatoria de edificios iguales o diferentes, sino un conjunto armónico, total e indivisible. Para ello los tres edificios escolares a pesar de sus diferencias locales, se organizan con una propuesta espacial y funcional similar y no se conectan entre sí con otro recurso que el del espacio urbano que definen: la calle controlada.

Para la expresión de estos edificios se han buscado los elementos comunes y se los ha manifestado de manera similar; accesos, patios interiores, patios exteriores, aulas, circulaciones interiores.

d) Eliminar el concepto de organización funcional-espacial de aulas y pasillos oscuros o volcados hacia super espacios interiores fuera de escala. Se propone una organización de "calle interior" de expresión y características similares a la calle exterior que se mencionó antes. La calle in-

terior con un ala de aulas y otra libre, para conectar con los servicios, accesos, espacios verdes o comunes. Pero no a través de un espacio único y monumental, sino en una conexión tipo calle, dinámica y sintetizadora de múltiples situaciones espaciales que ofrezcan una enorme riqueza espacial interior.

La calle interior, de uso muy intenso, vincula el ala de aulas (o dormitorios) organizados linealmente y en dos o tres niveles, completos o no, según sus necesidades con el sector de servicios y recreación, de distintos requerimientos funcionales y de uso esporádico, a diferencia de las mencionadas aulas.

La relación aula-servicios o recreación no es vertical o hacia puntos muy localizados de la planta, sino que es **constante** a lo largo de dicha calle.

Por ello, la diferencia de concepto que proponemos y que determina una solución arquitectónica y urbana e indivisible. Esta relación interna dinámica, permite organizar y zonificar claramente los edificios, utilizando un sistema circulatorio complementario de la calle interior, según direcciones octogonales o diagonales creando una gran flexibilidad de adaptación del edificio a futuros cambios.

e) Se han contemplado la adapta-

ción de estos edificios a futuros cambios a través de dos criterios complementarios entre sí:

– Crecimiento de aulas prolongando o complementando las alas respectivas.

– Adaptación de los servicios (planta triangular) a través de la flexibilidad de organización que permite dicha planta, gracias a sus conexiones circulatorias variables, contando además con crecimientos limitados en los espacios perforados de su interior. Cualquiera de estos dos procesos de adaptación, no afectará el resultado formal y espacial del edificio y del conjunto, ya que la expresión de éste surge de contemplar esta posibilidad, la respuesta formal es abierta pero definida.

f) Las situaciones espaciales interiores que se buscaron son:

– La calle interior ya descrita.

– Secuencia de accesos, halls, patios cubiertos y patios descubiertos.

– Circulaciones diagonales.

– Espacios de doble altura (hall, patios, comedores).

g) Se proponen también edificios muy iluminados, rodeados de espacios verdes que se extienden hacia su interior y eliminando la tradicional imagen del espacio interior cerrado y conectado al

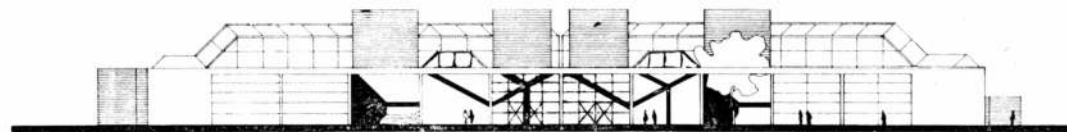

Vista Escuela Interna de Sordomudas. Escala 1:800.

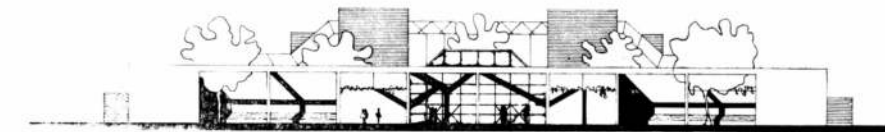

Vista Escuela Capacitación Laboral, en diagonal desde calle peatonal interna en sentido N.S. Escala 1:800.

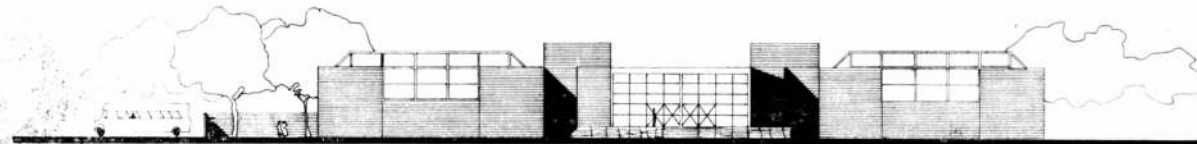

Centro de Recreación. Vista desde el interior. Escala 1:800.

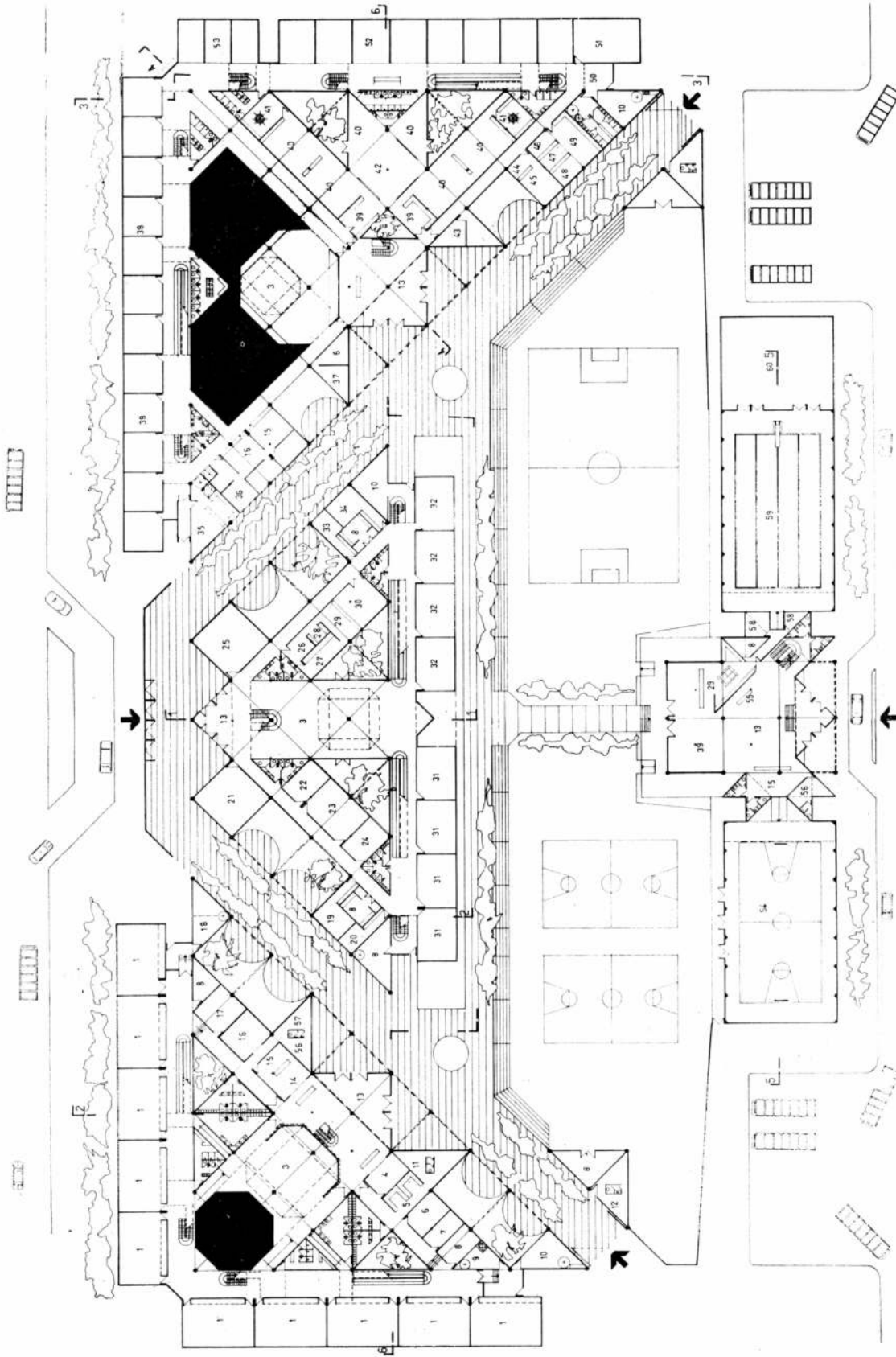

16, tesorería; 17, sala profesores; 18, paño; 19, jefe departamentos; 20, bedelia A; 21, bib/oteca; 22, librería; 23, sala proyecciones; 24, centro de estudiantes; 25, aula magna; 26, cajones; 27, oficina; 28, despensa; 29, cocina; 30, cantina; 31, aula

A; 32, aula B; 33, bedelia B; 34, jefe departamentos B; 35, vivienda director; 36, archivo; 37, jefe; 38, aulas especiales; 39, comedor; 40, aula; 41, baño; 42, patio jardín de infantes; 43, economato; 44, almacén ropa; 45, almacén rezagos; 46,

planchado; 47, costura; 49, ropería; 50, acceso subsuelo; 51, sala descanso; 52, dormitorios alumnos; 53, reeducación acústica; 54, gimnasio; 56, director; 57, vicedirector; 58, vestuario; 59, natorio; 60, solarium. Escala 1:800.

Planta nivel 00. 1, taller; 2, patio; 3, patio cubierto; 4, ordenanzas; 5, espera; 6, sala preceptores; 7, jefe taller; 8, depósito; 9, depósito comedor; 10, vivienda encargado; 11, consultorio; 12, chofero; 13, taller; 14, secretaría; 15, administración;



BIBLIOTECA

CONCURSO CENTRO NACIONAL DEL MAGISTERIO DE ENSEÑANZA DIFERENCIADA PRIMER PREMIO

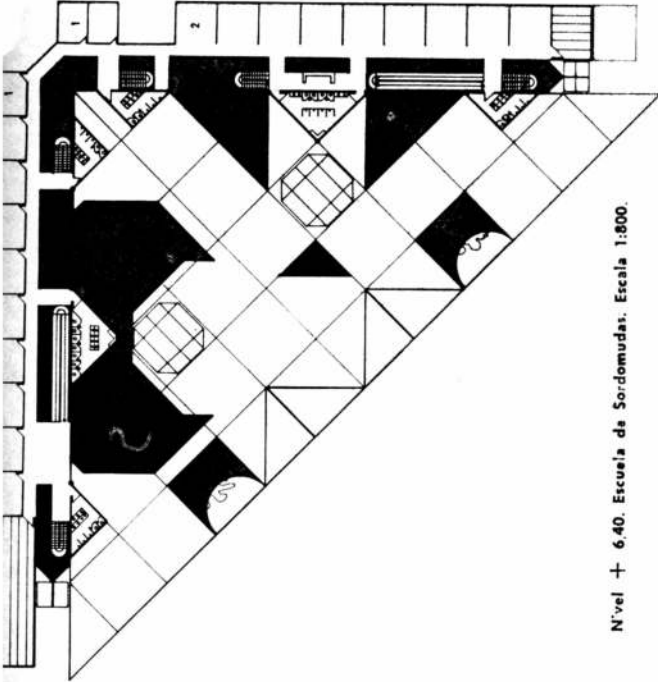

Nivel + 6.40. Escuela de Sordomudos. Escala 1:800.

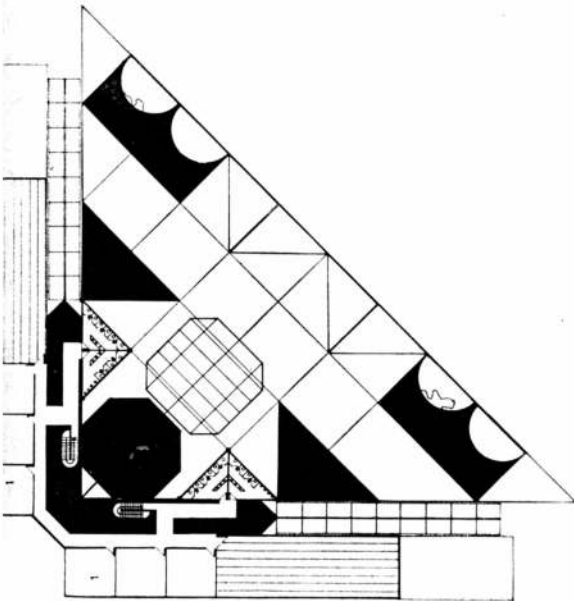

Nivel + 6.40. Escuela Capacitación Laboral. Escala 1:800.

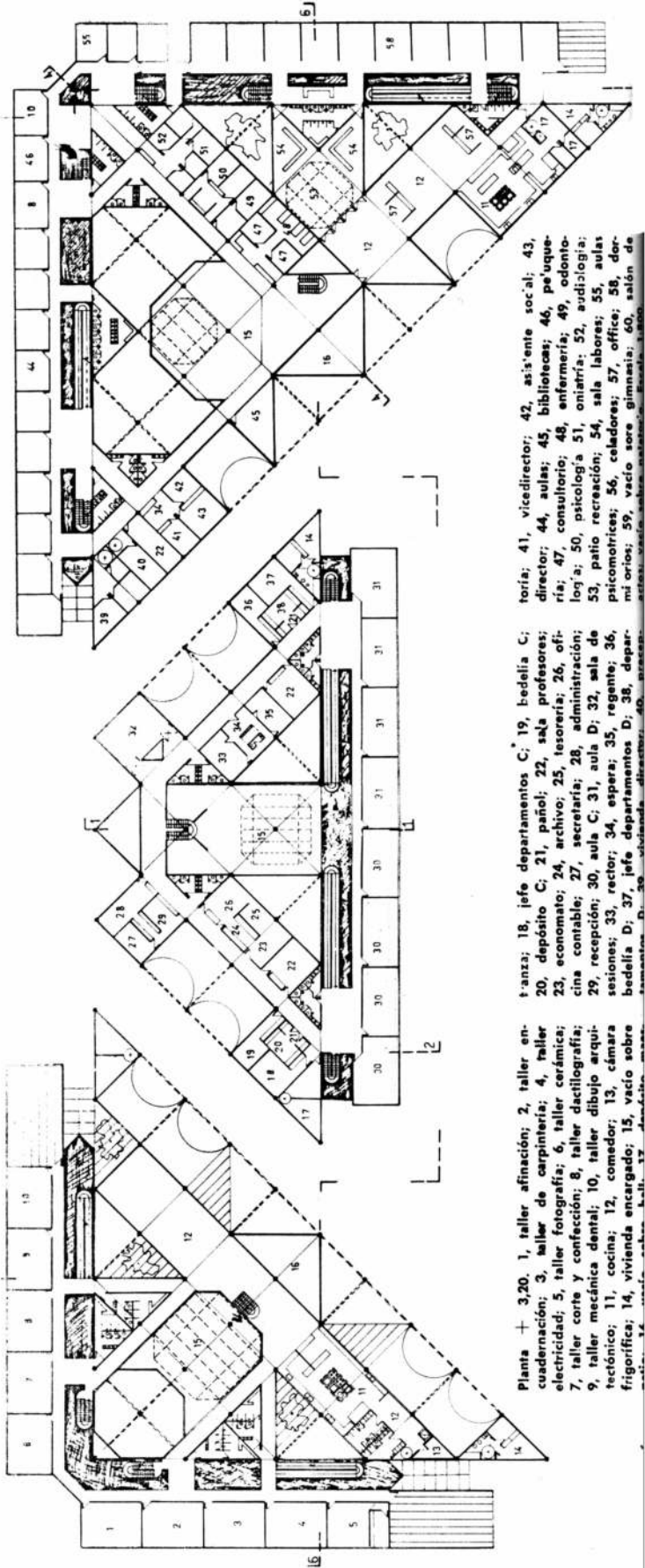

Planta + 3.20. 1, taller afinación; 2, taller encuadración; 3, taller de carpintería; 4, taller electricidad; 5, taller fotografía; 6, taller cerámica; 7, taller corte y confección; 8, taller dactilografía; 9, taller mecánica dental; 10, taller dibujo arquitectónico; 11, cocina; 12, comedor; 13, cámara frigorífica; 14, vivienda encargado; 15, vacío sobre planta + 3.20. 16, taller de carpintería; 17, taller de electricidad; 18, jefe departamentos C; 19, bedelia C; 20, depósito C; 21, paño; 22, sala profesores; 23, economato; 24, archivo; 25, tesorería; 26, oficina contable; 27, secretaria; 28, administración; 29, recepción; 30, aula C; 31, aula D; 32, sala de sesiones; 33, rector; 34, espera; 35, regente; 36, bedelia D; 37, jefe departamentos D; 38, departamento D; 39, vivienda jefe departamento D; 40, departamento D; 41, vivienda jefe departamento D; 42, vivienda jefe departamento D; 43, vivienda jefe departamento D; 44, vivienda jefe departamento D; 45, vivienda jefe departamento D; 46, vivienda jefe departamento D; 47, vivienda jefe departamento D; 48, vivienda jefe departamento D; 49, vivienda jefe departamento D; 50, vivienda jefe departamento D; 51, vivienda jefe departamento D; 52, vivienda jefe departamento D; 53, vivienda jefe departamento D; 54, vivienda jefe departamento D; 55, vivienda jefe departamento D; 56, vivienda jefe departamento D; 57, vivienda jefe departamento D; 58, vivienda jefe departamento D; 59, vivienda jefe departamento D; 60, vivienda jefe departamento D.

exterior con recursos arquitectónicos no reales.

En este caso el sol, la luz y el verde se llevan al corazón mismo de plantas sin adoptar características de monumentalidad.

Se ha pretendido recrear las situaciones cotidianas de la calle, del espacio urbano en la solución propuesta, tanto a nivel del espacio de la calle exterior como de la interior. Esto ofrece la posibilidad de un complemento a nivel pedagógico y en grado muy especial para los alumnos de estas escuelas.

Se ha buscado compatibilizar una propuesta conceptual diferente con una adecuada resolución funcional y en especial con una respuesta clara, construíble y económica y con una selección de materiales adecuados a la realidad.

- Ladrillos al exterior de natural envejecimiento.
- Estructura de hormigón armado tradicional en aulas y dormitorios.
- Estructura de hormigón armado encasetonado para las áreas de servicios (plantas triangulares) con luces de 8,10 metros.



Corte Instituto Superior de Enseñanza. Centro de Recreación. Escala 1:800.

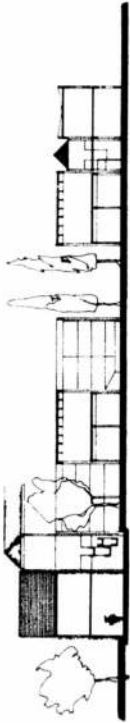

Corte Escuela Capacitación Laboral. Instituto Superior de Enseñanza. Escuela Interna de Sordomudas. Escala 1:800.

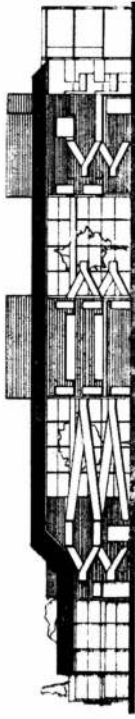

Corte Escuela Interna de Sordomudas. Escala 1:800.

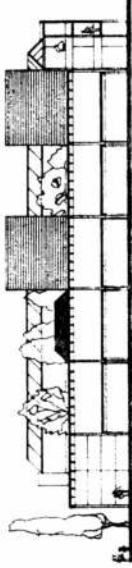

Corte en diagonal Escuela Interna de Sordomudas. Escala 1:800.

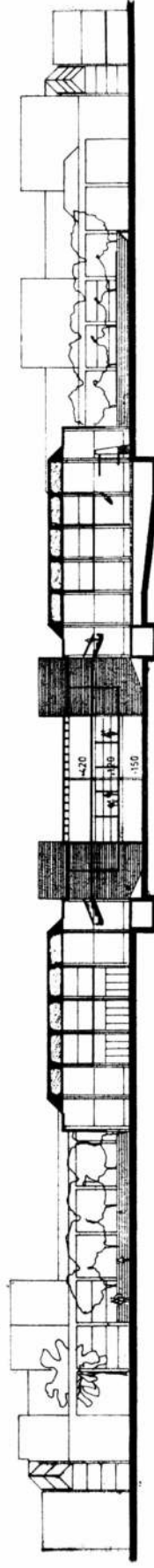

Escuelas:
Corte Escuela Capacitación Laboral. Centro de Recreación. Escuela Sordomudas. Escala 1:800.



Corte Escuela Capacitación Laboral. Instituto Superior de Enseñanza. Escuela Interna de Sordomudas. Escala 1:800.

PARIS



MODELO DESARROLLO REDONDO
ESCALERAS TOTALMENTE
DESARMABLES DESDE
1,10 m a 1,70 m DE DIAMETRO

EXPOSICION Y VENTAS:

ARTE Y DECORACION

ESCALERAS
CARACOL O RECTAS
DE MADERA O HIERRO
PARA INTERIORES

HOGARES PARA GAS O LEÑA
DISEÑOS EXCLUSIVOS
SALAMANDRAS
HORNOS PARA QUINTAS

LAS IDEAS... , TODO EN

ARTYDEC

FABRICANTES

CORDOBA 5002
TEL. 772-9345 - Bs. As.

DIAZ VELEZ 706
VILLA SARMIENTO Pcia. de Bs. As.

BUENOS AIRES

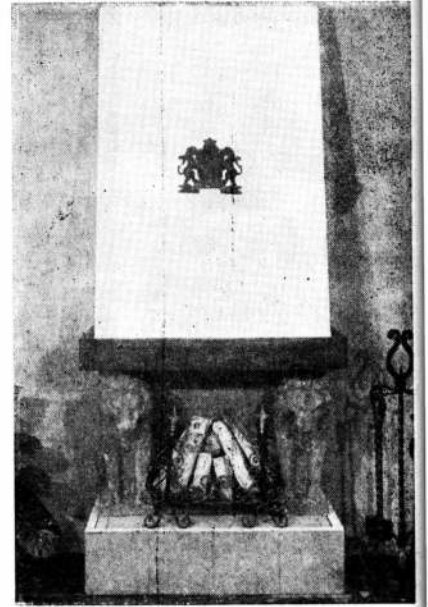

muebles para el espacio que vivimos hoy

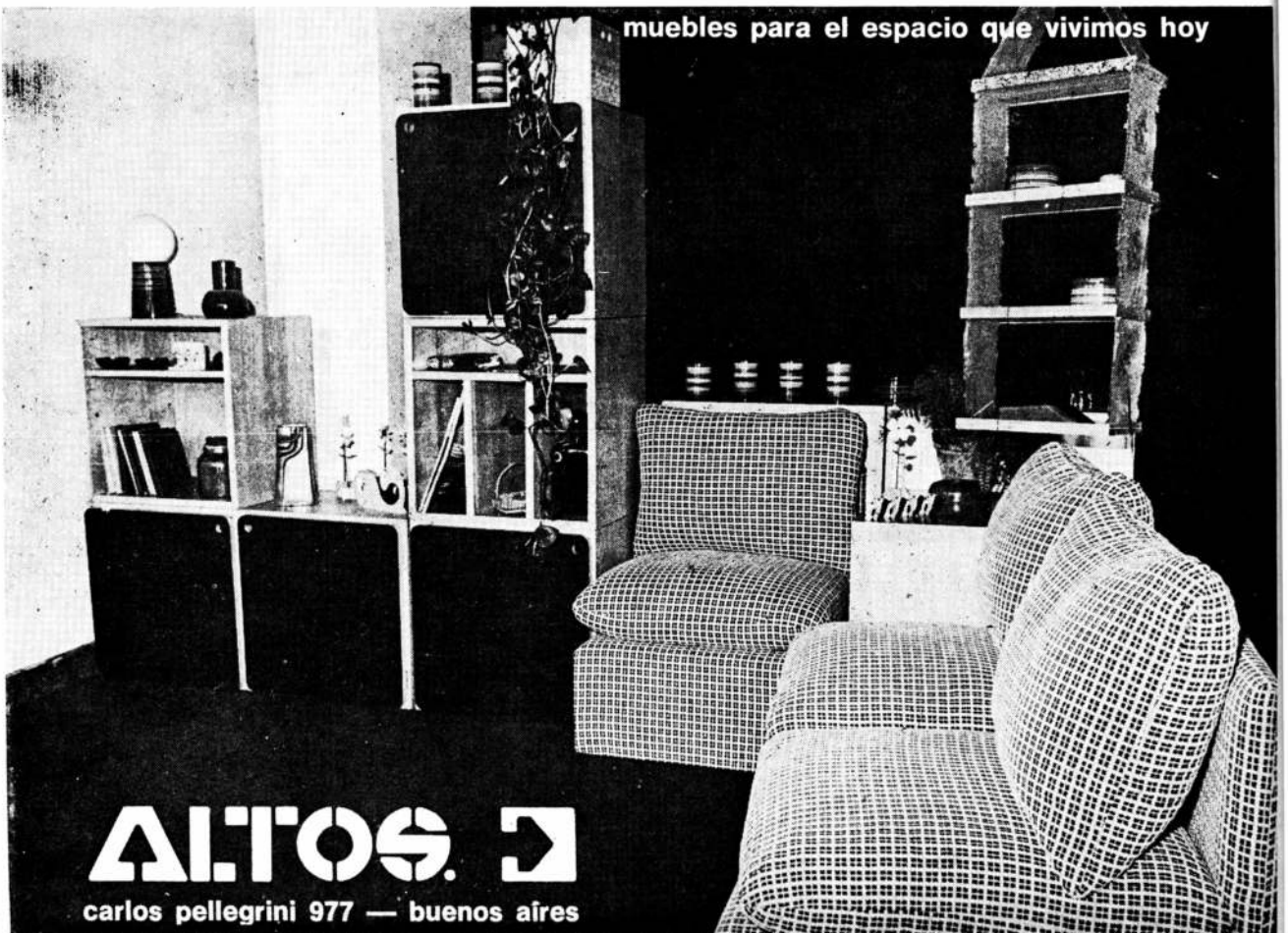

ALTOS

carlos pellegrini 977 — buenos aires

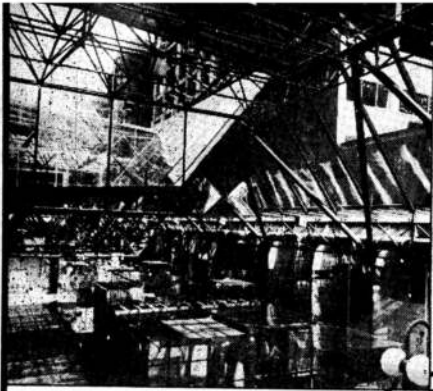

ESTERREOS



ESTRUCTURAS

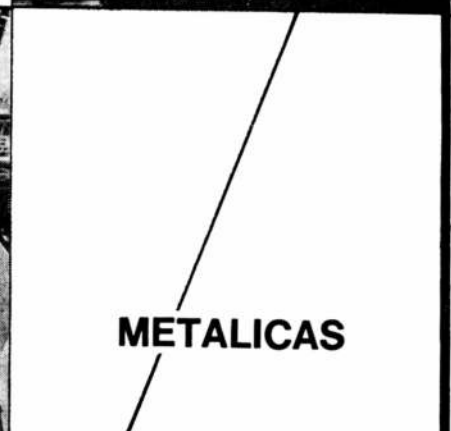
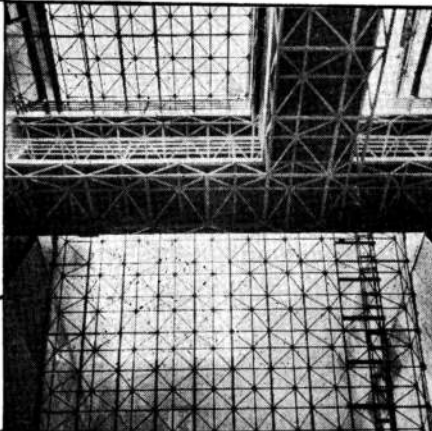

METALICAS



OBRAS STANDARD Y ESPECIALES

- Tubulares
- Polidireccionales
- Napas múltiples
- Nudos abulonados o soldados
- Módulos de 0,5 a 5 m
- Luces libres hasta 80 m
- Voladizos hasta 30 m
- De 3 a 54 barras por nudo
- Completas o discontinuas
- Normalizadas IRAM-DIN
- Antisísmicas
- Emplazamientos aéreos
- Recubrimientos diversos
- Chapa con capa comprimida
- Losas mixtas con Hº Aº

- Cubiertas
- Entrepisos
- Voladizos
- Torres
- Puentes
- Marquesinas
- Viseras
- Paramentos y parasoles
- Rampas y pasarelas
- Portadas y carteleras
- Stands
- Plegados
- Bóvedas
- Cúpulas
- Cielorrasos virtuales

- Banco Nación Argentina
- Galería Corrientes 2570
- SEGBA
- Rivadavia 9002 S. A.
- Petroquímica Mosconi S. A.
- Coca Cola S. A.
- Nuevo Banco Italiano
- Galería Florida 844
- Shell CAPSA
- Galería del Sol - Córdoba
- Banco Ciudad de Bs. As.
- Galería Florida 664
- Austral CATSA
- Colegio de La Salle
- Galería Ecuador 572



Construcciones de Acero S.R.L.

SISTEMAS PATENTADOS

3 DE FEBRERO 2678 (1428) BUENOS AIRES - ARGENTINA - TEL. 783-2077

Departamento Técnico a disposición consultiva de Empresas y Profesionales

• Ver en Nuestra Arquitectura Nº 501 nuestros sistemas: GALERIA DEL CAMINANTE, GALERIA DEL SIGLO y Nota Técnica.

CONCURSO CENTRO NACIONAL DEL MAGISTERIO DE ENSEÑANZA DIFERENCIADA SEGUNDO PREMIO

Proyecto: Arqtos.: Alberto R. Farji; Daniel Pedro Gombinsky; Janos Junger; Jorge Eduardo Losada; Héctor Raúl Muñiz; Jorge Luis Rousillon; y Jaime Rodolfo Sorin.

Asesores Capacitación Laboral: Señor Ernesto Beibe.

Estructuras: Rasetti y Asociados e ingeniero Enrique López Rivarola.

Fonoaudiología: Lic. Fany Frydman.

El presente Concurso tiene la característica de no acabarse en el proyecto de un Edificio único, particularizado, sino en la resolución de un conjunto que, dentro de un mismo terreno urbano, permita el desarrollo de cuatro programas individuales simultáneos.

Teniendo en cuenta esta base, se resumió cada programa de modo de organizar las similitudes que pudieran existir entre las diversas áreas de uso que componen cada edificio, buscándose una organización funcional y un sistema circulatorio de características comunes para los cuatro. De este modo se trataron de lograr edificios flexibles en su organización interna y de similar generación circulatoria. Esta búsqueda de elementos comunes no significa desconocer las naturales diferencias que cada necesidad de uso plantea (y su resolución tipológica particular) sino la resolución de un conjunto que **se reconozca por las características de su generación** y no por falsas identidades formales.

A partir de esta idea se desarrollaron las restantes, que se apoyan en concebir al Edificio Educativo en general como una estructura básica que permita, dentro de un modelo original, ciertos cambios y ajustes que las técnicas pedagógicas exijan con el tiempo.

Premisas

El Partido adoptado surge de las siguientes premisas:

- Cada edificio puede resolverse a partir de una neta sectorización funcional en tres áreas de uso diferenciadas:

- a) Administrativa-directiva;
- b) Educativa;
- c) Recreativa.

- Cada área puede resolverse como un paquete compacto de fácil control y de uso flexible.
- Entre las áreas se pueden contener los espacios recreativos exteriores que necesitan un control directo (patio de juego).
- La organización circulatoria debe contener al edificio y generarlo sin provocar recorridos innecesarios, a la vez que permitir su uso de modo flexible, adaptable e independiente.
- Las circulaciones verticales serán manejadas de modo de evitar medios mecánicos, manteniendo los edificios con alturas lógicas.
- El conjunto debe relacionarse con su entorno sin provocar un impacto destructivo y de modo gradual.
- Cada edificio debe leerse a la vez en forma autónoma y como elemento de un conjunto (**Posible construcción en etapas**).

El Terreno - Implantación

La presencia de la trama urbana se respeta por un lado con las situaciones de borde y por otro creando una calle **peatonal de acceso** sobre la traza antigua de Mercedes. A cada lado de la misma se desarrollan los edificios de modo de obtener: a) las mejores **orientaciones** para cada caso, fundamentalmente el NE para la Escuela de Sordomudas (ESM) con su internado, aulas comunes y Jardín de Infantes, y b) ubicando en una manzana las actividades de carácter más tranquilo (INSPD, ESM) y en la otra las más ruidosas (ESL, CRD).

Accesos

Se proponen dos situaciones: a) el acceso al conjunto y su relación con el entorno gradualmente, a través de la calle peatonal que crea un **ámbito de transición** entre la calle urbana y el edificio escolar, y un "frente" propio y b) un sistema de cada escuela diferenciado en: b1) **acceso general** y b2) **acceso de perso-**

nal administrativo y de servicios.

La calle peatonal de acceso permite una lectura totalizadora del conjunto y el sistema de cada edificio un fácil control individual al estar separados y puntualizados claramente.

Partido: estructuración de usos

De acuerdo con las premisas planteadas se organizó cada escuela en dos paquetes compactos: 1) frente a la calle peatonal el **administrativo-directivo** que incorpora también el sector extensión social y servicios generales y otro hacia el "Interior" del terreno que agrupa el **sector educativo** y las expansiones. Este agrupamiento responde a razones de tipo: **funcional**, el área administrativa-directiva-social, requiere mayor contacto con el exterior, recibe público, padres, proveedores, etc. y puede ser menos "tranquila". 1) **circulatorias**: el sector controla el acceso al resto del edificio, requiere mayor número de entradas y salidas al exterior de público ajeno y personal propio, por lo cual su ubicación requiere no proveer interferencias con el resto.

2) El sector educativo, con sus aulas, talleres y patios, organiza en el "interior" del terreno, más tranquilo y concentrando exclusivamente su equipo básico (aulas, y sus apoyos) (sanitarios, depósitos, expansiones).

Esta generación por sectorización de funciones se acompaña con una organización circulatoria que permite un rápido y sencillo contacto entre ambos paquetes a la vez que una independencia necesaria.

Este sistema circulatorio general permite leer claramente el sentido de desarrollo del edificio a la vez que evita al máximo recorridos excesivos, cruces y servidumbre de paso entre las áreas y aísla cada ciclo circulatorio de características propias.

En sí misma cada área se estructura alrededor de un sistema circulatorio interno de medios niveles, de recorridos cortos y que permiten siempre visualizar el conjunto del sector y la propia ubicación en el mismo. La presencia de este sistema se ha enfatizado con una **cubierta propia** que permita generar

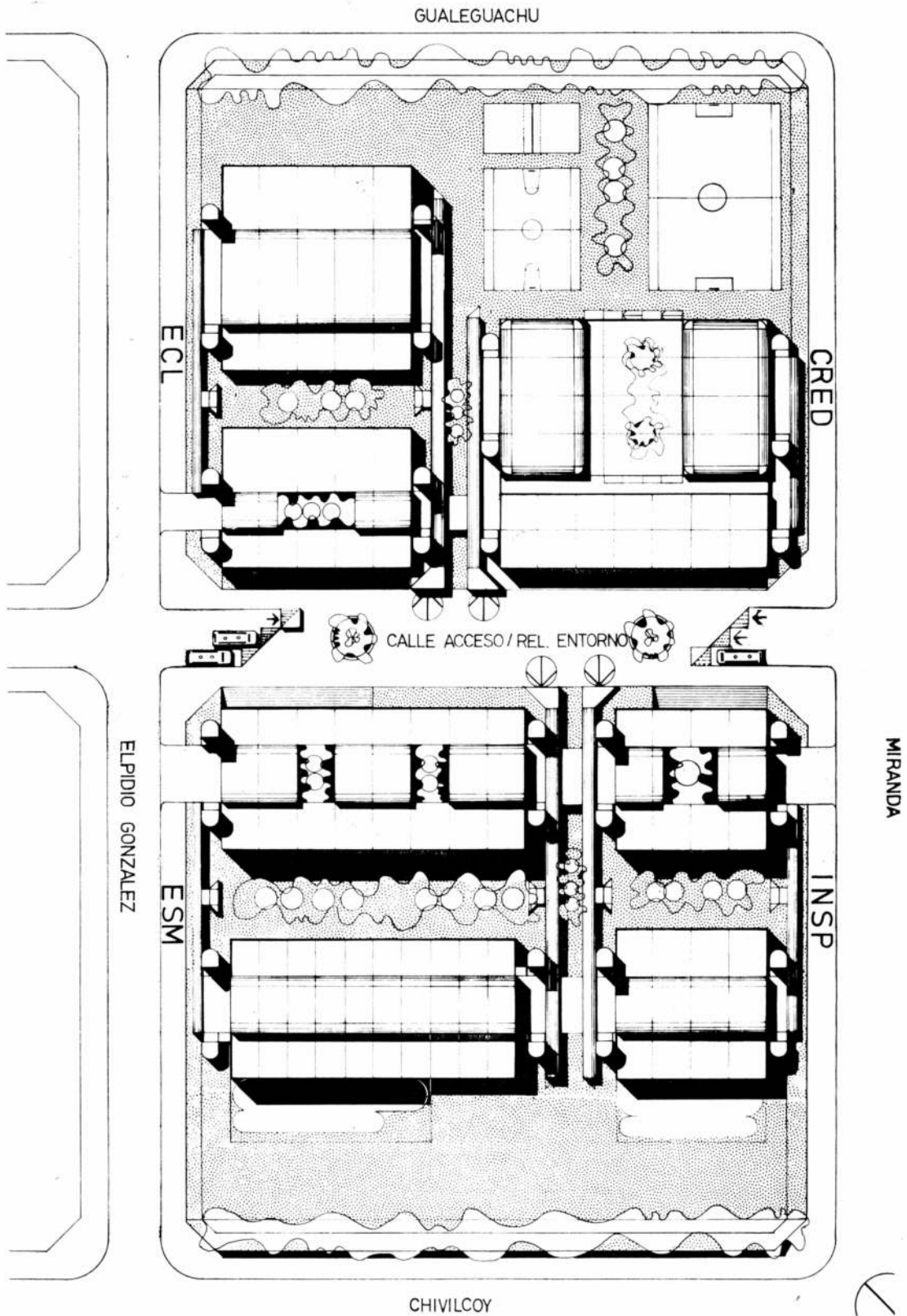

**CONCURSO CENTRO
NACIONAL DEL
MAGISTERIO
DE ENSEÑANZA
DIFERENCIADA SEGUNDO PREMIO**

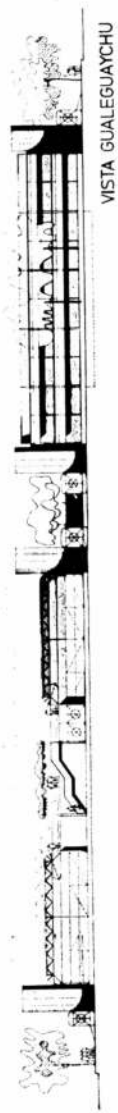
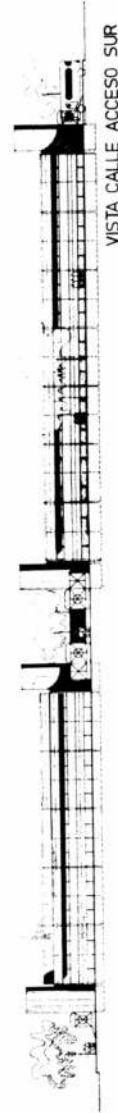
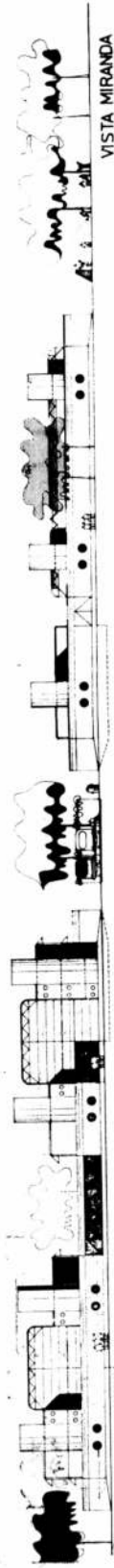
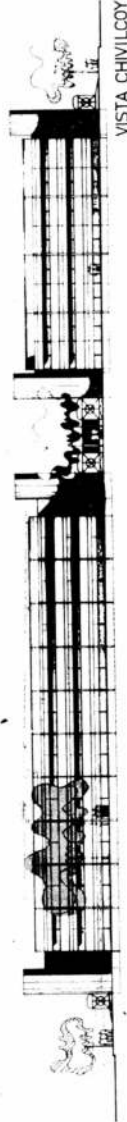
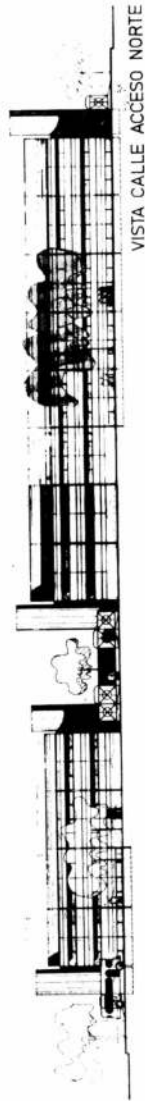
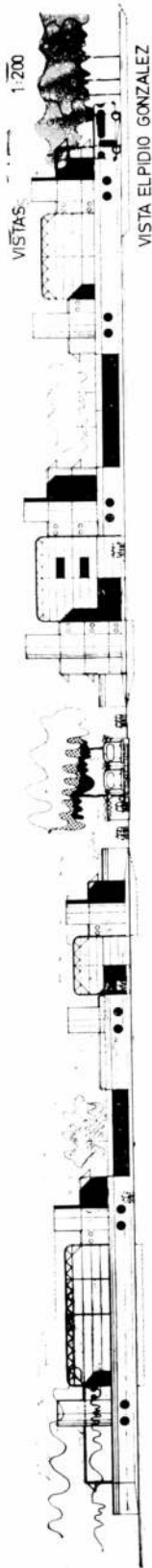

Escala 1:600.

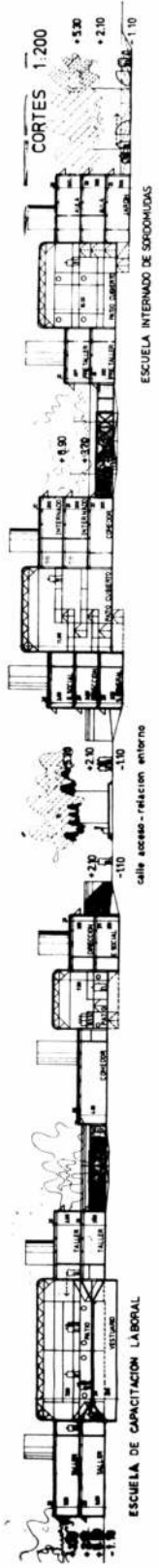

CORTE 1-1

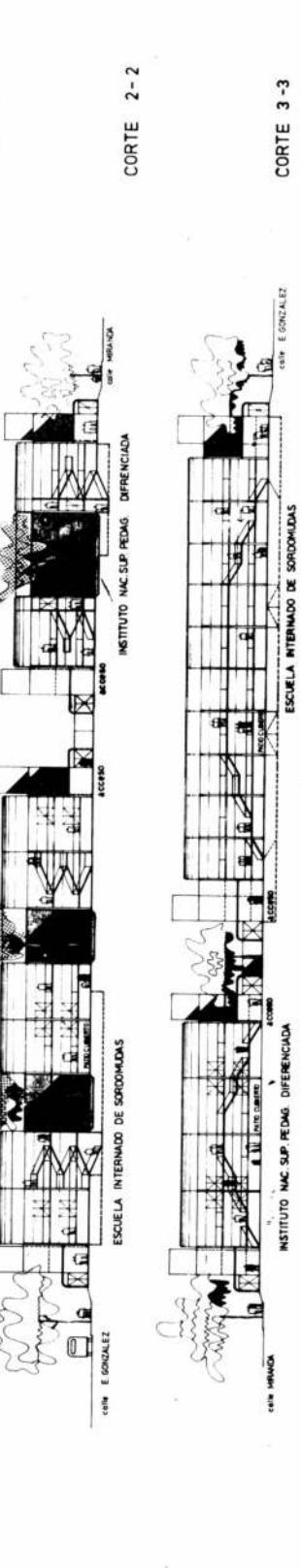

CORTE 2-2

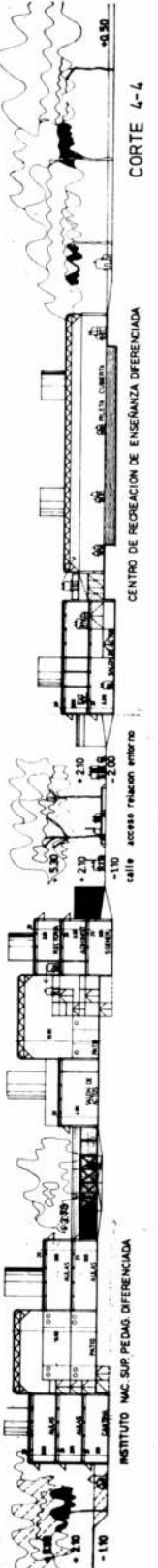

CORTE 3-3

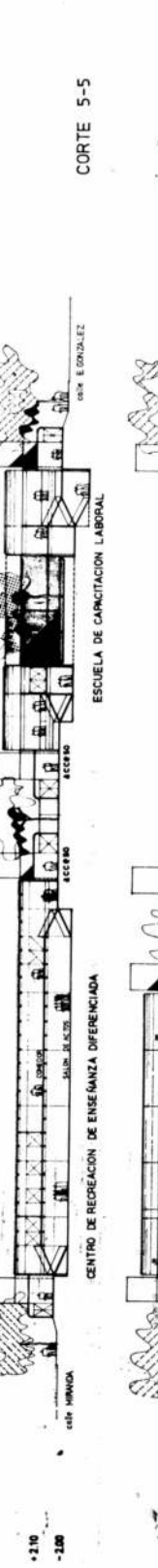

CORTE 4-4



CORTE 5-5



CORTE 6-6

Escala 1:800.

CONCURSO CENTRO NACIONAL DEL MAGISTERIO DE ENSEÑANZA DIFERENCIADA SEGUNDO PREMIO

patios abiertos y cubiertos que forman parte de la generación del área.

Las áreas recreativas exteriores se han separado claramente en áreas verdes generales y espacios controlados interiores. Esta última situación se considera beneficiosa para los patios de juego, dada la necesidad de permanente control que requiere el niño diferenciado en sus expansiones.

Estructuración particular por escuela

En general todo responde a la organización vista en el punto anterior

respetando las particularidades de cada modalidad de la siguiente manera:

Instituto Superior de Enseñanza Diferenciada

El sector enseñanza (pedagógico) se estructura en medios niveles alrededor de un gran patio cubierto e incorpora el sector recreación en un nivel inferior, con salida directa al exterior.

Respeto su armado la división por departamentos con sus apoyos conteniendo el patio cubierto.

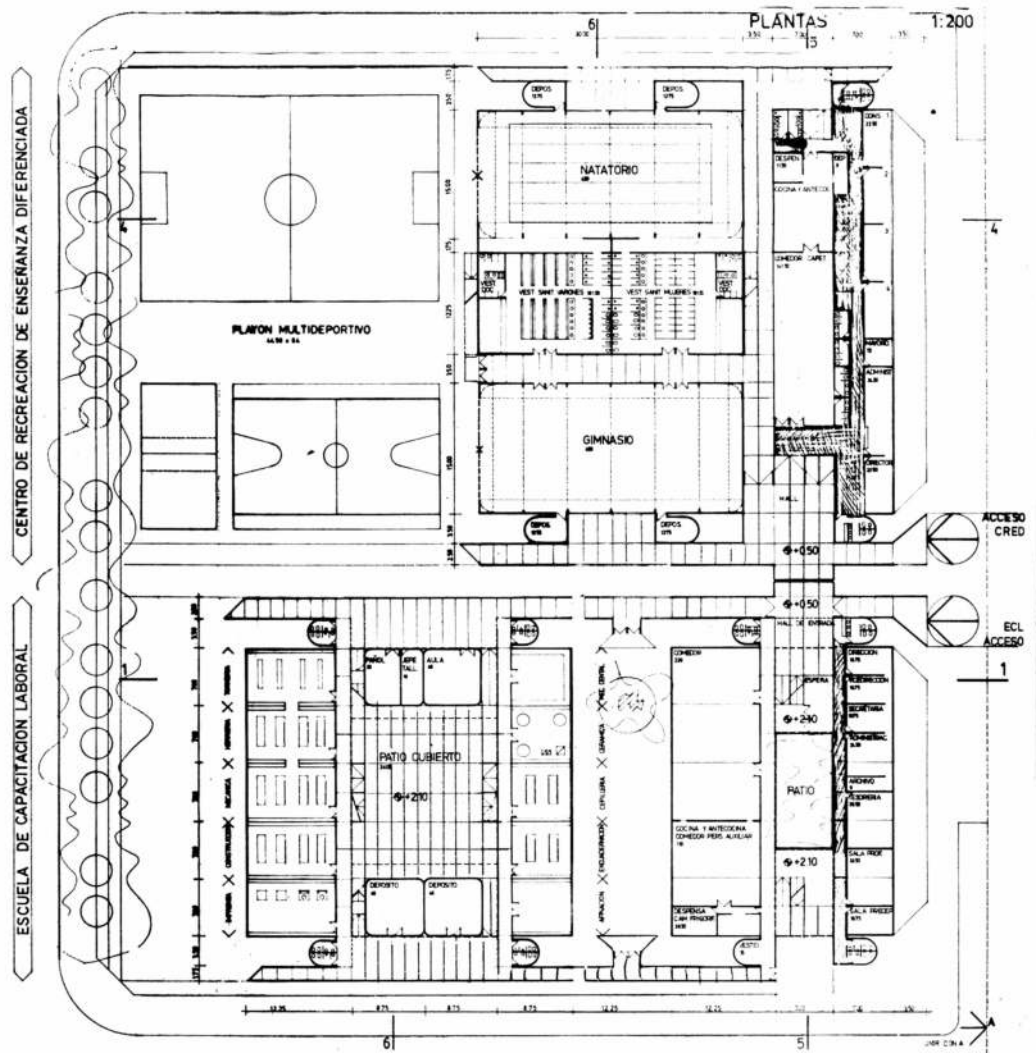

Escala 1:800.

Escuela de sordomudas

El área administrativa y extensión social se empaquetan con el sector Internado y su servicio complementario, manteniendo la independencia funcional de los mismos. El sector Internado se "apila" sobre los comedores, lográndose con una circulación, de sencillo control, unificarlo como conjunto con sus áreas principales (dormitorio) y sus apoyos (salas, etc.) y con fácil comunicación con extensión social (consultorios, enfermería) y con el área educativa.

Esta se organiza alrededor de un patio cubierto, en bandejas de medios niveles que comunican con pre-talleres y aulas, con una real continuidad de uso.

El Jardín de Infantes desarrollado en un solo nivel está en contacto directo con la expansión abierta y posee a la vez una ubicación independiente y resguardada, integrada

al conjunto pero con posibilidad de aislarse.

Escuela de capacitación laboral

El sector de talleres también se ha planteado alrededor de un patio cubierto, a medio nivel de cada bandeja, aprovechando el techo de los vestuarios. La estructuración en dos niveles superpuestos se plantea entendiéndose que el hecho de subir y bajar escaleras es un ejercicio más para el alumno diferenciado.

La división funcional se ha realizado ubicando en el nivel bajo los talleres que requieren maquinarias "pesadas" y en el superior los restantes.

También en este caso como el de los pre-talleres de la ESM, se plantea una subdivisión de locales con muebles y no con paredes permanentes, para tener mayor flexibilidad.

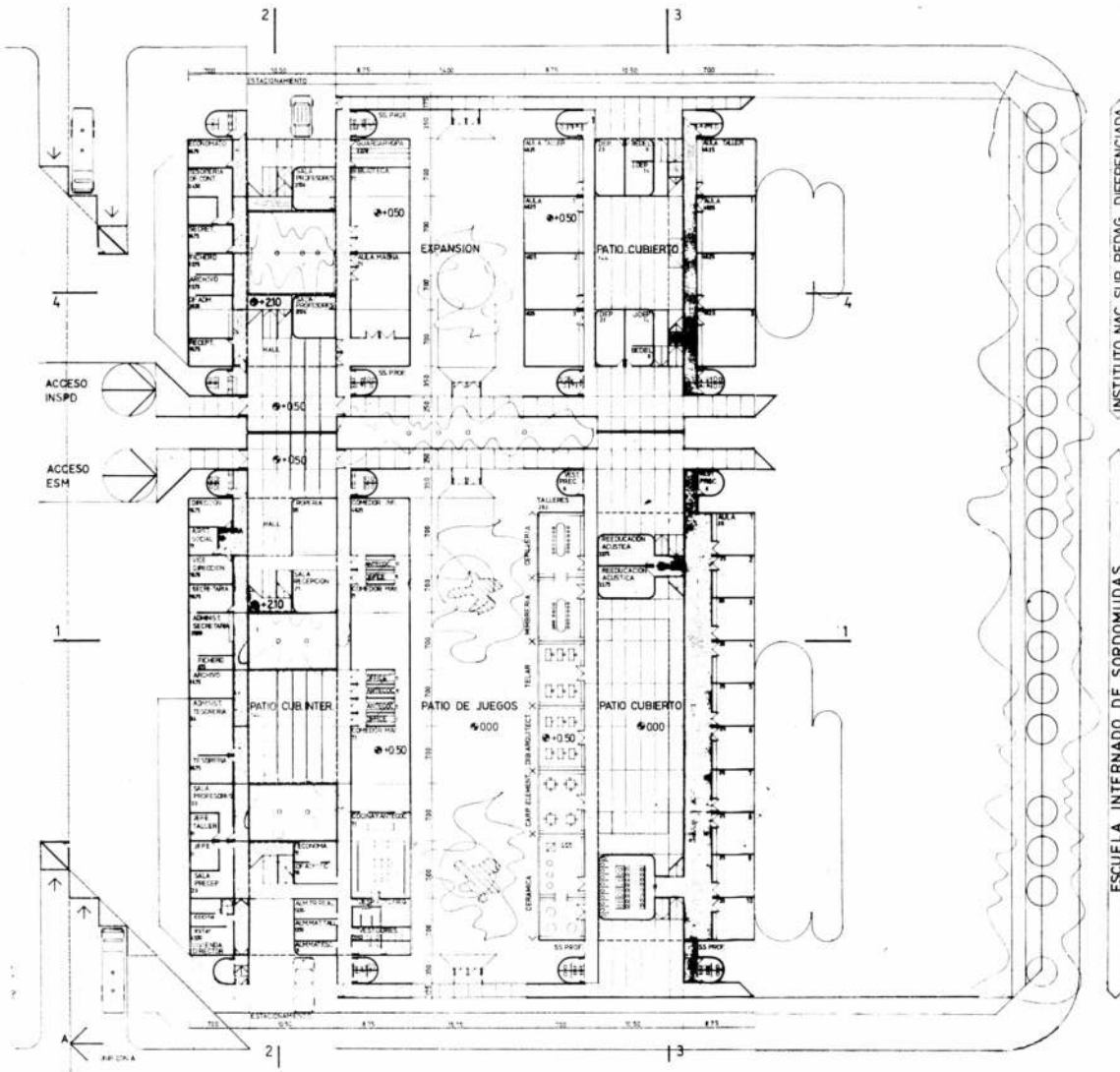

INSTITUTO NAC. SUP. PEDAG. DIFERENCIADA

ESCUELA INTERNADO DE SORDOMUDAS

Escala 1:800.

**CONCURSO
CENTRO
NACIONAL DEL
MAGISTERIO
DE ENSEÑANZA
DIFERENCIADA
SEGUNDO PREMIO**

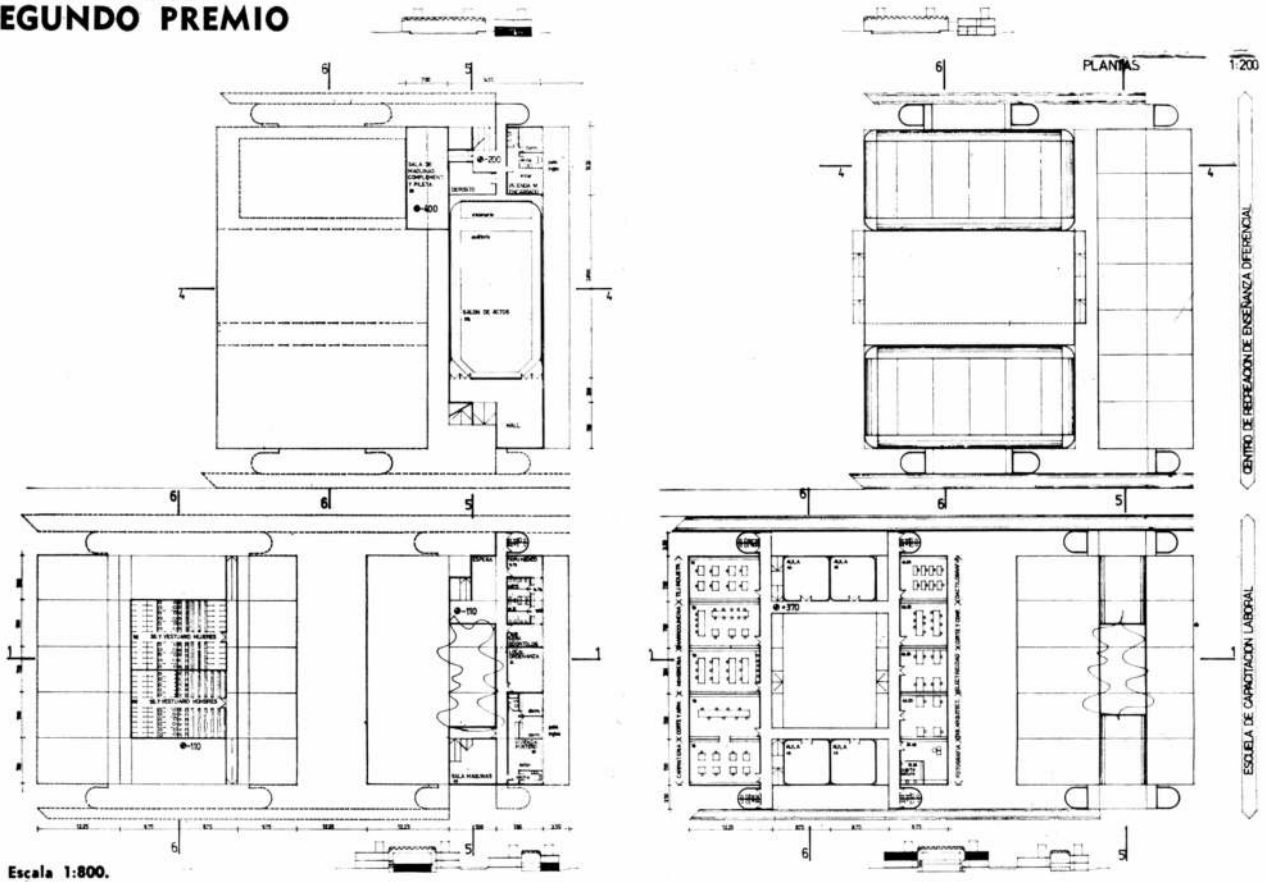

Escala 1:800.

Centro de recreación

Se plantea, de manera similar a las anteriores, con el área administrativa hacia la calle peatonal. Los vestuarios, gimnasio y natatorio se mantienen a nivel del suelo, para evitar desplazamientos riesgosos (desniveles) especialmente a la zona húmeda, así como permitir una salida franca hacia las áreas exteriores desde los locales, cuando el clima lo permita.

Sobre el vestuario se ha planteado una terraza accesible desde el interior y el exterior, de modo de crear una área más de recreación y poder observar el conjunto de actividades (gimnasio, natatorio, playón).

Etapas

El partido adoptado, que otorga total independencia funcional y formal a cada escuela permite, de ser necesario, ir construyendo y habilitando cada edificio de acuerdo con

las necesidades, en forma sucesiva.

De este modo se iría construyendo la calle interior en etapas, sin por eso romper el criterio original del conjunto, tal como sucede en cualquier calle urbana.

Sistema constructivo

La compacidad de las áreas permite resolver el conjunto con un sistema tradicional de construcción, con un módulo permanente de 1,75 x 1,75 metros, que se lleva a múltiplos lógicos para los apoyos de columnas.

La estructura resistente se plantea de hormigón armado con un caseonado de 1,75 x 1,75.

La cubierta de los patios y del gimnasio y natatorio se resuelve con estructura metálica de sección tubular, cubierta con planchas traslúcidas de color en PRFV. Los cerramientos exteriores serán de placas premoldeadas de hormigón y las divisiones interiores con paneles acústicos según las áreas.

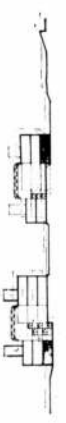
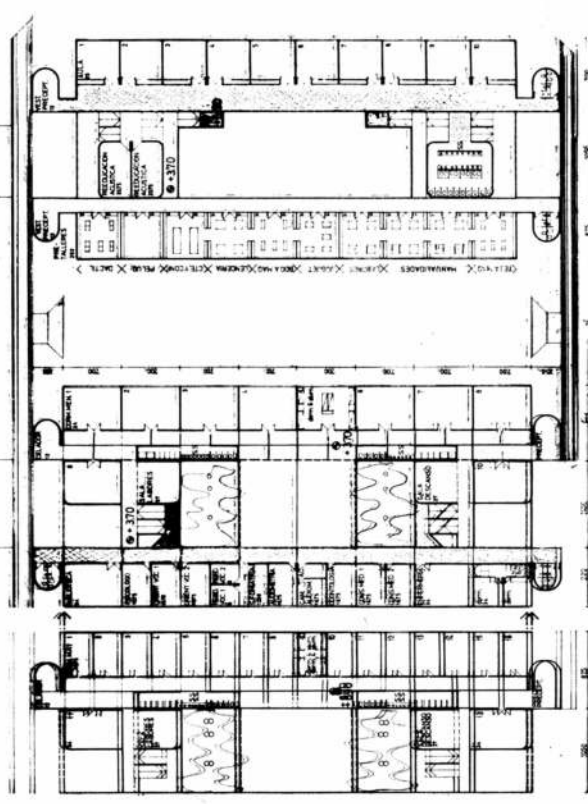
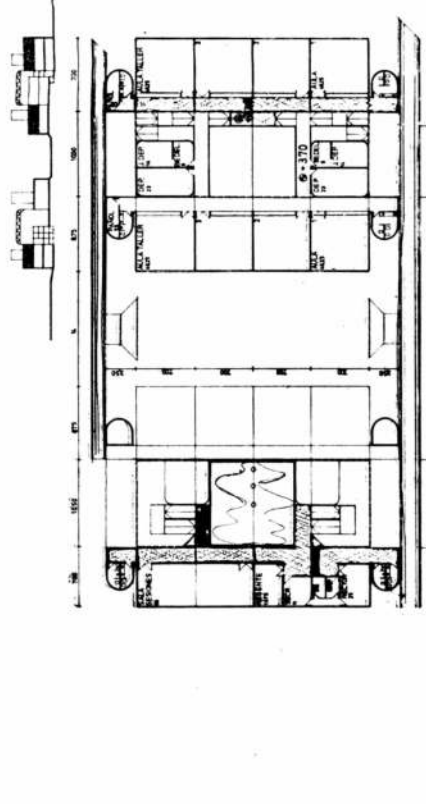
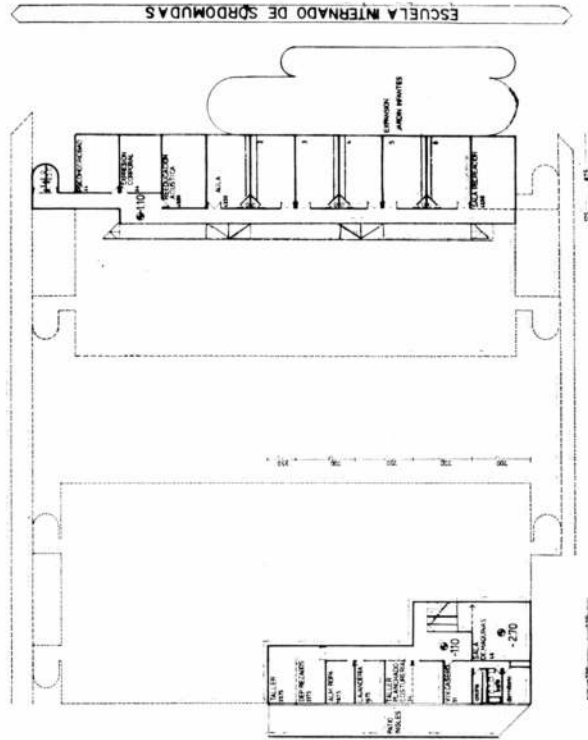
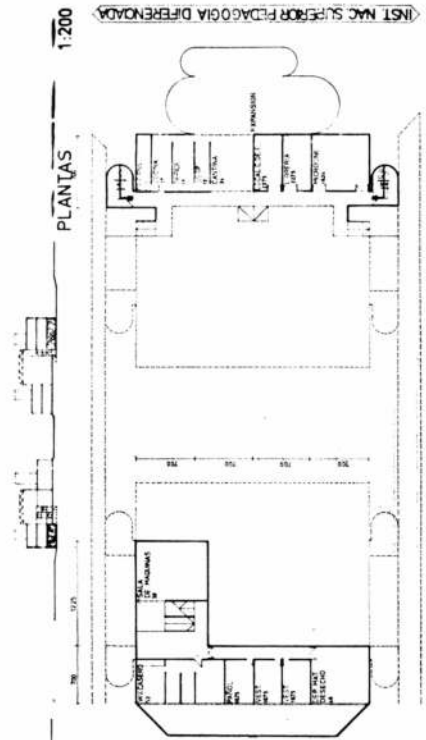

Escala: 1:800.

EDIFICIO

SUIPACHA Y PARAGUAY

Proyecto y Dirección: Arquitecto Juan Gabriel Busco.

Empresa Constructora: Busco Chiviló Construcciones.

Cálculo Estructural: Ingenieros Fernández Long y Reggini.

Estudios de Suelos: Ingenieros Bolognesi y Moretto.

Superficie del terreno: 313 metros cuadrados.

Superficie Cubierta: 4.220 metros cuadrados.

Ubicación: Suipacha y Paraguay.

En una esquina ubicada sobre el cruce de las calles Suipacha y Paraguay, se edificó una construcción destinada esencialmente a viviendas que abarca 4.200 metros cuadrados de superficie cubierta. Las viviendas cubren nueve plantas altas, destinándose el primer piso a oficinas; el nivel vereda para locales comerciales y en un primer subsuelo, el garaje con dos niveles enterrados destinados a cocheras independientes.

PARTIDO

El partido adoptado debió responder a las excepcionales características del terreno en cuanto a tamaño, orientación y ubicación ya que el predio presentaba un importante perímetro en relación con su superficie que es de 313 m²: 23,20 metros sobre Suipacha orientados al Este y 14,71 metros sobre Paraguay, orientados al Norte. Por lo tanto, desde un primer momento se impuso la obtención del mayor número de ambientes principales ubicados al frente. Gran parte de la medianera Oeste que se extiende libremente por encima del vecino teatro Ateneo, está ocupada, con el fin de mitigar los efectos de los rayos solares del poniente, por dos patios de iluminación y ventilación que abarcan la casi totalidad de su longitud, con el núcleo circulatorio vertical entre medio de ellos. Hacia esa orientación, se ubicaron los paliers y los pasillos para acceso a los departamentos.

PLANTA TIPO

Repetida desde el segundo hasta el octavo piso, la planta tipo abarca cinco departamentos acordes con una ordenada modulación interna.

Tres unidades presentan estar, comedor y un dormitorio; una posee un único ambiente y la restante, de mayor amplitud y ubicada sobre el cuerpo de la esquina, tiene estar, comedor y dos dormitorios.

Los ambientes únicos y las salas de estar tienen expansión hacia el frente a través de balcones entrantes

o salientes. A su vez los dormitorios, igualmente orientados, ventilan y reciben luz por medio de amplios ventanales. Esto contribuyó a crear una alternativa rítmica que destaca el juego volumétrico de la fachada, trabajada según un criterio de masa unitaria.

Cocinas y baños se agruparon, en lo posible, entre departamentos, circunstancia que permitió disponer, en el baricentro de cada núcleo así formado, columnas unificadas para las instalaciones complementarias, eliminando el inconveniente de las canalizaciones dispersas.

Cada montante comprende conductos de ventilación de calefones y baños, cañería para desagüe cloacal, bajada de agua fría, tubería de gas y alimentación y retorno de agua caliente para el sistema de calefacción por losa radiante.

CIRCULACIONES

La circulación vertical está constituida por dos ascensores y una escalera abierta lateralmente que se extiende desde el nivel más bajo —menos 10,40 metros— en el subsuelo correspondiente a la sala de máquinas, hasta la azotea. La ubicación de la escalera permitió la división del dilatado pasillo horizontal —verdadera galería abierta al exterior— en dos paliers más reducidos.

Una ventana instalada en el ascensor en coincidencia con una carpintería continua, extendida entre columnas a lo largo de los once pisos altos, posibilita que el ocasional viajante, durante su breve recorrido tenga una visualización plena y cambiante del exterior.

NIVELES SUPERIORES

Las unidades del noveno piso presentan amplias terrazas en relación con su superficie interna, debido al retiro obligatorio de la línea de fachada. Mediante el aprovechamiento exhaustivo de la limitación del galibreado por el Código Municipal y de acuerdo con la premisa establecida

entre comitente y proyectista, en el sentido de obtener el mayor volumen posible de edificación compatible con una correcta solución arquitectónica, en el décimo piso fueron creados departamentos-buhardillas de peculiares cualidades espaciales internas y que ventilan a través de ventanas inclinadas.

En el último nivel, la disposición central del tanque de agua divide a la terraza en dos zonas definidas, vinculadas mediante escalera con el solarío, desarrollado sobre la caja de la escalera principal, la sala de máquinas de los ascensores y el tanque de agua.

BASAMENTO

Debajo del segundo piso ya aparecen en fachada, los grandes pórticos estructurales. En la altura que ellos involucran, la construcción está algo retirada, lo que la destaca netamente del resto dedicado a viviendas como hemos visto. En el primer piso, se instalaron las oficinas, exactamente debajo del volumen destinado a habitación. Los locales comerciales se previeron en planta baja como un gran volumen con una altura de 6,70 metros libres, abarcando la planta baja y primer subsuelo, con puntos de apoyo en la estructura de hormigón armado a nivel planta baja, lo cual permitió su posterior división de acuerdo a las necesidades de venta en cuatro locales con distintas soluciones espaciales según los requerimientos del comitente. Así, el local de la esquina se resolvió en base a dos bandejas de vidrio coloreado sustentadas por perfiles metálicos, generando una articulación del volumen total. Mientras que otros locales, de acuerdo a sus necesidades, se resolvieron mediante una losa, creando dos espacios bien definidos, uno a nivel planta baja y otro a nivel subsuelo.

ACCESOS Y COCHERAS

El acceso principal da a la calle Paraguay, donde una escalera sube

El edificio está ubicado en la intersección de las calles Suipacha y Paraguay. El nivel vereda se destinó a locales comerciales.

hacia el primer piso con oficinas, y baja hasta el nivel menos 1,15 metro, que es donde se desarrolla el hall principal de ascensores. Este vestíbulo se ubicó así, para permitir que por debajo y por encima de él pudieran extenderse las posibles plantas baja y alta de los locales comerciales, quedando interrumpida solamente la planta intermedia.

A las cocheras se accede por la calle Suipacha. Ellas están equipadas con montacoches hidráulico y tienen una capacidad para siete y diez automóviles, distribuidos en el tercero y en el segundo subsuelo, respectivamente. La sala de máquinas, resuelta en doble altura, ocupa parcialmente el tercer nivel enterrado y resulta observable desde la zona de estacionamiento.

ESTRUCTURA Y MATERIALES

La estructura de hormigón armado que queda a la vista en los pórticos en columnas y en balcones, está organizada de acuerdo con un módulo de tres metros y es la determinante de la expresión de la fachada que combina un adecuado movimiento diferenciador de funciones internas con la presencia del color.

Cinco pórticos sobre Suipacha y dos sobre Paraguay, cuya altura de 6,30 metros cubre planta baja y entrepiso, presentan un rebaje pintado de rojo intenso, que se continúa en los rehundidos verticales de las columnas.

El remate superior del edificio está totalmente trabajado en hormigón armado debajo a la vista, pintado color verde grisáceo. El friso de la planta de oficinas es de un verde más saturado y los parapetos y cielorrasos de los balcones entrantes, se pintaron en ocre.

Las superficies de mampostería que terminan de cerrar la fachada fueron concluidas con revestimientos "cristacol", aplicados sobre el revoque fino de color naranja en los paños entre ventanas de los dormitorios y los interiores de los balcones y de color celeste en el plano.

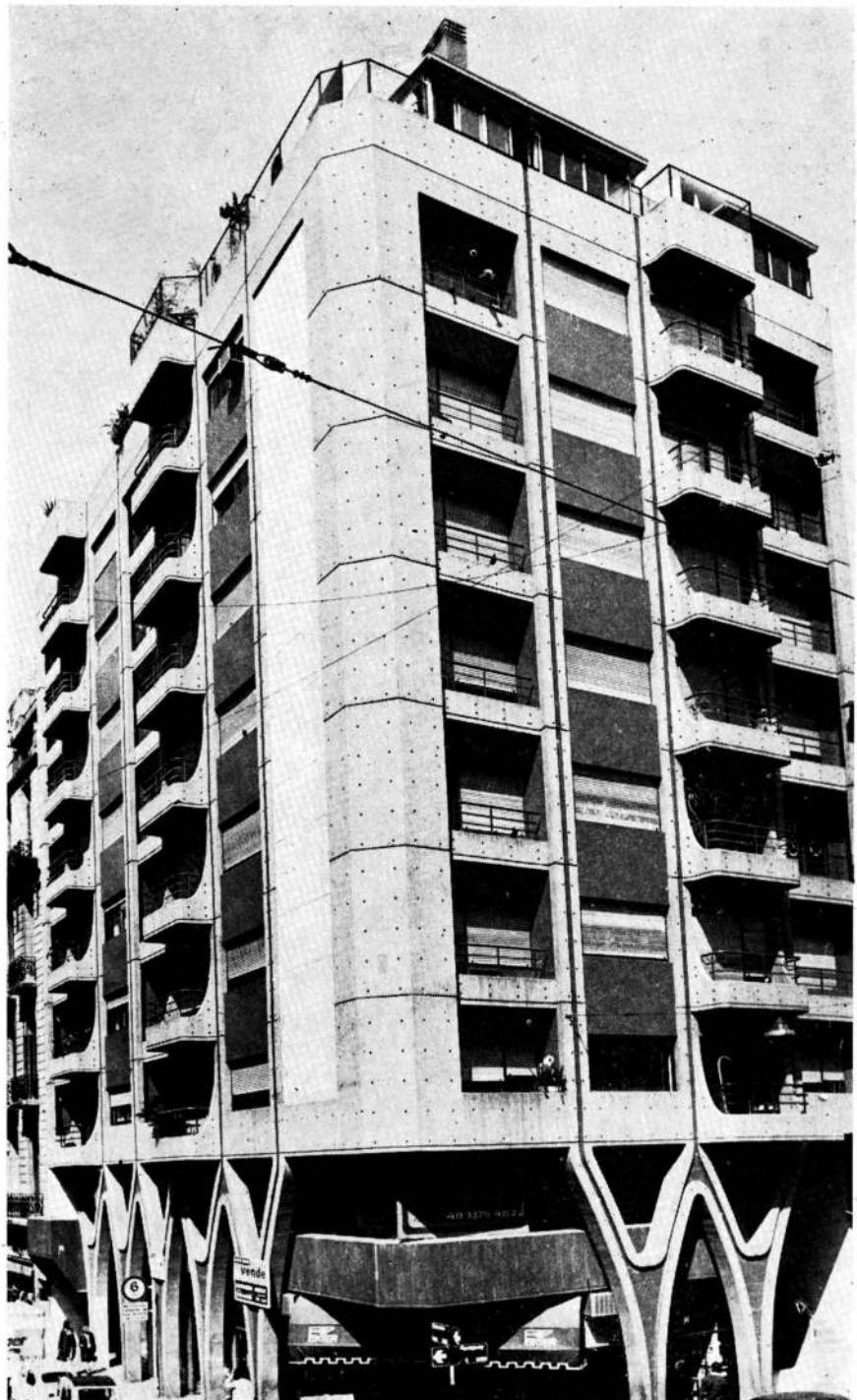

EDIFICIO SUIPACHA Y PARAGUAY

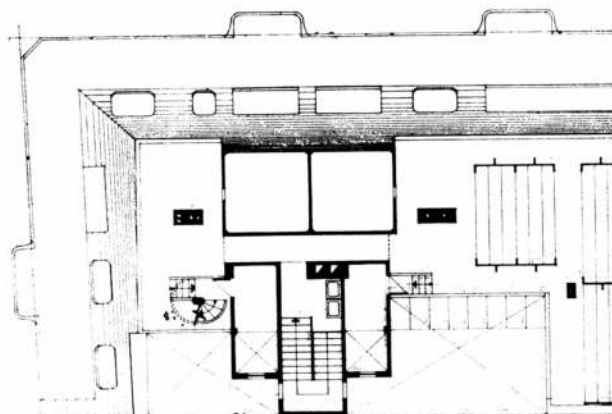

Planta azotea. Escala 1:250.

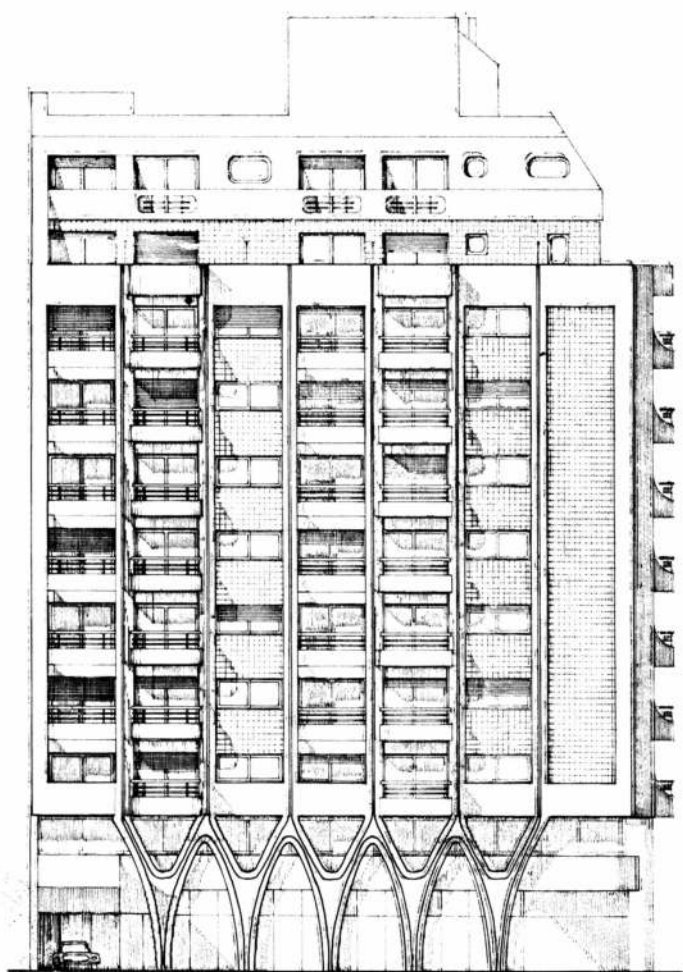

46 Vista general. Escala 1:250.

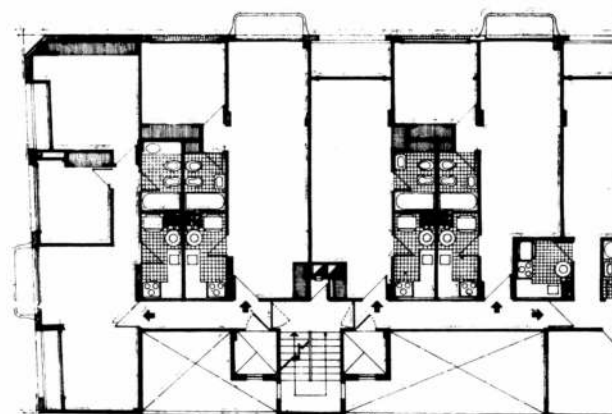

Planta del 39º al 89º piso. Escala 1:250.

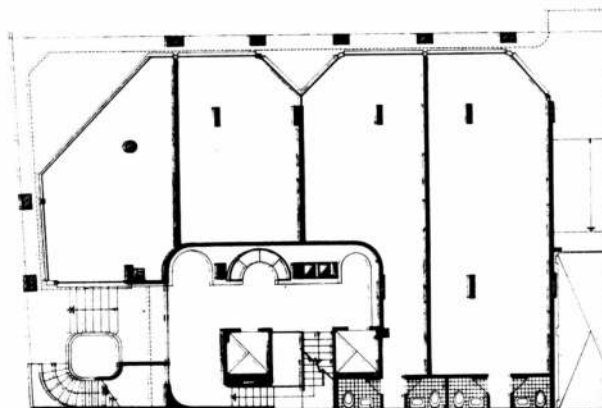

P. Baja. Escala 1:250.



1



2

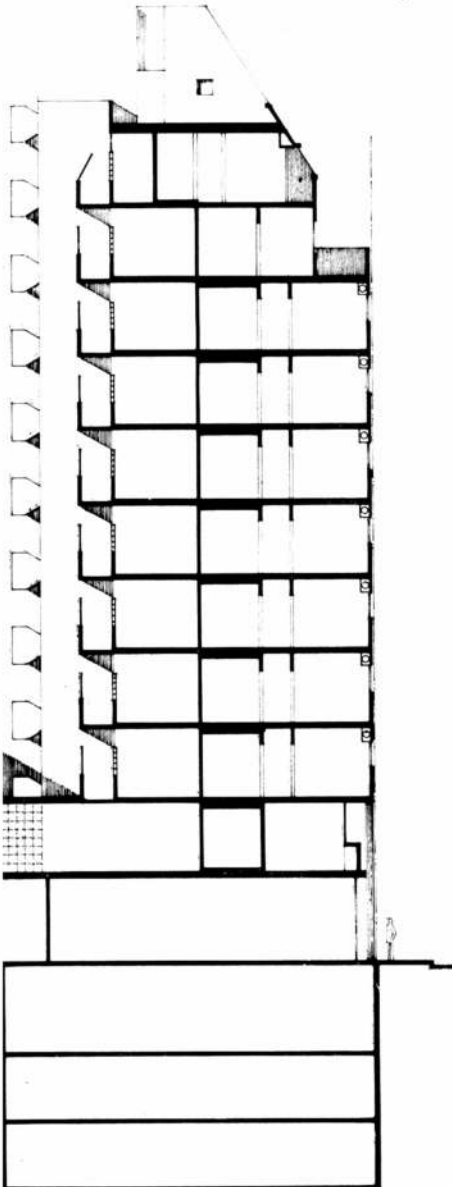

3

1 Vista parcial del hall de entrada del edificio.

2 Pasillo interior de una de las plantas. Obsérvese el detalle de las paredes texturadas.

3 En el remate del edificio se construyeron departamentos-buhardillas de peculiares cualidades espaciales internas y que ventilan a través de ventanas inclinadas.

Corte A.A. Escala: 1:250.



INFORMACION

Congreso Mundial

Ha comenzado a funcionar en la Secretaría Permanente de la Federación Argentina de Sociedades de Arquitectos (FASA) el Comité Organizador de la participación nacional al XIII Congreso Mundial de Arquitectos

tos a celebrarse en México del 23 al 27 de octubre de 1978.

El temario general del congreso será "Arquitectura y desarrollo nacional" estructurado en los siguientes subtemas: 1) Arquitectura y Desarrollo Económico; 2) Arquitectura y desarrollo socio-cultural; 3) Arquitectura y desarrollo tecnológico; 4) Arquitectura y desarrollo de los asentamientos humanos; 5) El papel de

los arquitectos en el desarrollo nacional.

A fin de organizar la presentación de trabajos que reflejen las medidas adoptadas sobre los diversos subtemas, la FASA brinda información y asesoramiento a los profesionales que la requieran en su sede de Montevideo 938, 2º piso de esta Capital. Los trabajos deberán ser de una extensión no mayor a 15 carillas mecanografiadas a doble espacio, en original y dos copias, en cualquiera de los idiomas oficiales del Congreso (español, francés, inglés, italiano y ruso).

Cabe agregar que como parte de las actividades que se desarrollarán en la oportunidad, tendrá lugar el VI Festival Internacional de Cine sobre Arquitectura y también la I Muestra Internacional de Arquitectos "Expo-Arq. 78".

Calefacción solar

Se ha instalado en algunas viviendas de la región central de Inglaterra un nuevo sistema de energía solar que al parecer, es el más avanzado de los que los que se hallan en el mercado, está a disposición de la industria de la construcción, satisface todas las normas británicas sobre construcción y sus controles aseguran su perfecto funcionamiento. Además permite calefaccionar ambientes amplios.

El sistema ha sido producido por la firma Designand Materials Ltd., en colaboración con la compañía Don Engineering que produce los paneles solares y el equipo de control. Estas firmas actualmente se concentran cooperando con el Departamento de Inmuebles británicos en edificios gubernamentales de Gibraltar y Brasil, habiendo obtenido también contratos de diseño para la calefacción solar de hoteles africanos, mediterráneos y de Medio Oriente.

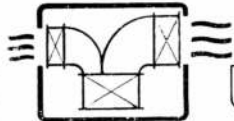

tecond s.a.

**CONCESIONARIO SURREY
AIRE ACONDICIONADO CENTRAL
REFRIGERACION
CALEFACCION POR AIRE CALIENTE
VENTILACIONES MECANICAS**

Ponemos a Vuestro servicio nuestro Departamento Técnico para cualquier tipo de asesoramiento en estudio de factibilidad, planeamiento, diseño, supervisión técnica, dirección y ejecución de instalaciones termomecánicas.

**SAN PEDRO 5183/85
14-0 BUENOS AIRES
TEL. 68-6955**

**TALLERES
METALURGICOS**

**MILOZ,
GUTIERREZ
MILLEFANTI S.A.I.C.**



**CARPINTERIA
METALICA Y DE
ALUMINIO**

**Av. Bartolomé Mitre 5455
Tel. 750-0132 /
1255 / 3372 / 15221
1678, CASEROS - Pcia. de Bs. As.**

OFICINAS PARA LAS INDUSTRIAS R. J. REYNOLDS

La firma Industrias R. J. Reynolds ha construido en Winston-Salem, Carolina del Norte, un edificio de oficinas para la centralización administrativa internacional de las múltiples actividades que desarrolla en campos tan diferentes como el de transportes marítimos, petróleo, alimentación, productos del aluminio, tabacos, etc. El edificio fue emplazado en la zona periférica de la ciudad, en un terreno con una superficie aproximada de 40.000 m², próxima al centro de desarrollo Borman Gray, del que aprovecha las redes circulatorias y los sistemas de comunicación con la ciudad. La superficie cubierta de la nueva sede industrial alcanza a unos 46.500 m² que se distribuyeron en cinco plantas de un bloque de 240 metros de desarrollo longitudinal y 35 metros de ancho, y en las que trabajan de 1.400 a 1.600 empleados.

Al establecerse las pautas de configuración de las plantas se tuvo en cuenta el propósito fundamental de obtener una flexibilidad máxima que permitiera diversos tipos de organización en las zonas de oficinas. También influyó en la concepción del edificio la necesidad de que reuniera características de sobriedad y sencillez, combinadas con una gran fuerza expresiva y dinámica de los volúmenes.

Esquemáticamente la construcción de plantas regulares mantenidas en todos los niveles con excepción del último, cuyos módulos cuadrados giran 45° respecto al resto de las plantas. Las esquinas de estos módulos descienden sobresaliendo de la fachada, hasta el suelo, con lo que se crea una sensación de movimiento arquitectónicamente expresiva.

El terreno posee un fuerte desnivel norte-sur y para aprovechar el mismo se han situado en la fachada sur de la planta baja, tres accesos para el personal, próximos a las explanadas de estacionamiento. Opuestamente se ha colocado en el centro del lado norte de la primera planta, la entrada para el público. A su vez los distintos accesos se corresponden directamente con tres núcleos de comunicación vertical independientes.

En cuanto a las oficinas, las superficies que ocupan en cada nivel,

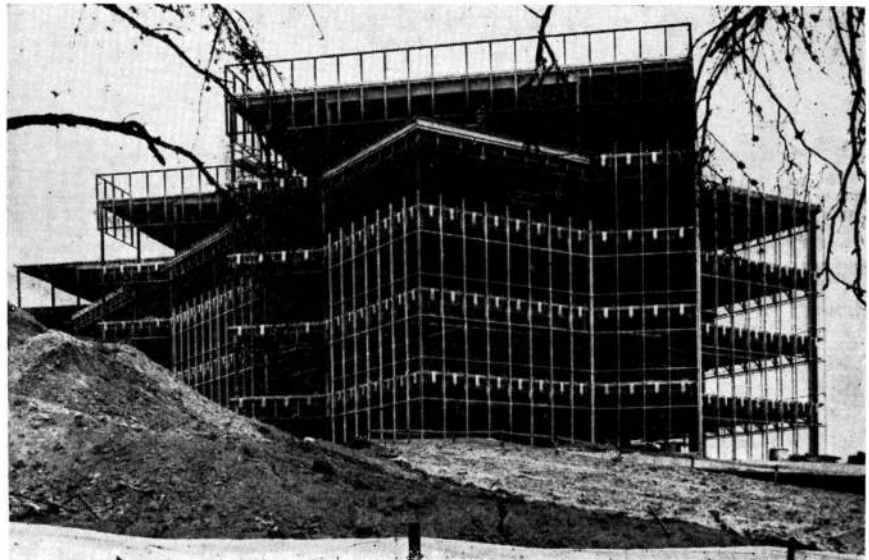
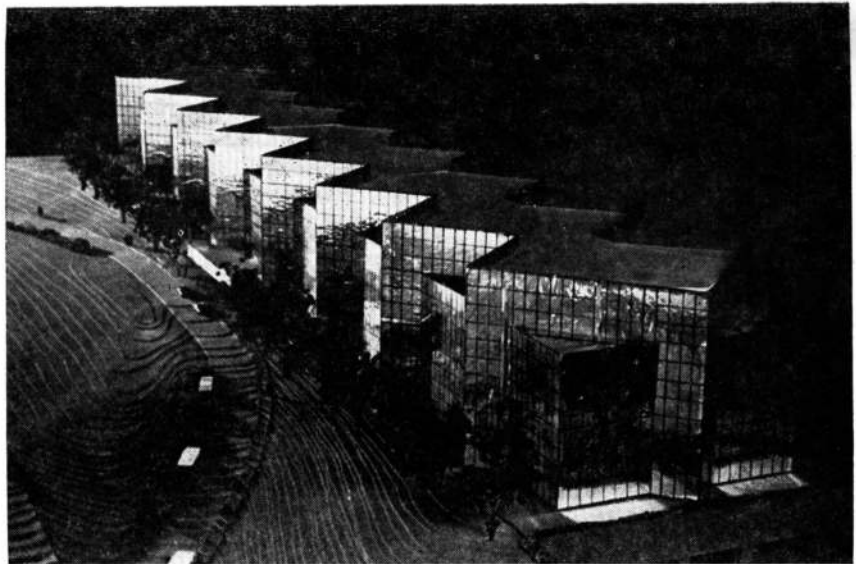

son adaptables a distintas distribuciones, basándose en módulos de 1,50 m. por 1,50 m., y para contribuir a la flexibilidad en la organización del trabajo se utilizaron mamparas deslizables destinadas a separar los espacios.

Control ambiental

Uno de los aspectos técnicos más importantes de esta obra radica en los sistemas empleados para la conservación de la energía. En primer término el edificio se emplazó en el terreno, tratando de buscar la situación más adecuada en cuanto a asoleamiento en cualquier época del año. Asimismo se utilizó un revestimiento exterior a base de vidrio reflectante "Thermopane" que refleja el 82% del calor y de la luz solar que llega a su superficie. Complementando los efectos reflectan-

tes y aislantes del cristal, otro agente para la conservación de la energía fue el sistema de control ambiental que permite el ajuste automático de la temperatura y de la iluminación perimetral de acuerdo con programas definidos por computadora, lográndose los mejores resultados con un consumo mínimo de energía. El sistema proporciona automáticamente información sobre el nivel de temperatura en cada zona del edificio, y por un procedimiento especial, regula el flujo del aire —frío o caliente— hacia la zona en cuestión. A partir de este control ambiental centralizado, las instalaciones de aire acondicionado y de calefacción están capacitadas para extraer el calor generado en el interior por lámparas y personas y acumularlo a fin de aprovecharlo en el invierno.

Como dependencias y servicios

OFICINAS PARA LAS INDUSTRIAS R. J. REYNOLDS

anexos al edificio de oficinas podemos mencionar: la cafetería con capacidad para 450 personas, el sa-

lón de actos con 350 butacas y un espacio para estacionar 2.000 automóviles.

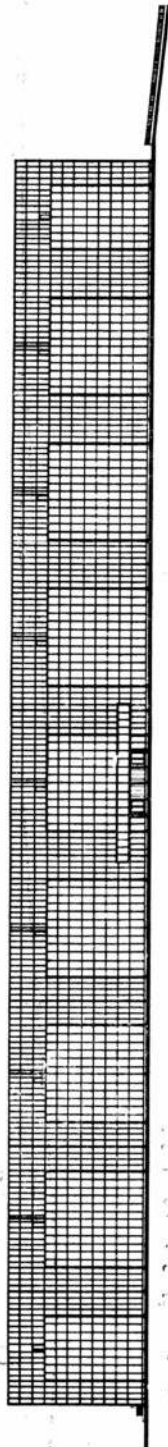

Elevación norte. Escala 1:1250.

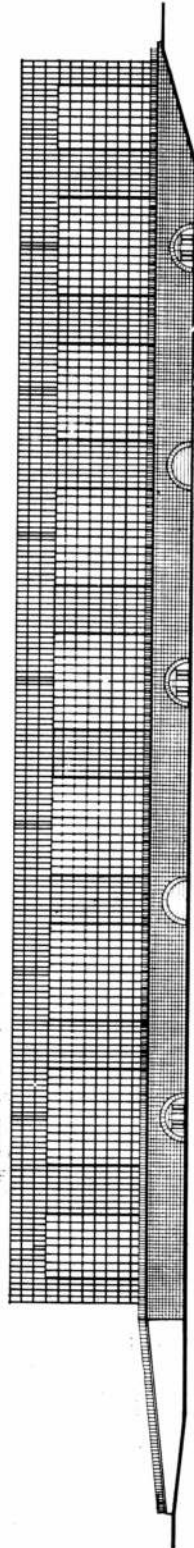

Elevación sur. Escala 1:1250.

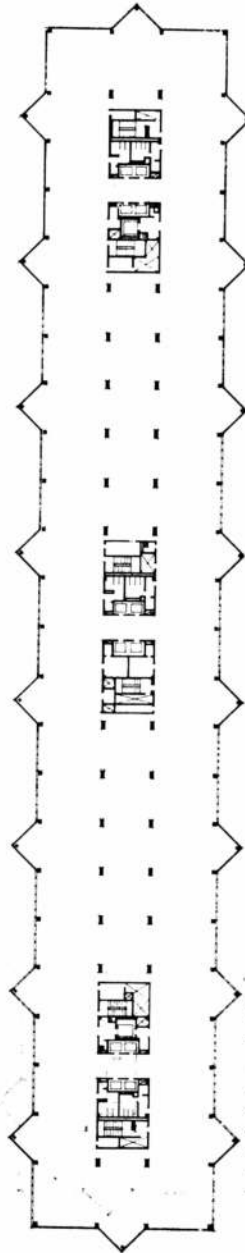

Planta tipo. Escala 1:1250

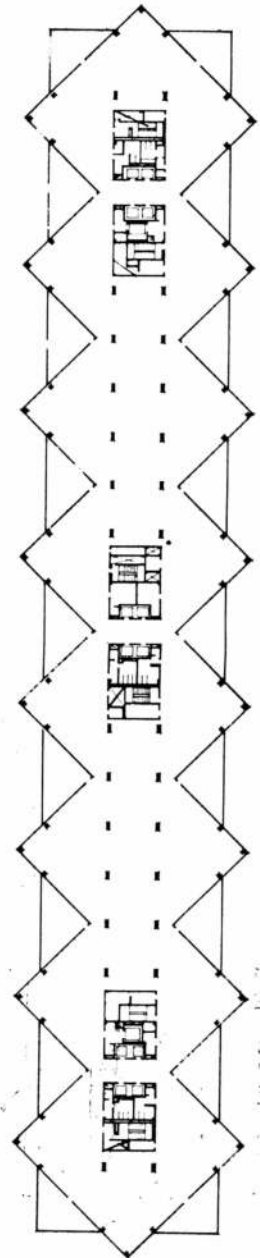

Planta 5º piso. Escala 1:1250

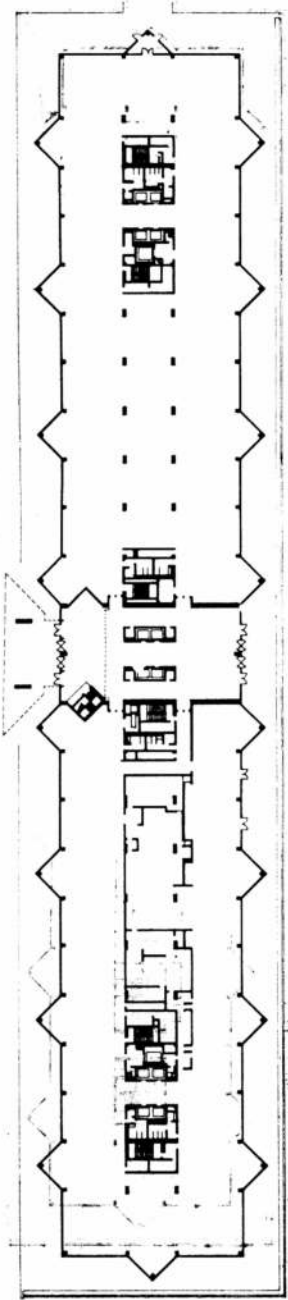

Planta primer piso. Escala 1:1250.

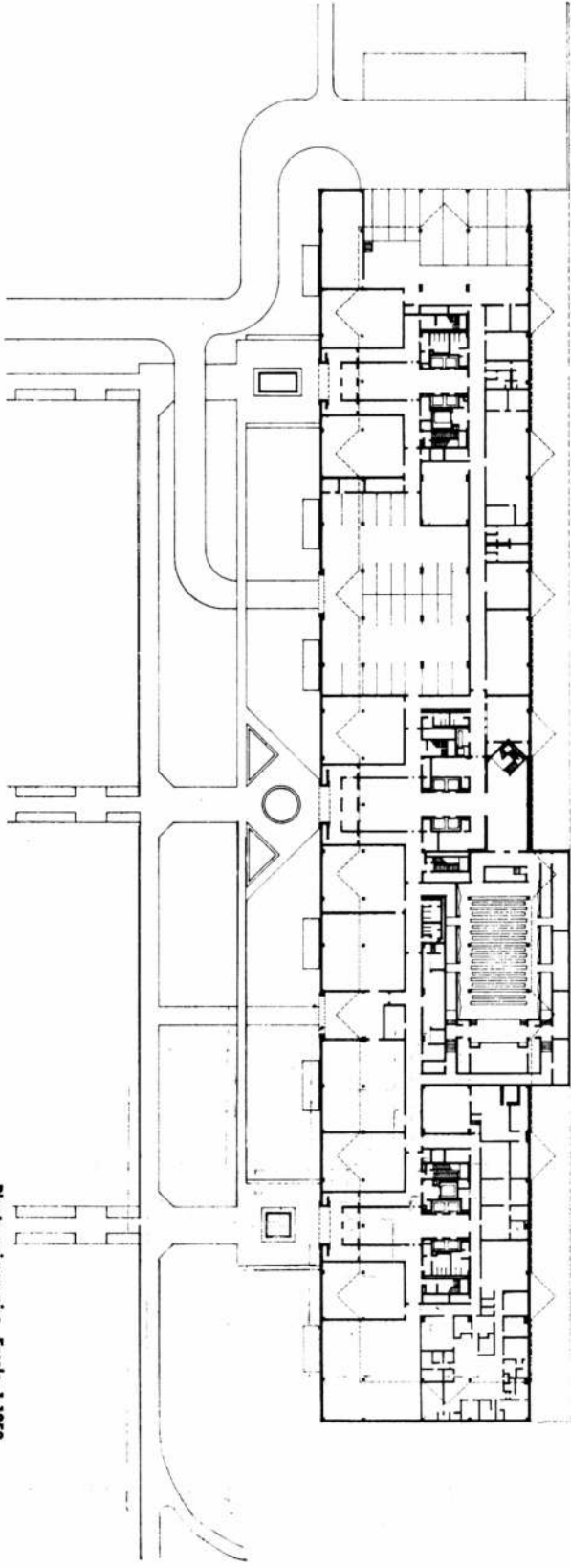

Planta baja. Escala 1:1250.

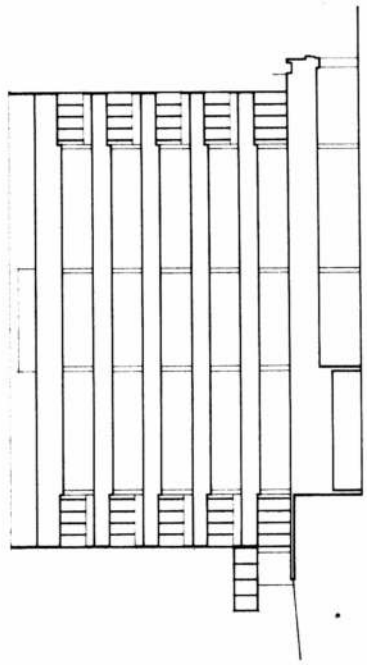

Cortes. Escala 1:250

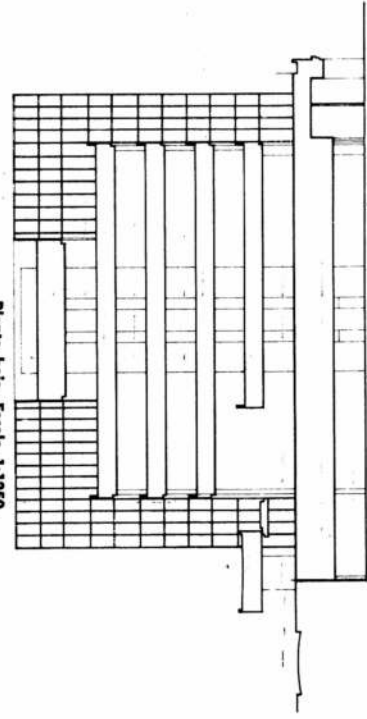

INFORMACION

Congreso

Entre el 8 y el 13 de octubre del corriente año se realizará, en el Centro de Congresos Hofburg, de Viena, el IX Congreso Internacional de la Industria del Hormigón Manufacturado. La reunión es patrocinada por el Bureau Internacional du Béton Manufacturé, quien ha establecido cuatro comisiones de trabajo que se ocupan, respectivamente, de los sectores de tecnología, economía, marketing y sociología. Igualmente se ha constituido un grupo de estudios del producto para tubos y existen los proyectos de establecer comisiones adicionales para ladrillos huecos y otros productos. Durante las seis sesiones de trabajo se abordarán los temas siguientes: Cuestiones de la tecnología y producción del hormigón; investigación de construcción con las últimas revelaciones; aspectos médicos, biológicos y sociológicos de la vivienda moderna; desarrollo de productos y el empleo de elementales planchas de hormigón prefabricadas en estructura y cimientos; economía, marketing y relaciones públicas; cuestiones que se refieren especialmente a un producto en particular, se considerarán aparte bajo la forma de un informe.

Nuevo producto

El Instituto Eduardo Torroja de la construcción y del cemento de España ha concedido idoneidad técnica a la lámina impermeabilizante de caucho cutílico INDY, considerándola para la impermeabilización en edificación, en sistema monocapa y multicapa. La autorización la emite el mencionado instituto en virtud del decreto 3.652 del 26 de diciembre de 1963, en que la Presidencia del Gobierno de ese país, facultó al Ins-

tituto Torroja a extender documentos de idoneidad técnica de materiales y procedimientos no tradicionales de la construcción utilizados en edificación y obras públicas. Por lo tanto, considerando la petición presentada por la Sociedad Firestone Hispania de Bilbao, el Instituto concedió dicha autorización con la condición de que el fabricante mantenga el control sistemático sobre la homogeneidad del producto, y durante el plazo de tres años.

Concurso

El Colegio de Graduados y el Consejo Profesional de Ciencias Económicas de la Capital Federal, ha llamado a Concurso Nacional de Anteproyectos, hasta el 3 de mayo próximo, para la realización de sus futuras sedes a edificarse en la avenida Córdoba 1255/61, frente a la Plaza Lavalle.

Para la realización del concurso, las entidades promotoras cuentan con la colaboración de la Sociedad Central de Arquitectos que se encargará de la organización del mismo. A tal efecto ya las dos entidades promotoras y la Sociedad Central de Arquitectos han aprobado el programa de necesidades que integrará las bases del concurso. Así, la futura sede será un complejo que cubrirá una superficie aproximada de 10.500 metros cuadrados y que abarcará tres áreas: las que correspondan a la sede del Colegio de Graduados de Ciencias Económicas, el programa de necesidades del Consejo Profesional de Ciencias Económicas y los servicios comunes a ambas para atender las actividades culturales y sociales de las mismas; salones de estar y conversación destinados a múltiples funciones; lugar de reunión, recepciones, conferencias, bar, confiterías y comedor. Dentro de los servicios comunes se destaca, por la especial jerarquía que se otorga, el

salón de actos, previsto con una capacidad para 500 personas y con instalaciones suficientes como para que en su ámbito se desarrollen actividades de distinto tipo: conferencias, cine, teatro, congresos, etcétera.

El edificio está provisto de todas las instalaciones que hacen a las necesidades funcionales y al confort de sus usuarios, y las bases del concurso destacan con especial énfasis, la necesidad de que el tratamiento arquitectónico constituya un aporte valioso al ámbito urbano dentro del cual se emplazará la futura sede de ambas entidades.

Las bases pueden retirarse en la Secretaría de la Sociedad Central de Arquitectos, Montevideo 938, 2º piso, de 14 a 21, y en todas las sociedades de arquitectos del interior del país adheridas a la Federación de Arquitectos.

Bomba móvil

La firma británica Ritemixer Ltd. ha lanzado al mercado una bomba autónoma sobre remolque para inyectar hormigón a grandes distancias. La Ritepump modelo 30 —como se la denomina— lleva un motor diesel de 4 cilindros y 60 HP y da un caudal máximo de 30 m³/h a distancias nominales máximas de 70 metros en vertical y 250 metros en horizontal. En condiciones operativas ha bombeado 30 m³/h de hormigón a la planta 16 de un rascacielos, a una elevación de 48 metros.

Se carga desde una tolva de 0,35 metros cúbicos de capacidad, a la que da el tubo de salida de una mezcladora en obra. Su sencillo y robusto mecanismo cuenta con dos cilindros distribuidores de hormigón de 200 mm de diámetro, forrados de cromo y enlazados por una válvula de fulcro. La velocidad máxima del pistón es de 12 carreras/mín. y la máxima presión de trabajo del sistema hidráulico de 140 kg/cm².

SKELPOOLS

LIDER EN NATATORIOS Y FILTROS

- Av. Libertador 14.143 - Martínez - 792-6031/7459
- Bmé Mitre 2.298 - Castelar - 629-1113
- Av. H. Yrigoyen 10.151 - Témporley - 243-5959

- Av. Santa Fe 1.444 - Martínez - 792-8605
- Av. San Martín 455 - Junín - 21.732
- España y Dominicana - Asunción - PARAGUAY

020309
DIRECCION Denac
Avión. E12

Correo Argentino C. Central	Franqueo Pagado
	Concesión Nº 291
	Tarifa Reducida
Concesión Nº 1089	

CARPINTERIA INTEGRAL DE ALUMINIO STANDARD

- Ventanas y puertas corredizas
- Ventanas guillotinas
- Ventanas a banderola
- Frentes comerciales
- Puertas pivotantes
- Ventiluces y Aireadores



OBRA: SOIVA Carpintería con premarco de aluminio, taparrollo exterior, eje de cortina, guías y levanta cortinas unificados (funcionando antes de estar amurados). Baranda en tubos aluminio anodizado bronce.



ENVIOS
AL INTERIOR.

OBRA: Centro de Constructores O.S.N. Hojas corredizas con premarco de aluminio y premarco de chapa de fe.

CARPINTERIA INTEGRAL DE CERRAMIENTOS

- Fachadas integrales
- Parasoles
- Divisores de oficina
- Cielo raso acústico
- Jardines de invierno
- Mamparas para baño

SOLICITE TECNICO

ADMINISTRACION

SEGUROLA 674
TEL. 67-8569/0032
1407 CAPITAL

FABRICA

SEGUROLA 676
TEL. 67-6704
1407 CAPITAL

SUCURSAL

AVELLANEDA 244
4000 S. M. DE TUCUMAN

para distinguir sus muebles y vestir su casa...

romano

BENJAMIN ROMANO / TEJIDOS Y CORTINAS PARA LA DECORACION Y TAPIERIA
AV. SAN MARTIN 2046 TEL. 655-1641 1416 CAPITAL FEDERAL