

NUESTRA  
ARQUIT

234

ej. 2

01/49



BIBLIOTECA

# MATERIALES PARA LA CONSTRUCCION



desde 1922 al servicio de  
la construcción

## CASA JUAN RICO

Soc. Resp. Ltda. Capital \$ 2.000.000

GRAL. ARTIGAS 2152



T. E. 59 PATERNAL 0041

NUESTRA  
ARQUITECTURA I

GRAN FÁBRICA DE BALDOSAS TIPO MARSELLA-TEJAS Y LADRILLOS PRENSADOS Y HUBOS



Premiadas con el Primer Gran Premio en la Exposición de la Industria Argentina 1933 - 34

# FÁBRICA CERÁMICA Alberdi S.A.

ESCRITORIO Y ADMINISTRACIÓN  
SANTA FE 882 - ROSARIO  
U. T. 22936

EMPLEE EN SUS OBRAS  
TEJAS Y BALDOSAS  
ALBERDI

ORGULLO DE LA INDUSTRIA ARGENTINA

PRECIOS, MUESTRAS E INFORMES:

Administración: SANTA FE 882 - T. A. 22936 - ROSARIO  
o al Representante en Buenos Aires:

O. GUGLIELMONI

AVDA. DE MAYO 634 - (Piso 1º) - T. A. 34 - 2792 - 2793

EN VENTA EN TODAS LAS CASAS DEL RAMO



*Todos admiran*  
**su aspecto y su calidad**



MARCA REGISTRADA

Los accesorios que llevan grabada la Marca "L.U." cumplen indefinidamente su misión de prestar servicio perfecto y herosear el ambiente en que son colocados. Es que a su diseño científico, sencillez de funcionamiento y fabricación esmerada se agrega un acabado de brillante hermosura que los hace particularmente gratos a la vista. Es por todo esto que los accesorios "L.U." son los preferidos por la mayoría de los profesionales.

Vista de la Nueva  
Fábrica de "LA UNION"  
San Martín - Provincia  
de Buenos Aires

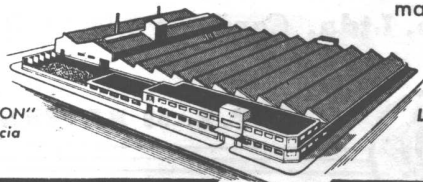

VEALOS EN TODAS  
LAS CASAS IMPORTANTES  
DEL RAMO

Soc. Anón. Fundición y Talleres

## LA UNION

Industria Argentina de Calidad

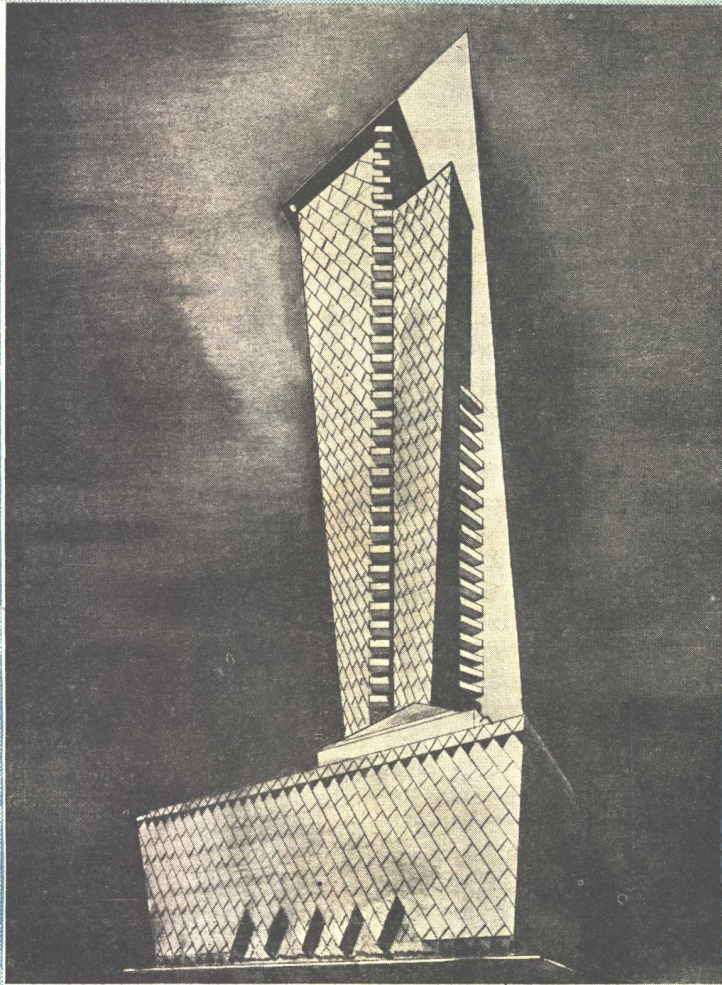

para  
la vida  
de hoy

Hotel de vidrio, de 47 pisos, a construirse en Dallas (E.E. UU.)

*Arq. Frank Lloyd Wright.*

### ASIENTOS MOLDEADOS EN NICOLASITE

#### 5 VENTAJAS

- Higiénicos
- Irrompibles
- Indeformables
- Impermeables
- Decorativos

y además sin superficies  
metálicas expuestas.

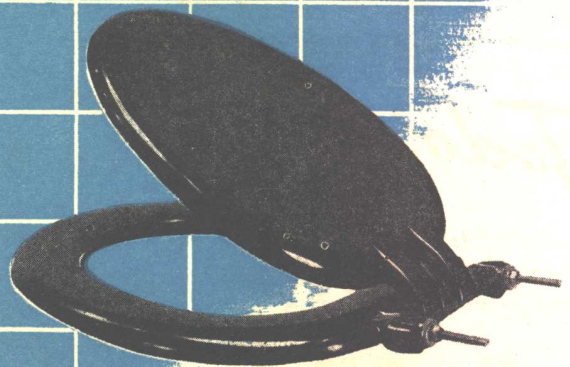

WOMU

# PLASTI VERSAL

SOCIEDAD ANONIMA INDUSTRIAL Y COMERCIAL

JUNIN 224  
T. E. 48-6142  
Buenos Aires

# AL SERVICIO DE LA CONSTRUCCION

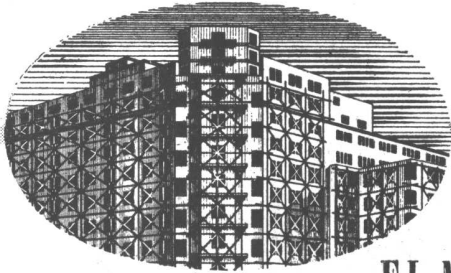

## EL MAS CALIFICADO SURTIDO DE ESPECIALIDADES

Artefactos sanitarios en general - Mosaicos - Revestimientos graníticos y revestimientos de escaleras "Tudor" - Azulejos y mayólicas ingleses - Materiales "Eternit" de asbesto cemento - Techado asfáltico frío "Agartech" - Tablas aislantes "Treetex" - Chapas de fibra de madera satinada (Hardboard) "Tablotex" - Refrigeración centralizada "Agar" para edificios residenciales e instalaciones afines con equipos eléctricos automáticos "York" a freón - Aire acondicionado e Instalaciones frigoríficas "York" adaptables a cualquier requisito - Pistas de patinaje sobre hielo - Bombas centrífugas "Worthington" para elevación de agua corriente y aguas cloacales, extracción de aguas de pozos semisurgentes y en otros tipos para toda aplicación industrial - Radiadores y calderas "Ideal" para calefacción central, etc. - Instalaciones completas "Empire" para lavaderos de ropa y cocinas - Ascensores eléctricos - Instalaciones de alarma automática contra incendio sistema "Vigilarm" - Etc.

*Solicite sin compromiso anteproyectos  
y asesoramiento técnico a:*

**AGAR. CROSS & CO** Ltd

Bs. AIRES - ROSARIO - B. BLANCA - TUCUMAN - MENDOZA

## NOTICIAS

### EL ARQUITECTO Y LA INDUSTRIALIZACION DE LA CONSTRUCCION

**II PUNTO.** — Qué posibilidades tiene el arquitecto de luchar con éxito contra los peligros posibles de la standardización, sin caer en el error no menos pesado de volver al pasado?

Los hombres pilotean aviones a chorro que sobrepasan la velocidad del sonido. Y el caballo de carrera mira pasar la máquina.

Pero el arquitecto, en general, contempla todavía al obrero empujando la carretilla o manejando la llana.

**El no tiene posibilidades de luchar contra la standardización**, porque no conoce todavía sus manifestaciones. Ignorando, no puede pronunciarse más que por un acto de fe y por su contribución laboriosa a la evolución, a esta marcha irresistible de la ciencia, a este "espíritu nuevo". El hombre de la calle que en el curso de estos últimos años no ha conocido más que realizaciones que no tienen de prefabricación otra cosa que la etiqueta, y cuyas técnicas simplistas se emparentan con los sistemas de las barracas provisorias, no puede sino dudar.

Pero el hombre que vive de las manifestaciones constantes de la serie, no podría llevar a buen término su parte de la obra común, si trabara sus propios movimientos usando largas capas sobrecargadas y preciosas, o si debiera llevar peluca, o si sus obreros debieran llevar esos adornos para "revivir" los métodos que emplean.

Aun cuando para la construcción se haya recurrido a los procedimientos industriales, subsistirá el peligro de un retorno al pasado. En todos los dominios en que una revolución técnica ha puesto a disposición del hombre medios nuevos, éste no se ha servido de ellos al principio más que para reproducir las imágenes a las cuales su ojo estaba acostumbrado, o para "recrear" de otro modo sus objetos familiares.

Así los griegos reprodujeron en piedra las construcciones que los helenos levantaban con las vigas proporcionadas por las forestas de Tesalonia, imitando en mármol un sistema de madera, antes de crear su "estilo".

Así las primeras nervaduras en hormigón armado fueron pintadas imitando la madera, para simular los tirantes aparentes de las construcciones de otro tiempo. Así, al comienzo de este siglo, los carroceros tuvieron la tendencia de dar al automóvil la silueta del "fiacre".

*(Sigue en la pág. XIV)*



*Aplicaciones de*  
**ALUMINIO**

para obtener  
mayor belleza y  
durabilidad



El Aluminio pone en los edificios la nota de distinción, sobria y elegante, que caracteriza a la arquitectura moderna.

El aluminio es vistoso, durable, liviano e inalterable.



**ALUMINUM IMPORT CORPORATION**  
Av. Ing. Luis A. Huergo 1279 - Bs.-Aires  
T. A. 33 Avenida 6577 - 8

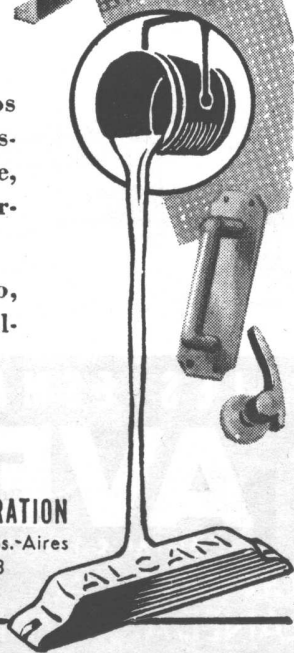

SINONIMO DE CALIDAD

**COCINAS - CALEFONES**

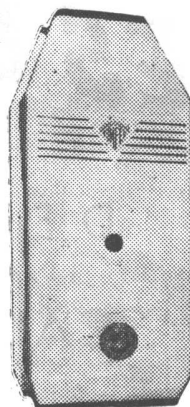

**GAS  
SUPERGAS  
Y  
GAS NATURAL**

**Solicite  
Folleto**

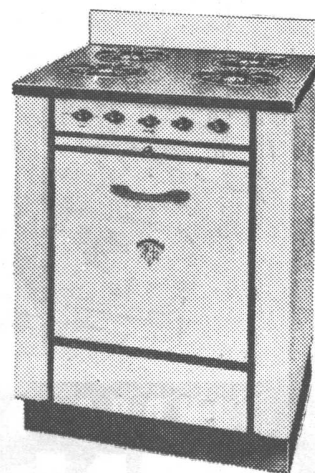

FABRICANTES :

**TOMIETTO HNOS.**

TRELLES 2551  
T. E. 59 - 2234



DESDE UN RASCACIELO

Aplicando en su fabricación todos los adelantos de la Química Moderna, utilizando en su elaboración materiales sintéticos de *la más alta calidad*, COLORIN brinda al arquitecto, al constructor, al pintor profesional, una línea completa de Pinturas preparadas y en pasta, Lacas, Barnices, Esmaltés Comunes y Esmaltes Sintéticos. Para pintar un rascacielo o para pintar un barco, el nombre de COLORIN, Industria de Materiales Sintéticos S. A., es toda una garantía en materia de Pinturas.

HASTA UN BARCO

PINTURAS  
**COLORIN**





*Una Joya Musical para el Hogar!*

## ELECTROTONE

Maravilloso combinado con cambiador de discos importado, puede cambiar 8 discos de 0,30 ctms. o 10 discos de 0,25 de diámetro, púa permanente, espaciosa discoteca.

Receptor de 8 válvulas, salida push-pull, altoparlante de 10 pulgadas con imán permanente; onda corta de 6 a 18 megaciclos y onda larga de 556 a 1.660 kilociclos; control de tono; dial con volante. Etapa de radio frecuencia.

Montado en precioso mueble de finísima construcción con maderas seleccionadas, color caoba o nogal.

Precio .. \$ 1.950

## CIMAR

S. R. L. - Capital : \$ 400.000

SANTA FE 854 T. E. 32-3088

SUCURSAL EN MAR DEL PLATA

# Inelga

INDUSTRIA ARGENTINA

La marca que en COCINAS ELECTRICAS es ya sinónimo de calidad

FABRICANTES

*R. Lorano & Cia., S. R. L.*

Capital \$ 140.000,00

Administración y Fábrica  
ALBARRACÍN 1870/74

61 - 9108

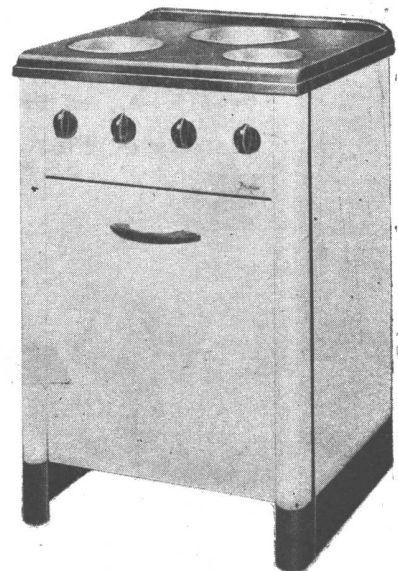

DEPOSITO

SALÍ 55 - 61 - 5810

BUENOS AIRES



# KREG-O-TEX y HARD BOARD

PUBLI-ART

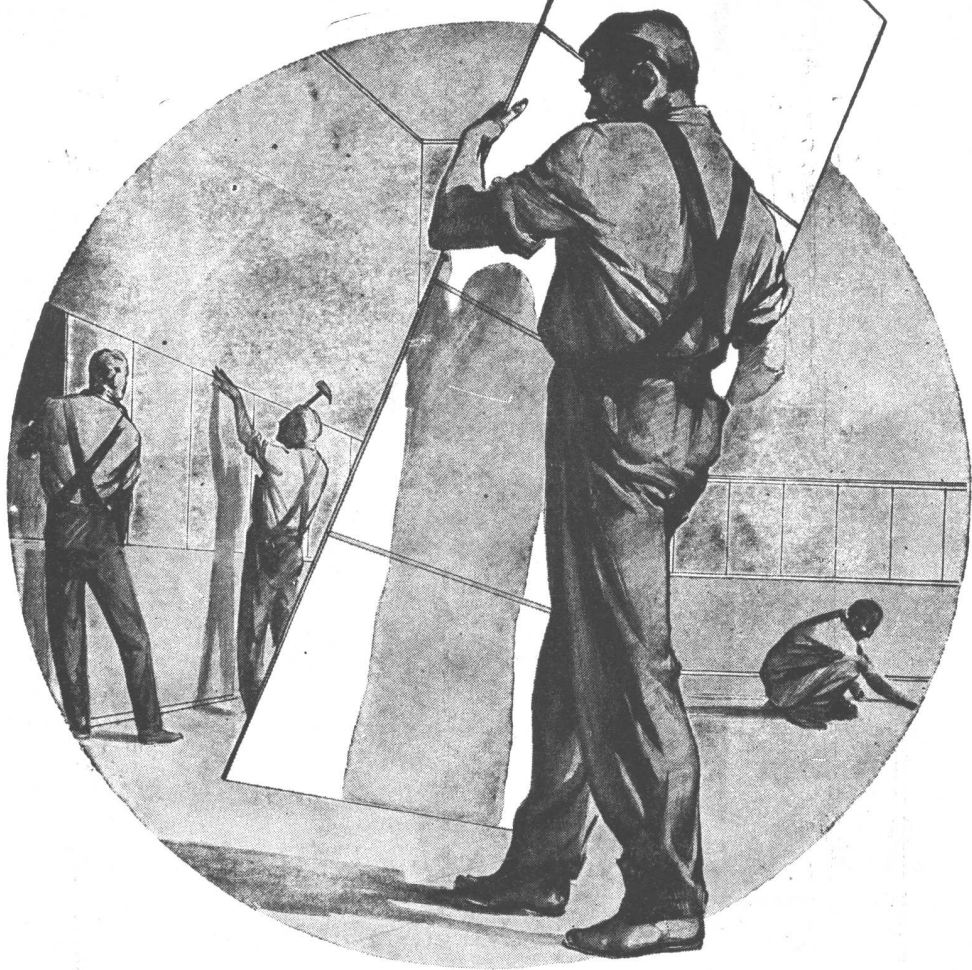

Materiales aislantes de calor y frío para  
cielorrasos y paredes y para corrección  
acústica, hard-boards de todas clases  
y con esmaltados en todos colores  
para revestimientos interiores, audito-  
riums, estudios de broadcastings, etc.

**KREGLINGER LTDA.**

COMPANÍA SUDAMERICANA S. A.

CHACABUCO 151 BUENOS AIRES T.E. 33 Av. 2001-8

# SALVO Sociedad Anónima

CALLAO 770 - BUENOS AIRES

ha sido designada DISTRIBUIDORA EXCLUSIVA en todo  
el país de los productos

## HOTPOINT

*Heladeras - Cocinas - Lavarropas - Tanques calentadores -  
Lava-platos - Ventiladores - Tostadores, etc.*

## TELECHRON

*Relojes eléctricos - Para mesa - Despertadores - Comerciales, etc.*

## PREMIER

*Aspiradores de polvo para uso familiar y comercial*



Además dispone de la línea más completa en  
**ARTEFACTOS DE ILUMINACION**

*Elija la marca*  
**DE PRESTIGIO**



Cuando se eligen accesorios cromados o niquelados, para instalaciones de cuartos de baño, la experiencia aconseja elegir la marca de prestigio impuesta por su alta calidad.

VENTA EN TODAS LAS CASAS DEL RAMO

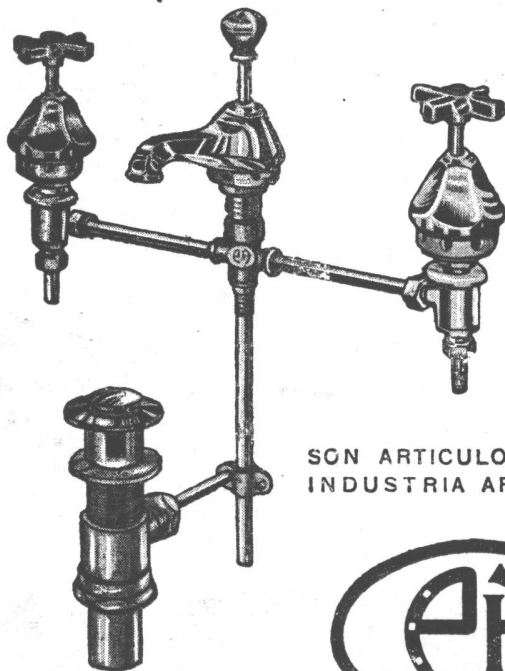

SON ARTICULOS NOBLES  
INDUSTRIA ARGENTINA

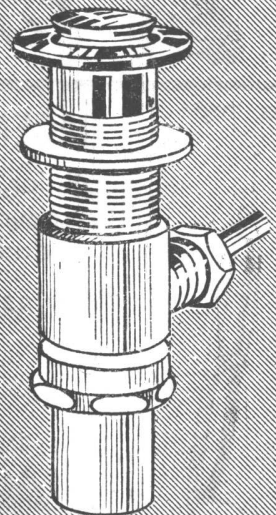
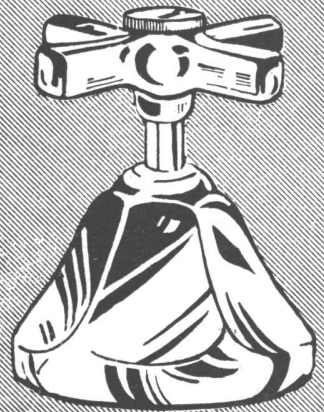

SALAS PUBL.

ESTABLECIMIENTOS  
METALURGICOS

**PIAZZA HNOS.**

SOCIEDAD DE RESPON-  
SABILIDAD LIMITADA  
CAPITAL M\$N. 1.680.000.-

Administración - Ventas y Talleres: **ARRIOLA 154/58** (Suc. 37, Rto. 1)  
U. T. 61, 3389 y 3312 \* Exposición: **BELGRANO 502** - Bs. As.

ANIVERSARIO

40

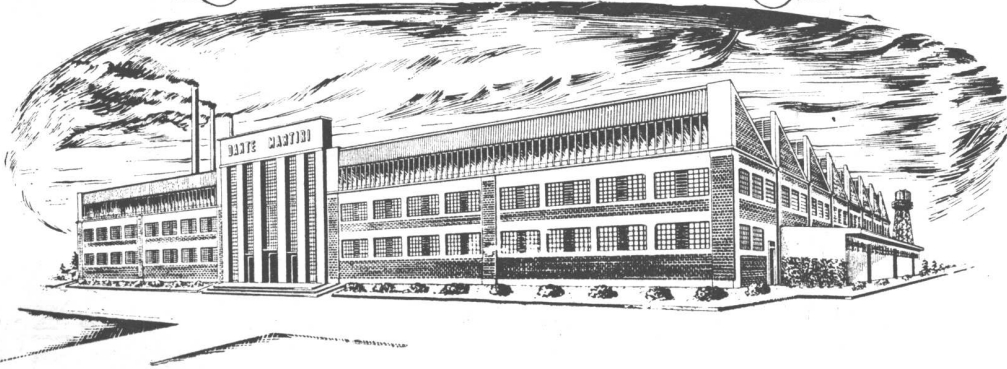

ESTABLECIMIENTOS



GALLO 344 50 - BUENOS AIRES.

T. E. 79 1503 - 1861 2815 - 2816

Nueva planta industrial de 55.000 m.<sup>2</sup> de superficie de los establecimientos DANTE MARTIRI, sito en la Av. Campana 2251 (Tablada, Pcia. de Bs. As.)

CALEFONES • COCINAS • ESTUFAS MARCA "GLORIA" • "ELVI" y "CELESTIAL" A GAS • SUPERGAS • GAS NATURAL • ELECTRICIDAD Y KEROSENE

**2** "especialistas" en limpieza y brillo!

¡ HACEN MARAVILLAS EN EL HOGAR !

Sólidos, prácticos, de manejo sencillo y reducido consumo, hacen la felicidad de las dueñas de casa.

Véalos en las casas del ramo

*Hugin*

ASPIRADORES Y ENCERADORES ELECTRICOS

ES UN PRODUCTO DE

**LUMA**

ORGULLO DE LA INDUSTRIA SUECA

LINO PALACIO & CIA. PUBL.

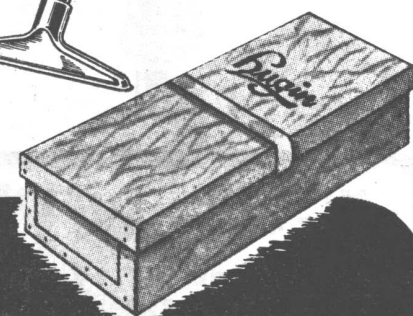



**Apeles**

**PINTURA VIVA  
A PRUEBA DE TIEMPO**

Cuesta menos porque dura más  
(Y el mejor aspecto va de regalo)

## NOTICIAS

### EL ARQUITECTO Y LA INDUSTRIALIZACION DE LA CONSTRUCCION

(Viene de la pág. IV)

Y los primeros fabricantes de ascensores a disfrazar sus máquinas como palanquines. Carnavales tal vez necesarios. Pero el arte no puede fundarse sobre el capricho. Un estilo no se crea de un golpe de pluma, de una afirmación o de una moda.

Es la expresión purificada de un sistema constructivo, dictada por las características de empleo de los materiales, afirmado simplemente, y la respuesta justa al problema de las constantes climáticas o regionales.

Así los pórticos, principalmente, respondían a la necesidad de sombra y de pleno aire, necesario en los climas meridionales.

La estética? Sí. Pero primero la verdad.

Hay que expresar mucho diciendo poco. Es la vida que debe imponer su ley a la construcción: espontáneamente.

Y la hora requiere la construcción rápida, sólida, económica, impecable.

Disfrazar, ornamentar, sería intolerable. Hay que ver a la verdad triunfar de la hipocrésia, hipocresía de la palabra, de los gestos desordenados, de los ornamentos que no expresan sino la pobreza.

Blondel ha dicho: "la belleza debe consistir menos en reunir muchos ornamentos que en presentar lo simplemente bello".

Y Fenelon: "No hay que admitir en un edificio ninguna parte destinada a los solos ornamentos y, en cambio, apuntando siempre a las bellas proporciones, deben convertirse en ornamento todas las partes necesarias a sostener el edificio".

Y Augusto Perret: "Es por el esplendor de lo verdadero que el edificio debe alcanzar la belleza".

No se necesitan muchos elementos. Se necesitan standards, módulos, elementos-tipo.

"Unidad de detalles, grandes trazados de conjunto, eso era lo que en el siglo de Luis XIV, en el París compuesto, congestionado, inextricable, inhabitable, reclamaba un abate muy inteligente, Laugier, que se ocupaba de urbanismo: uniformidad en el detalle, tumulto en el conjunto" (Le Corbusier).

**El arquitecto no debe luchar contra la standardización, debe desearla, debe llamarla.** El mundo ha conocido en el transcurso de la historia, ciclos creadores y ciclos estériles, funciones de inteligencias activas y de cerebros derrotistas, de donde su fisonomía actual. Ya no es tiempo de lamentar o alegrarse. A nuestro turno es necesario escribir, señalar, fijar fechas.

(Sigue en la pág. XXVIII)

EXTRACTORES DE AIRE

# G.E.C.

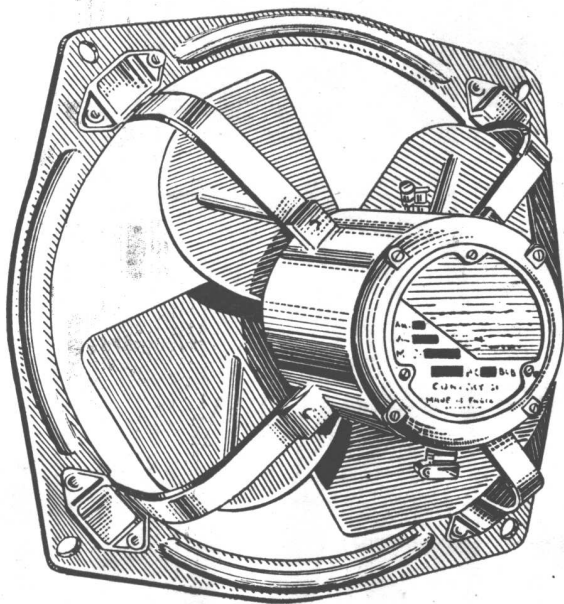

Por su rendimiento garantizado y por sus modernas líneas, los EXTRACTORES

DE AIRE "GEC" son los más indicados para todo edificio moderno, especialmente los destinados a Oficinas, Talleres, Cinematógrafos, Confiterías, Restaurants, etc. Su consumo es reducido. Su capacidad desde 14 m<sup>3</sup> hasta 1908 m<sup>3</sup> por minuto.

DISTRIBUIDORES AUTORIZADOS

# CAEBA

MORENO 846

ROSARIO • MENDOZA • CORDOBA • TUCUMAN • SALTA





¡Bienvenida  
cordial  
para todos!...

...y para los que viven en la  
casa, llamados *siempre* gratos

La campanilla-carillón

**NUTONE**

es el melódico sucesor del timbrazo

¡Aquí tiene Ud. algo que viene  
"de perillas" para su casa! En  
lugar de la clásica y antiesté-  
tica campanilla, de apariencia  
poco elegante y sonido estrí-  
dente, instale *hoy mismo* una  
campanilla-carillón NUTONE.  
¡Verá qué *grata* diferencia!  
Cada vez que alguien llama a  
la puerta, NUTONE le da la  
bienvenida con una melodía  
suave, agradable, sin sobresaltar  
ni irritar los nervios.



Modelo CONTINENTAL -  
En material plástico de  
color marfil y tubos  
dorados.

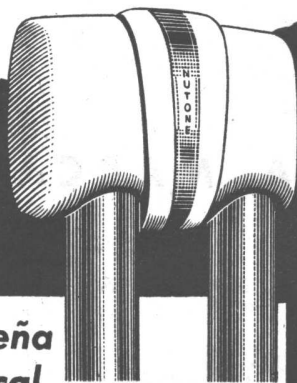

**Una pequeña  
joya musical**

Modelo DE LUXE - Hermosísimo carillón con  
caja metálica de color marfil y tubos broncea-  
dos, o bien en caja blanca y tubos cromados.  
Decorativo, de líneas apropiadas para ambien-  
tes modernos. Y musicalmente, ¡una joya musical!

Hay otros 6 modelos apropiados  
para cada ambiente.

Producto de la NUTONE INC., New York, U. S. A.

Representantes exclusivos:

**GONZALEZ, CASTLETON & SHAW, S. A.**  
Comercial e Industrial

Administración: Suipacha 759 - T. E. 31-4031/6107

Salón de Exposición: Suipacha 781 - T. E. 32-0515 - Buenos Aires

# CALEFACCION

CIENTIFICAMENTE PERFECTA

MODELOS AUTOMAITICOS 1949



El INQUILINO podrá gozar de una cale-  
facción ideal a VOLUNTAD y PAGANDO  
un gasto muy reducido de consumo, si el  
departamento ó la casa que ocupa es equi-  
pada por el DUEÑO DE CASA CON  
RADIADORES HIDROTERMICOS

## NEOGRAF

UNICOS Y AUTENTICOS A TERMOSIFON

Este sistema patentado proporcionará en  
cada habitación, un clima sano, con ca-  
lor y humedad debidamente graduados.

¡"SALUD", "BIENESTAR" y "SEGURIDAD"!

MODELOS DE CONSUMO ULTRAECONOMICO  
PORTATILES O FIJOS, A

**GAS**

o a **ELECTRICIDAD**, con  
**TARIFA REDUCIDA**

Garantía: 5 AÑOS y de CONSUMOS

CALORIFEROS INSTALADOS EN: TEJEDURIAS,  
HILANDERIAS, LABORATORIOS DE PRODUCTOS QUIMICOS,  
INSTITUTOS DE FITOPATOLOGIA, CULTIVO DE FLORES,  
INCUBADORAS DE NIÑOS, ESCUELAS, MINISTERIOS DE LA  
NACION, FABRICA MILITAR DE POLVORA Y EXPLOSIVOS,  
FLOTA MARINA MERCANTE, LACTARIUMS MUNICIPALES,  
HOSPITALES, SANATORIOS, BANCOS, CINES, TEATROS,  
CONFITERIAS, CASAS PARTICULARES, EDIFICIOS DE  
DEPARTAMENTOS, CASAS DE RENTA, Etc., Etc.

REPRESENTANTES EXCLUSIVOS EN:

MENDOZA: JOSE BUZIO LTD. \* SAN MARTIN 621  
ROSARIO: CHIESA HNOS. LTD. \* SAN LORENZO 1048  
CORDOBA: ERNESTO SOLER LTD. \* AV. E. F. OLMOS 438

ESTABLECIMIENTO ELECTROMECHANICO INDUSTRIAL Y COMERCIAL

**PABLO ROCCO e HIJO**

SOCIEDAD DE RESPONSABILIDAD LIMITADA

CAPITAL \$ 220.000 m/n

LIMA 441 \* BUENOS AIRES \* T.E. 37-1852





# DOS VECES BUENO!!



"B.B." significa DOS VECES BUENO en materia de pinturas, barnices, esmaltes y aceites.

- PRODUCTOS "B.B."**
- Barnices
  - Blanco Fijo
  - Pintura al agua
  - Colores en pasta
  - Pinturas Anticorrosivas
  - Esmaltes
  - Tintes de lustre
  - Pinturas marinas
  - "Ondina"
  - Pintura mate al aceite
  - "Lupomal"
  - Esmalte sintético
  - "Luposint"
  - Aceite puro de lino
  - Aceite mate
  - Removedor
  - Tapaporos

### el primer BUENO

lo da el pintor porque, al comprobar de entrada nomás, la alta calidad y notable rendimiento de "B.B.", está seguro que su próximo trabajo será un éxito y una carta de recomendación para el futuro.

### el segundo BUENO

lo da el cliente cuando observa qué bien queda el trabajo y, a medida que pasa el tiempo, aprecia la diferencia con otros que exigen interminables "remiendos".

### DOS VECES BUENO

Doble bondad, doble rendimiento, doble tranquilidad y doble satisfacción, cualidades que hacen exclamar:

¡DOBLE o NADA... "B.B." o NINGUNA!

54 AÑOS DE EXPERIENCIA **BACIGALUPO CIA L DA** NETAMENTE ARGENTINA

Fábrica: PEDRO ECHAGÜE 3072

Administración y Ventas: 25 DE MAYO 460 - 6º p.

# AZULEJOS INGLESES

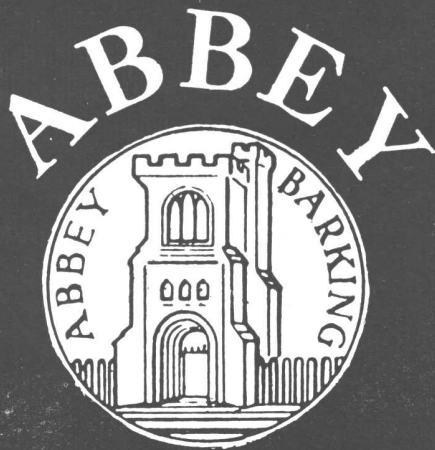

EN EXISTENCIA  
PARA ENTREGA  
EN EL ACTO

## FIMEXA

S. R. L.

Venezuela 1262  
Buenos Aires

*Aire Fresca !!*  
con Ventiladores

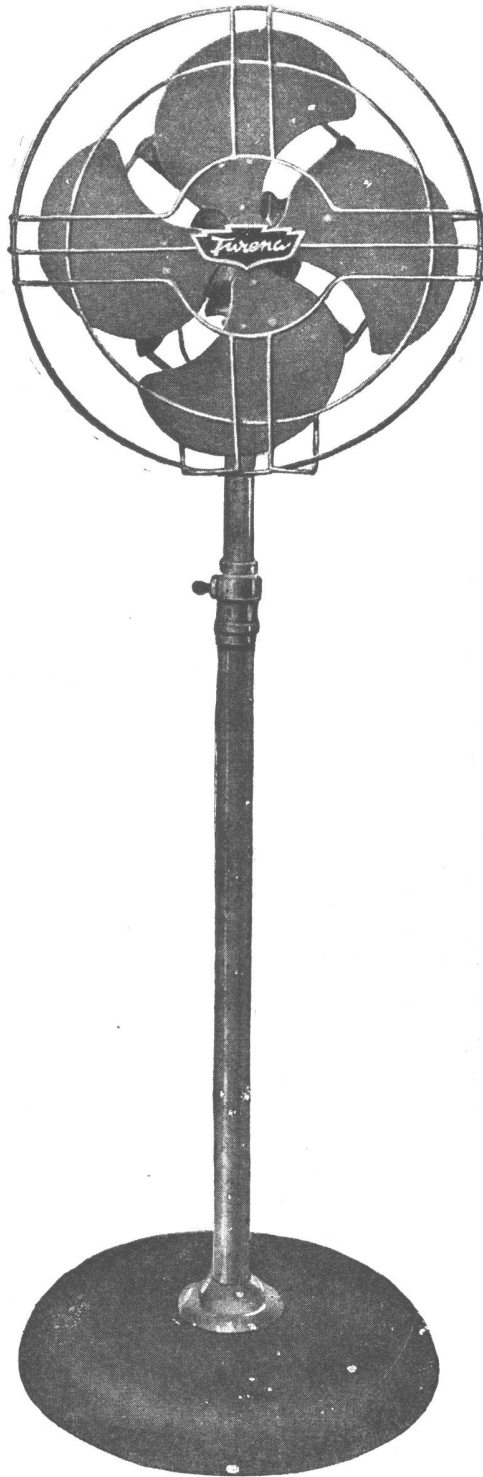

T  
U  
R  
E  
N  
A

UNICOS DISTRIBUIDORES:

### IMPERIAL S. A.

Com. Inm. e Ind.

LAVALLE 323

32 - 4018

**ORBIS  
valoriza la  
propiedad!**

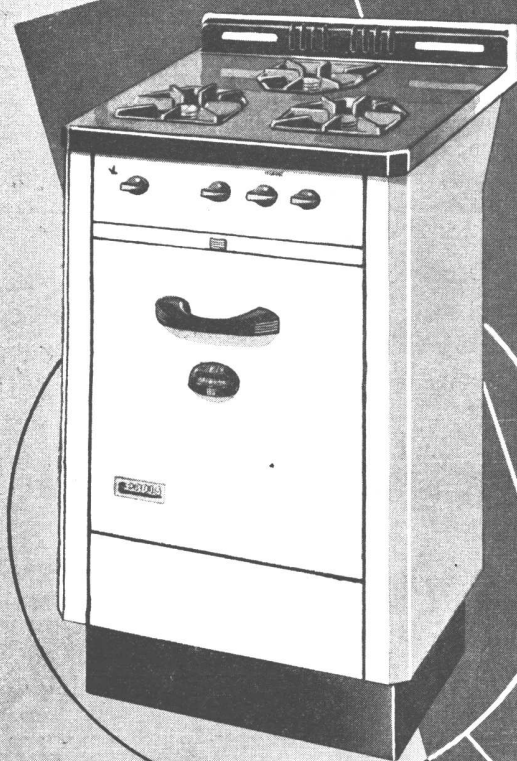

*La amplia variedad de modelos, permite a Vd. elegir aquel tipo de cocina que responde plenamente a sus exigencias.*

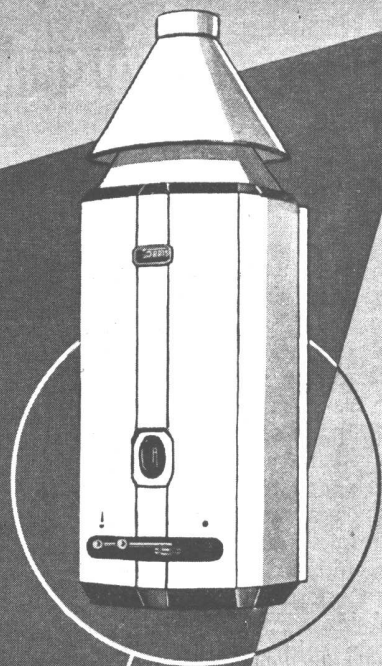

*Usted encontrará en nuestra Exposición, cuatro distintos modelos de calefones a gas.*

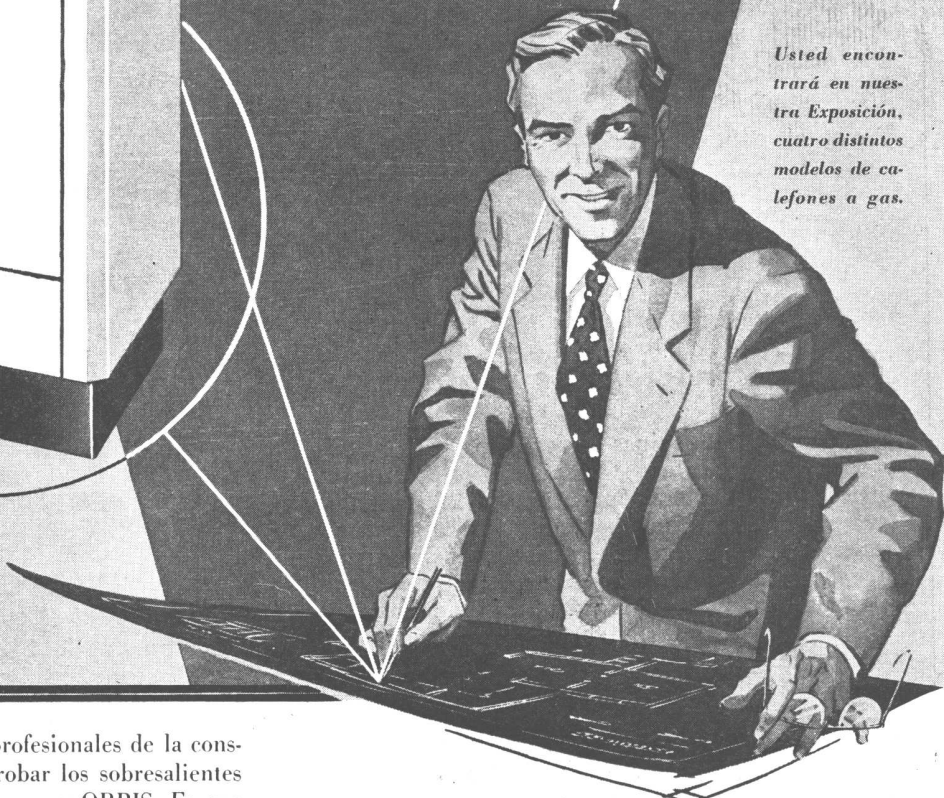

Toda una generación de profesionales de la construcción ha podido comprobar los sobresalientes resultados de los artefactos a gas ORBIS. Es que las cocinas y calefones ORBIS se construyen con un profundo conocimiento de los problemas térmicos y metalúrgicos, y la invariable decisión de producir sólo artefactos de gran calidad y duración! Al instalar los afamados artefactos ORBIS, usted valoriza la propiedad.

**ORBIS**  
ROBERTO MERTIG

**EXPOSICIONES Y VENTAS: CALLAO 53 - GAONA 1845 - BUENOS AIRES**

INTERIOR: BAHIA BLANCA • BALCARCE • CAÑUELAS • CORDOBA • COSQUIN • CUTRAL-CO (PLAZA HUINCUL) • LA CUMBRE (CORDOBA) • LA FALDA • LA PLATA MAIPU (MENDOZA) • MAR DEL PLATA • MENDOZA • MIRAMAR • NEUQUEN • OLIVOS • PARANA • PERGAMINO • RESISTENCIA • RIO CUARTO • RIVADAVIA (MENDOZA) • ROSARIO • SAN MARTIN (MENDOZA) • SAN NICOLAS (BUENOS AIRES) • SAN RAFAEL (MENDOZA) • SANTA FE • SANTIAGO DEL ESTERO • TUCUMAN VILLA CARLOS PAZ • VILLA MARIA • ZARATE

# Libros de Arquitectura y Decoración de Interiores

## *La Arquitectura Pintoresca*

Aun cuando todas las obras publicadas en este volumen han sido construídas en la ciudad-balneario de Mar del Plata, ellas constituyen ejemplos útiles para el que piensa proyectar en cualquier otra zona del país, o de otros países, pues se trata, casi sin excepción, de viviendas estudiadas para ser habitadas por largas temporadas o en forma permanente. Por lo tanto su distribución, construcción y equipo, en nada difieren de las casas construídas en cualquier otra ciudad, como no sea por lo bien estudiado de sus planos, lo cuidado de los detalles y el carácter pintoresco con que ha sido tratada su arquitectura. En 140 páginas, formato de 0,25 x 0,30 y cubierta a todo color, se publican 53 casas que constituyen una cuidadosa selección de las viviendas residenciales proyectadas por calificados arquitectos argentinos.

1er. y único tomo.

Precio al público \$ 15.— más 0.50 para su envío.

## *Viviendas Argentinas*

Sus páginas constituyen una compilación de las casas publicadas en su mayor parte en ediciones de "Casas y Jardines" que están agotadas. Comprende las fotografías y planos de viviendas seleccionadas y construídas en estos últimos años.

Reunidos estos materiales en un hermoso tomo de 23 x 30 cms., es un elemento de estudio y selección tan cómodo para el profesional de la construcción, como para el particular que necesita mostrar cuáles son los modelos que traducen sus gustos, al arquitecto que debe materializarlos al planear la casa.

1ro., 2do. y 3er. tomo agotados. En existencia el 4to.

Precio al público \$ 15.— más 0.50 de franqueo para su remisión.

## *La Decoración de Interiores*

Libro de 120 páginas de formato 0,23x0,305 y tapa a todo color. Cuidadosamente impreso en fino papel ilustración natural. - 200 nítidas fotografías muestran los mejores ejemplos actuales de decoración de interiores, incluyendo: la galería, la terraza, la chimenea, el vestíbulo y la escalera, el living room, la biblioteca y el escritorio, el comedor, el bar, el dormitorio, los cuartos para niños, la cocina y el baño. Todo el material incluído es totalmente nuevo con relación a la segunda serie, que se agotó rápidamente. Todas las fotografías llevan leyendas ampliamente explicativas.

1ro. y 2do. tomo agotados. En existencia el 3ro.

Precio al público \$ 15.— más 0.50 para envío.

## *La Vivienda del Mañana*

EL MAS BRILLANTE ESTUDIO

SOBRE ARQUITECTURA RESIDENCIAL,

ESCRITO POR LOS

**Arqs. WRIGHT y NELSON**

Compuesto de 214 páginas en formato de 21 x 29, con 232 hermosas fotografías de interiores y exteriores de casas unifamiliares, magníficamente impresas en papel ilustración; lujosamente encuadernado en tela y con cubre tapa a dos colores.

Su precio es de \$ 28.— más 0.50 cuando se deba remitir por correo.

EN VENTA EN

— LAS PRINCIPALES LIBRERIAS DE LA REPUBLICA —

## BOMBAS CENTRIFUGAS SIAM

para industrias, construcciones,  
piletas de natación, riego, etc.

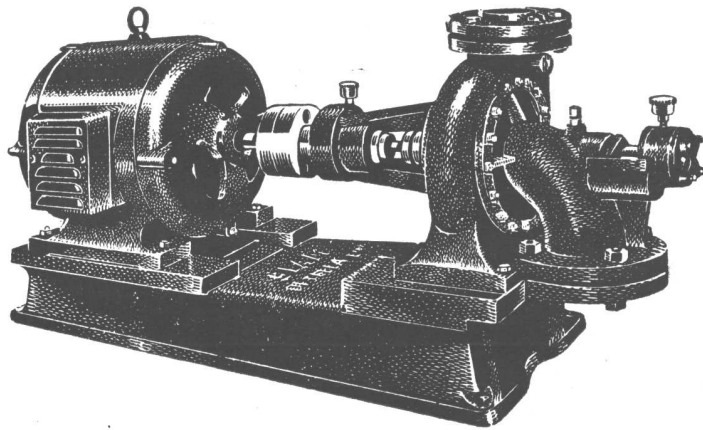

Siam Di Tella Ltda. dispone de la línea más completa en bombas para agua; hay un modelo para cada uso y necesidad - todos dentro de la famosa y tradicional calidad SIAM! Consúltenos; someta sus problemas a nuestros técnicos - y usted saldrá ganando!

**SIAM**  
*Di Tella Ltda*

Av. de Mayo 1302  
T. E. 38-8981 - BS. AS.

*Presentamos*

la nueva línea de  
**RELOJES ELECTRICOS**

*Modernos, con gran variedad de modelos*

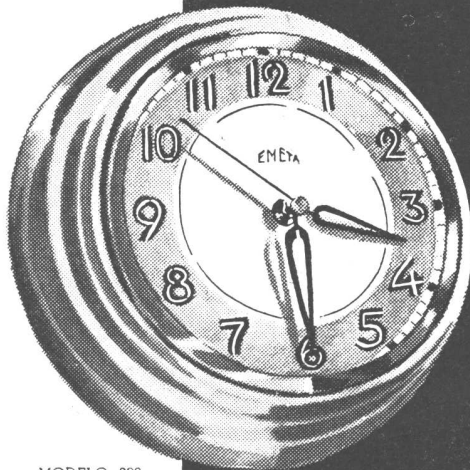

MODELO 200.  
de pared

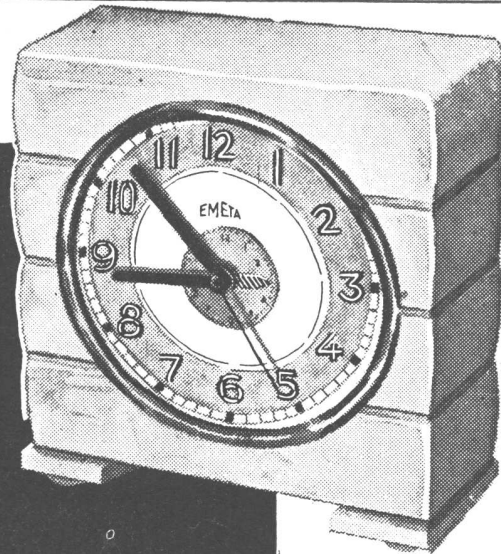

MODELO 600.  
Despertador.

**EMETA**

AV. CORRIENTES 6131

**SINONIMO DE CALIDAD Y PRECISION**

**CADA RELOJ  
LLEVA SU  
GARANTIA  
DE FABRICA**

**SOLICITELOS  
EN LAS CASAS  
DEL RAMO**

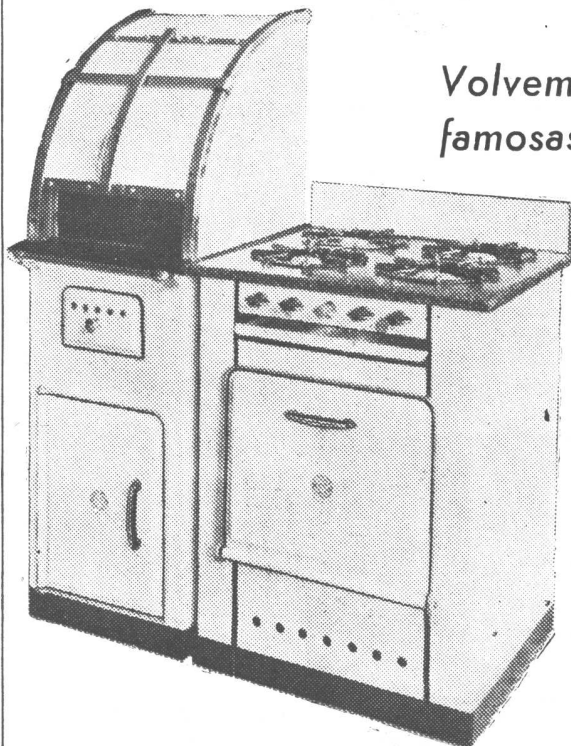

*Volvemos a tener en existencias nuestras  
famosas COCINAS a Gas y Supergas*

Casa especializada en: COCINAS  
Económicas, Prusianas, Parrillas y  
Spiedos Enlozados, Cocinas a Petró-  
leo para Grandes Establecimientos.

**Casa MALUGANI Hnos.**

**HUMBERTO 1° 1084/86  
T. E. 23 - 0574**

**El prestigio de una marca**

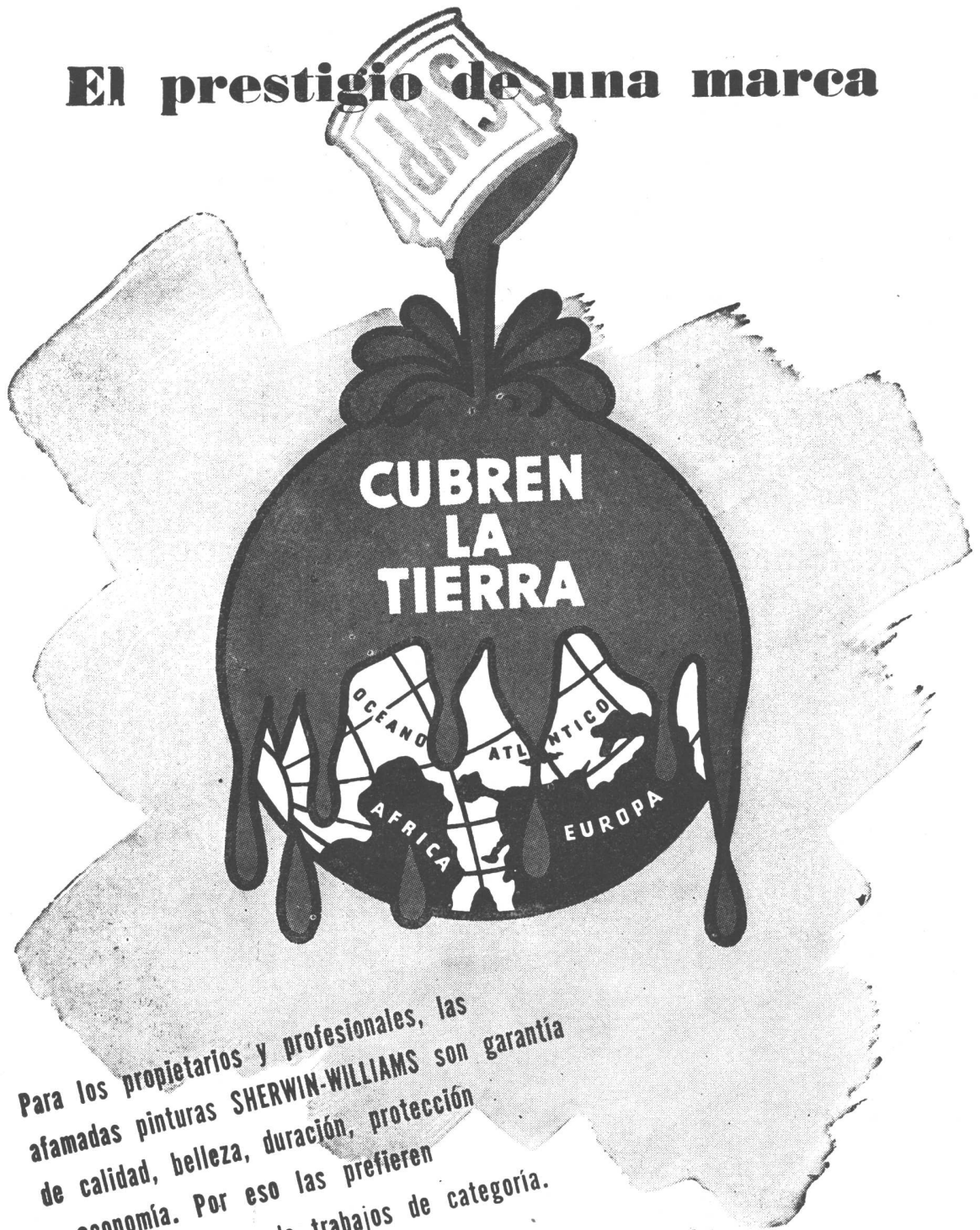

Para los propietarios y profesionales, las afamadas pinturas SHERWIN-WILLIAMS son garantía de calidad, belleza, duración, protección y economía. Por eso las prefieren para la realización de trabajos de categoría.

PINTURAS  
**SHERWIN-WILLIAMS**  
Productos de  
**SHERWIN WILLIAMS ARGENTINA S.A.**  
ALSINA 1360 - BUENOS AIRES

# Relojes Eléctricos

## URGOS



SINCRONICOS

MODERNOS

EXACTOS

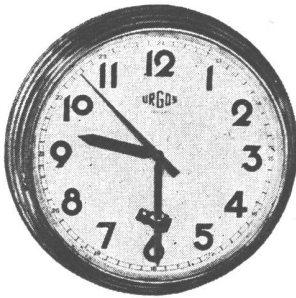

N° 1064

Caja 34 cmts. Esfera 28 cmts.  
Cromado ó lacado en colores surtidos.  
Esfera marfilada.



N° 1572

Caja 22 1/2 cmts. Esfera 17 1/2 cmts.  
Cromado ó lacado en colores surtidos.  
Esfera marfilada.

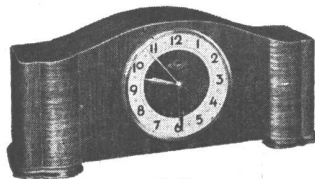

N° 1/4

Mide 45 x 20 cmts.  
Nogal pulido  
Esfera plateada ó dorada.

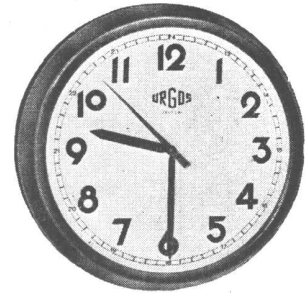

N° 1065

Caja 40 1/2 cmts. Esfera 33 cmts.  
Caja de nogal pulido.

APROBADOS POR EL PLAN C.A.D.E.

**DEL SANTO y Cía.**  
IMPORTADORES

Principales distribuidores:

C. A. D. E.  
A. E. G.

SIEMENS-SCHUCKERT  
EL MERIDIANO

PALMIERI Hnos.  
LOPEZ Hnos.

CASA JASPE  
EUGENIO ZILIOTTI

y toda casa de importancia del ramo



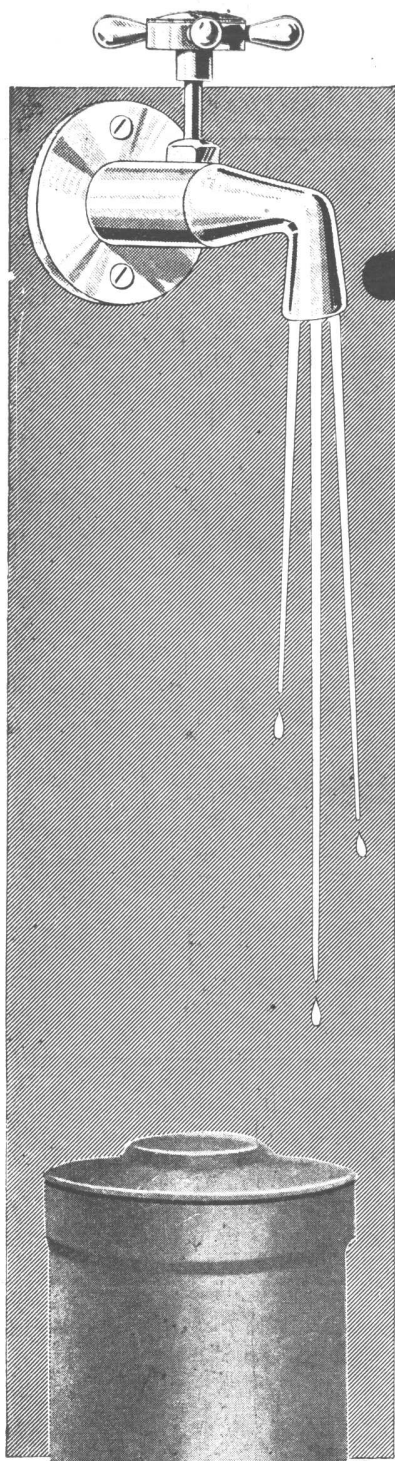

TODO EL AÑO, EN SU CASA...

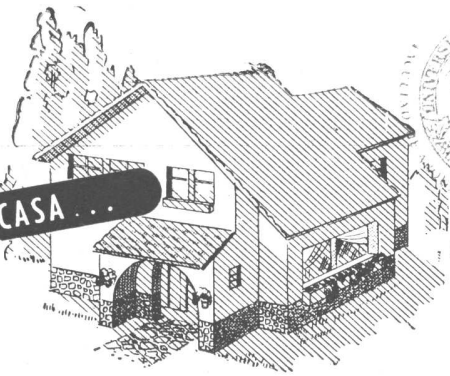

# agua fresca y pura

Será una realidad, si la reserva de agua potable se establece mediante los tanques de fibrocemento (amianto-cemento) MONOLIT.

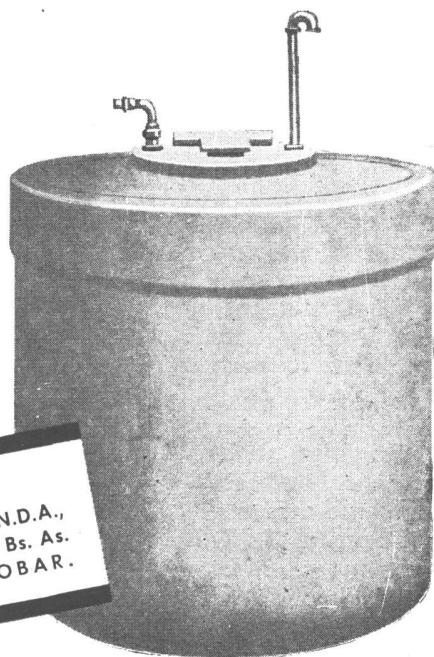
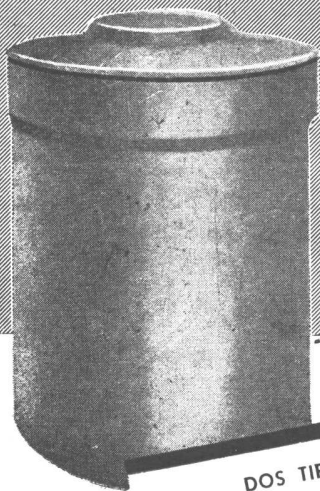

DOS TIPOS  
APROBADOS por A.N.D.A.,  
Dción O. S. Pcia. de Bs. As.  
etc.; y SIN APROBAR.

Inoxidables, aislantes, no alteran el agua, livianos, manuales. Sin juntas, de una sola pieza; económicos, no requieren gastos de conservación - Duración ilimitada, mejoran con el uso - Estéticos - Fáciles de trabajar con herramientas comunes.

COMPañIA FIBROCEMENTO **MONOLIT** S. A. INDUSTRIAL Y COMERCIAL

Fábrica en SAN JUSTO - Pcia. de Bs. As.

Distribuidores Exclusivos: TAMET - Chacabuco 132 - Bs. As.

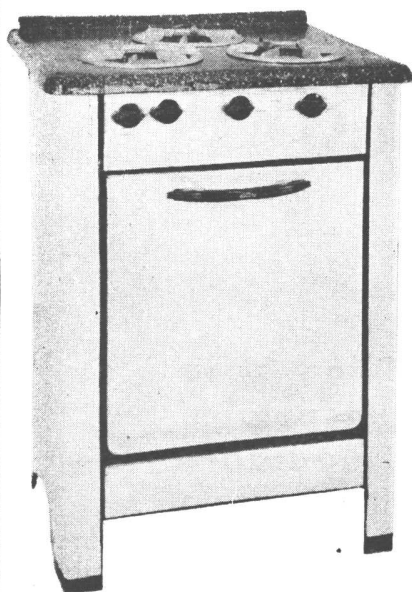
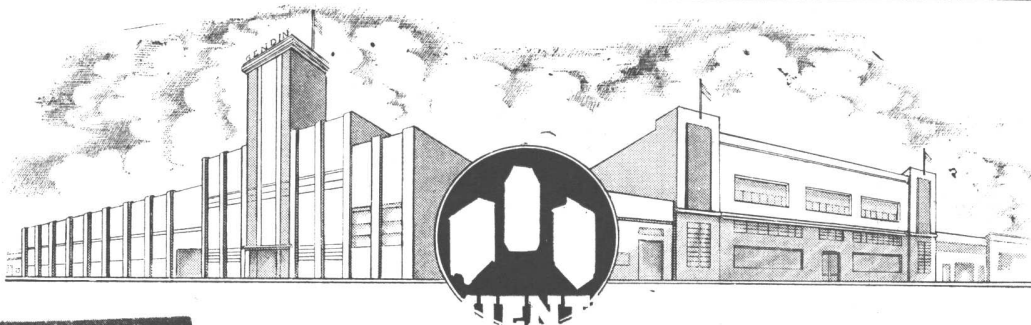

## Cualidades de las Cocinas "GENDIN"

- ECONOMIA MAXIMA DE COMBUSTIBLE.
- LLAMA AZUL COMPLETA.
- LOS QUEMADORES SON TOTALMENTE DESMONTABLES.
- EL HORNO TIENE DOBLE PARED, LO QUE PERMITE MAYOR APROVECHAMIENTO DEL CALOR Y BRINDA UN PERFECTO HORNEADO.



Administración y Ventas:

24 DE NOVIEMBRE 1754 - T. E. 61 - 7770

Fábrica: FERRE 2222/44 -- BUENOS AIRES

## NOTICIAS

### EL ARQUITECTO Y LA INDUSTRIALIZACION DE LA CONSTRUCCION

(Viene de la pág. XIV)

Cada época ha tenido sus imágenes propias, sus colores, sus formas, proyección de su espíritu y de su "saber". Sólo resultan emocionantes para nosotros las verdaderas manifestaciones de un clima. Las copias tardías de realizaciones geniales, no desencadenan en nosotros ninguna curiosidad: concebidas sin inspiración, ellas resultan sin vida.

La expresión de todas las relaciones de un período de la curva del tiempo, da nacimiento al "estilo" que no se revela al entendimiento más que cuando la razón creadora está exhausta. Es la exacta exteriorización de las necesidades, de los **conocimientos** y de los estados de alma de un momento.

El hombre primitivo no tuvo más que su fuerza para responder a sus primeros instintos; tomando conciencia de lo particular y de lo general, de lo espiritual y de lo material, el ser humano ha puesto orden en sus ideas y medida en sus medios.

(Continuará).

### ESTRUCTURA Y ORGANISMO

A propósito del artículo que el Arq. de Bary Tornquist publicó en la revista Nuestra Arquitectura de setiembre del año pasado, cuyos conceptos hallamos sugestivos y profundos, se nos ocurren algunas reflexiones que deseamos consignar.

Dice el Arq. de Bary Tornquist en dicho artículo:

"Se ha llegado a tal punto de invertir las cosas, que ya es costumbre bastante general de encontrar la belleza, no en la belleza propiamente dicha, sino después de haber sometido al edificio en cuestión a un minucioso y escrupuloso análisis y examen de las **razones** que tuvo su autor. Hay una tendencia a apreciar un edificio así: "Estructura "muy limpia", muy "honesta"; "francamente expresados los materiales", y otras cosas por el estilo . . ."

En principio, hallamos "razonable" que se hagan estas observaciones, sobre todo partiendo del principal punto de vista a que responden la mayor parte de las obras de nuestra arquitectura contemporánea: solidez, economía, eficiencia . . . y algo de expresión. El algo de belleza que se consiga por medios tan escuetos vendría "por añadidura".

(Sigue en la pág. XXXIV)



**ILUMINACIONES MODERNAS - ARTEFACTOS  
ARAÑAS - LUMINOSOS - TUBOS FLUORESCENTES  
MODELOS PROPIOS**

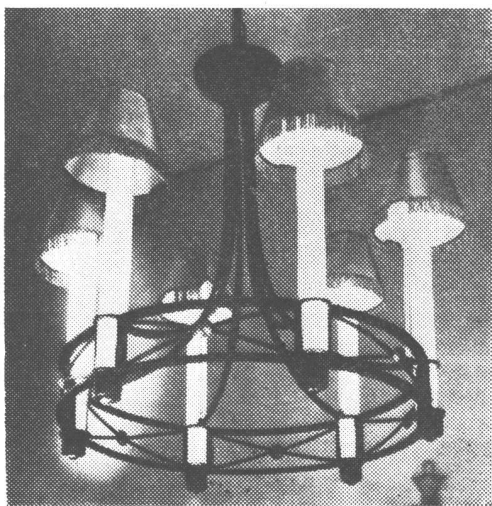

Arañas en hierro forjado, en todos los modelos y estilos, para luz fluorescente, de uno, dos, tres y hasta doce tubos, colores a elección.

Aceptamos proyectos para fabricación.

Artefacto modelo 1305, en chapa esmaltada, ideal para oficina o negocio, de tres tubos de 40 w. o cualquier tamaño fabricado a pedido.

Aceptamos proyecto para exclusividad de modelo.

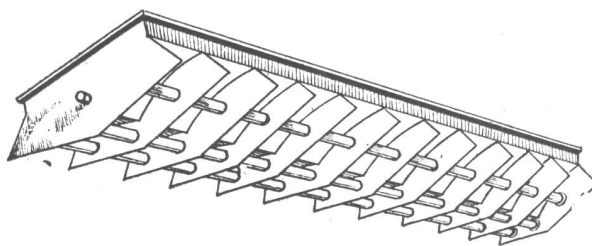

## **Macera Iluminaciones**

Soc. Anón. Com. é Ind.

Dirección, Exposición y Ventas:

**LIBERTAD 757**

44 - 2675/3326

Talleres y Administración:

**MANSILLA 2935**

41 - 1693

### **SUCURSALES**

MAR DEL PLATA  
Belgrano y Sgo. del Estero  
T. E. 3293

BAHIA BLANCA  
Alsina 154  
T. E. 5329



**GAS - SUPERGAS**  
 APROBADAS POR Y. P. F.

**CASA ROSSI**  
 HUMBERTO 1° 1625 - T. E. 23-2858  
 BUENOS AIRES

**EN QUEMADORES**  
 Sociedad C. A. R. E. N.  
 a la vanguardia

**SYNCR-FLAME**  
 Están colocados en todos los Grandes Establecimientos Industriales del País y Casas de Renta

**"TODD" - Hex - Press**  
 Preferidos por los Industriales de todo el país, por ser:  
 EFICIENTES, ECONOMICOS Y DE FACIL MANEJO  
*Y Ahora*

**EL FAMOSO QUEMADOR**  
**ENTERPRISE**  
 de nuevo en la Argentina  
 UNICOS DISTRIBUIDORES:  
**Sociedad C.A.R.E.N.**  
 Cía. Argentina de Representaciones Nacionales y Extranjeras

**GUAVIYU 2859** | **ANTONIO MACHADO 628/36**  
 Teléf. 27635 | T. E. 60-1068/9 y 7 Internos  
 Montevideo - R.O.U. | Buenos Aires - R. A.

**CATTANEO**

**CORTINAS DE ENROLLAR**

Proyección a la Veneciana  
 SISTEMA AUTOMATICO

**"8 en 1"**



**PERSIANAS PLEGADIZAS**  
**"VENTILUX"**  
 METALICAS Y DE MADERA



EXPOSICION Y VENTAS  
**GAONA 1422 • U. T. 59, Paternal 1655**

**COCINAR CON GUSTO...**



sin fatiga y sin cuidados, sabiendo que los platos estarán a punto en el momento deseado, eso es lo que proporcionan las nuevas cocinas FLAMEX. Los Quemadores Flamex "dos en uno" permiten emplear poca agua y son de gran economía en el consumo de gas. Las cocinas Flamex se pagan por sí solas en poco tiempo.

**MODELO 5.78**  
 4 quemadores automáticos. Plancha de acero inoxidable. Plancha de aluminio para bifés.

**COCINAS A GAS FLAMEX**  
 SOLICITE FOLLETOS A INDUSTRIA ARGENTINA  
**FLAMEX S.A.I. y C. - Paraguay 423-31 - B. Aires**

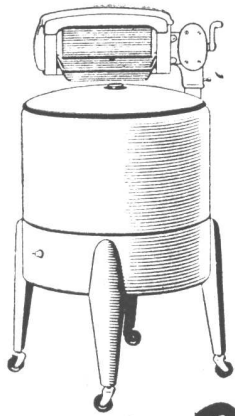

# RESERVE ESPACIO PARA EL LAVARROPA!

El lavarropa eléctrico es indispensable en el hogar moderno. Los ocupantes de los edificios de renta que usted construye, lo van a necesitar. Eviteles contratiempos... Al proyectar la distribución de las dependencias, prevea un espacio adecuado para el lavarropa... Los futuros inquilinos y el propietario mismo se lo agradecerán.

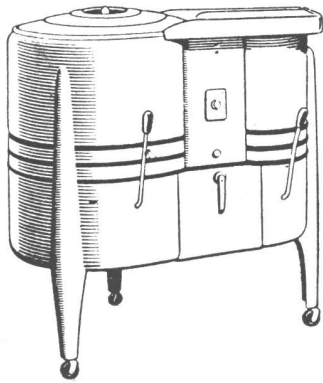
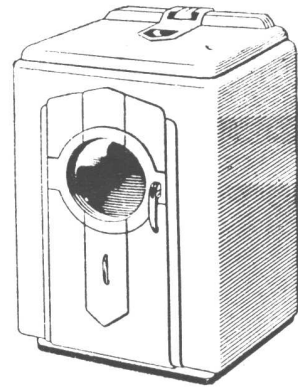

Nuestra oficina de Asesoramiento  
le facilitará amplias informaciones.



**COMPAÑÍA ARGENTINA DE ELECTRICIDAD S. A.**

Av. Pte. R. Sáenz Peña 832, oficina 112 - T. A. 34-Def. 6001, interno 19

# RAWL PLUGS

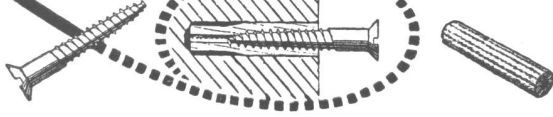

TARUGOS DE FIBRA Y BULONES DE EXPANSION PARA SUJETAR MAQUINARIAS, MOTORES, TRANSMISIONES, Etc.

van Wermeskerken, Thomas y Cía.  
SOC. RESP. LTDA  
CHACABUCO 682 - T. E. 33 - 3827  
BUENOS AIRES



## A B O

FABRICA DE MATAFUEGOS  
TOD A CLASE DE EQUIPOS Y  
EXTINGUIDORES CONTRA  
INCENDIO

*En sus nuevas oficinas*  
**PARAGUAY 643**  
T. E. 32 - 5562

## FALCA

FABRICA DE FELPUDOS  
Y CAMINOS DE GOMA  
Y DE GOMA Y TELA  
(CORDMAT)

**W. LANGER**

El Proveedor de los Señores Arquitectos e Ingenieros

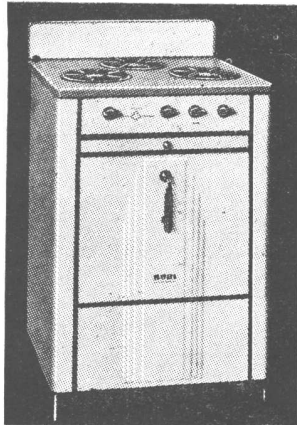

UN SIMBOLO DE CALIDAD EN ARTEFACTOS A GAS

UNICOS ABSOLUTAMENTE  
SEGUROS - SOLIDOS - ECONOMICOS

**RIVA, BALDELLI & BIONDI**

Exposición y Venta:  
SARMIENTO 2745 T. E. 48 Pasco, 9096-7-8

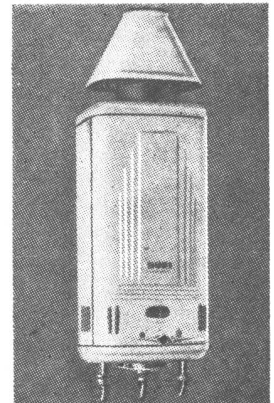

M. R.

## Cortinas TOMIETTO

Mallas, Chapa Ondulada y Tablilla Individual

Puerta de escape enrollable Patente N.º 57057  
Accionamiento automático Patente N.º 67186  
Sistema de alta producción Patente N.º 59312

**SOLICITE PRESUPUESTO**

La importancia y organización de nuestro Establecimiento nos permiten abaratar los precios

**SANABRIA 2262/78**

**T. E. 67 - 8555**

**PARA INSTALACIONES DE  
ACONDICIONAMIENTO DE AIRE**

**AISLACION**

**WELLIT**

**TERMICA**

IND. ARG. M. R.

LINDO PALACIO & CIA. S.A.

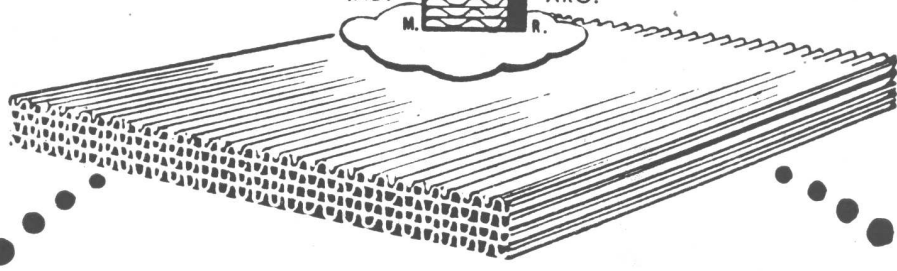

Fuerte Aislante Térmico. Se amolda perfectamente a los conductos de chapa o de mampostería. Se revoca directamente: no se necesita metal desplegado. Gran economía de mano de obra.

Super-liviano. Sumamente económico.

*Adopte Wellit, porque... ; conviene más!*

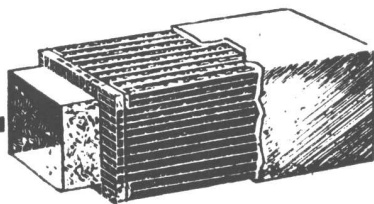

**FABRICANTES  
STERNILWA**

**SOC. DE RESP. LTDA.**

CAP. \$ 500.000.00 c/l.

RECONQUISTA 341 - Bs. As.

**DISTRIBUIDORES**

T. A. 32 - Dársena 0909. 5978

**AGAR CROSS & C° Ltda.**

Buenos Aires - Rosario - Bahía Blanca  
Tucumán - Mendoza

**KREGLINGER Ltda.**

Cía. Sudamericana, S. A.

**C. R. E. A.**

Av. Gral. Paz 431, Córdoba

**S. A. FINANCIERA e INDUSTRIAL DE MISIONES**

Sarmiento 378 - Buenos Aires - Sucursal:  
Posadas (Misiones)



ADPTO

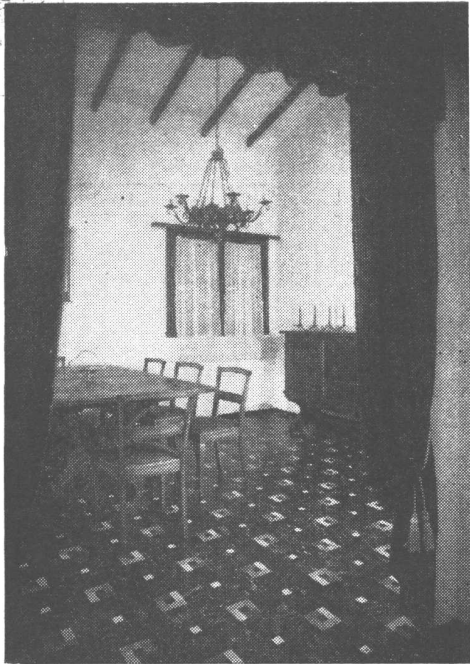

## PISOS DE LINOLEUM

*Casa Carmelo Capasso*

SOC. DE RESP. LTDA. - Capital \$ 150.000 m/n.

ALBERTI 2063

61-0896-8173

## CALEFONES Y COCINAS A GAS

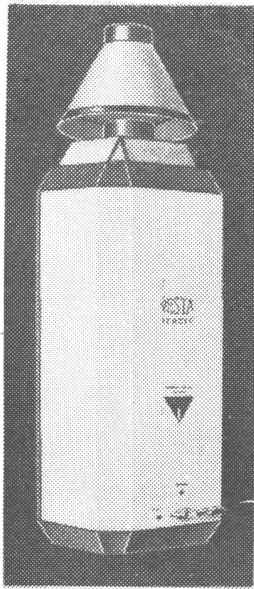

# VESTA

I. T. A. C. Y. C.

M. DRUTMAN  
e Hijos

SARMIENTO 3668-70

62-1840

BUENOS AIRES

## NOTICIAS

### ESTRUCTURA Y ORGANISMO

(Viene de la pág. XXVIII)

Pero si el objetivo fuera la belleza, a éste habría que subordinar los demás. Lo contrario, como dice el Arq. Tornquist, "... haría que la belleza sea algo a posteriori: una consecuencia, una resultante que viene después de los razonamientos satisfechos. Es como si encontráramos la belleza en una flor después de haberla analizado y habernos asegurado que todos sus elementos constituyentes: estambres, pistilos, pétalos, etc., están todos en perfecto orden".

La belleza de una flor: forma, color, perfume, en suma: su unidad, surge o se manifiesta estudiemos o no su constitución o estructura.

Pero si se nos ocurre efectuar tal operación, al sentimiento de belleza que la flor nos ha inspirado se suma uno de admiración: ¡Qué sencillez en la estructura! ... ¡Qué adecuada a su fin! ... ¡Qué "economía" en el material! ...

Difícil es apreciar las características que configuran la primera sensación, pero tal vez podríamos decir que surge de un juego de proporciones: de la forma al color y al perfume o la calidad. Todo sustentado, por cierto, en el vigor y la elasticidad de la estructura.

En "La proporzion nelle arti figurative", de E. Tea, Milán, leemos: "La proporción se funda sobre una relación, o de las partes de un objeto complejo con el todo, o de varios objetos comparados, o de un objeto a la percepción, o de una sensación al espíritu".

Y más adelante: "La proporción es el organismo de la forma artística".

Organismo... organismo... He aquí, a nuestro juicio, una expresión feliz para aplicar a las obras de arquitectura, organismo que es estructura, desde luego, pero que es algo más. Organismo que es equilibrio, proporción y expresión de vida; organismo que es sano, vibrante y bello, no porque se razone, sino porque "penetra" ...

La ponderación de un edificio podría enunciarse así: "Es un organismo que "respira" salud y belleza" ... ¡Ah!, y su estructura es "muy limpia", muy "honesta", etc.

Arq. Ernesto Arnoletto.

### LAS MATERIAS PLASTICAS Y EL AMUEBLAMIENTO

Los plásticos no son subrogados. No están destinados a reemplazar materias primas escasas o demasiado costosas. Son materias sintéticas, que poseen cualidades que no poseen los productos conocidos. Se los puede considerar como una de las más recientes maravillas de la ciencia práctica.

(Sigue en la pág. 46)



RELATOR

Para un EDIFICIO MODERNO...  
...una **COCINA MODERNA**



BIBLIOTECA

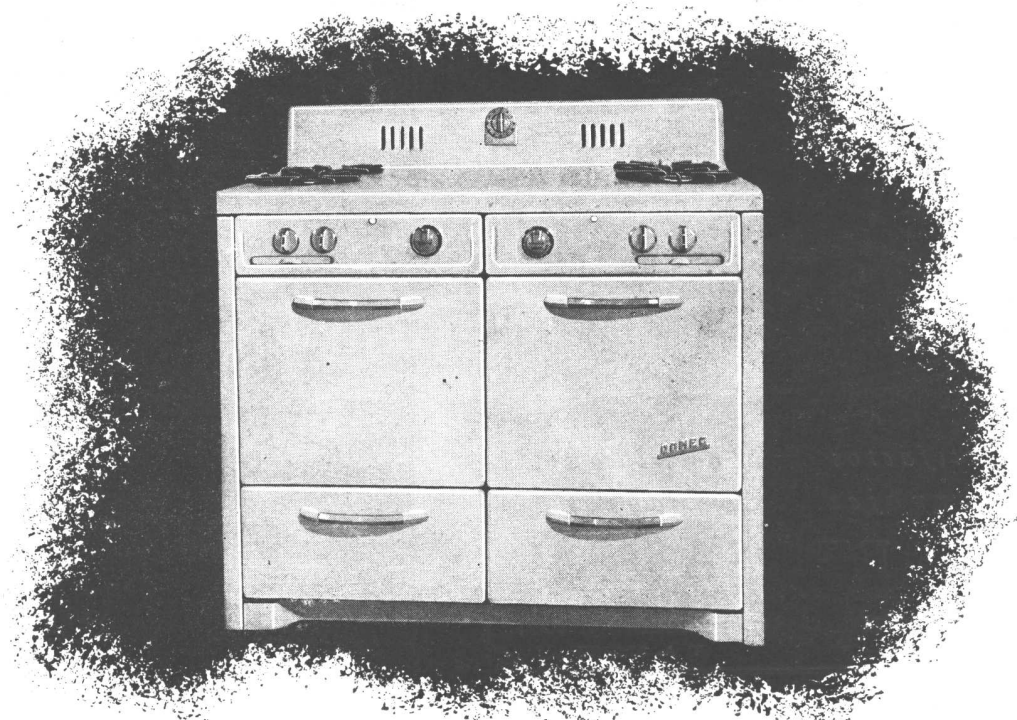

## COCINA **DOMEK**

*Reune todas las ventajas  
conocidas hasta ahora*

*Control de Calor en el Horno por THERMOSTATO ROBERTSHAW  
Llama Piloto - Grifo Patentado y un conjunto de novedades exclusivas!*

**PARRILLA PARA ASAR SIN HUMO**

**LA MAYOR SUMA DE SERVICIOS EN EL MENOR ESPACIO  
y una lujosa presentación!**

## **DOMEK**

COMPANÍA DE ARTEFACTOS DOMESTICOS, S. R. L.

Exposición y Ventas: SARMIENTO 385, 5to. piso, 83

Fábrica: KILOMETRO 7 - Camino a la Plata

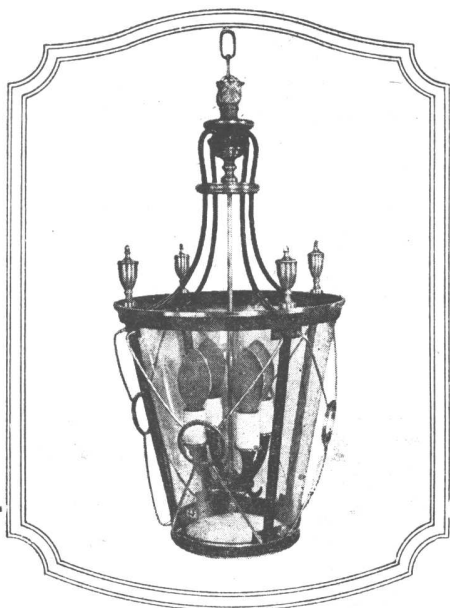

*Artefactos Morillos*  
*Herrajes Cerraduras*

**FERSA**  
SOCIEDAD ANONIMA

DARWIN 547/71  
T. A. 54-0099

C. PELLEGRINI 1071  
T. A. 31-5186

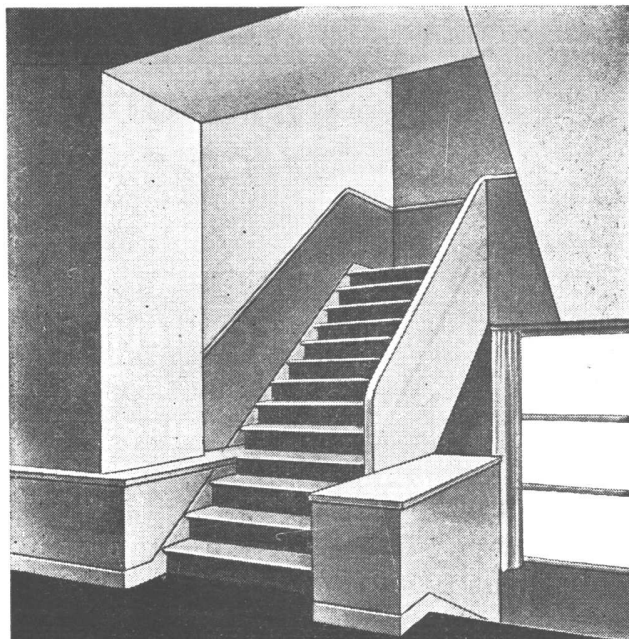

**DUROSIL**

MARCA REGISTRADA

PISOS MONOLITICOS - ESCALERAS - REVESTIMIENTOS

**BONAVENTURA S.R.L.**

CAPITAL \$ m/n. 50.000.-

SARMIENTO 938 BUENOS AIRES U.T.LIB.35 - 2474

**ESTABLECIMIENTO  
INDUSTRIAL METALURGICO**

FABRICA DE  
HERRAJES y CERRADURAS

IMPORTACION



EXPORTACION

MARCA REGISTRADA

**FRANCISCO AURELIO**

SOC. DE RESP. LTDA. - CAPITAL \$ 1.000.000.- m/n.

PAVON 4068/84

T. E. 61 - 7437

BUENOS AIRES

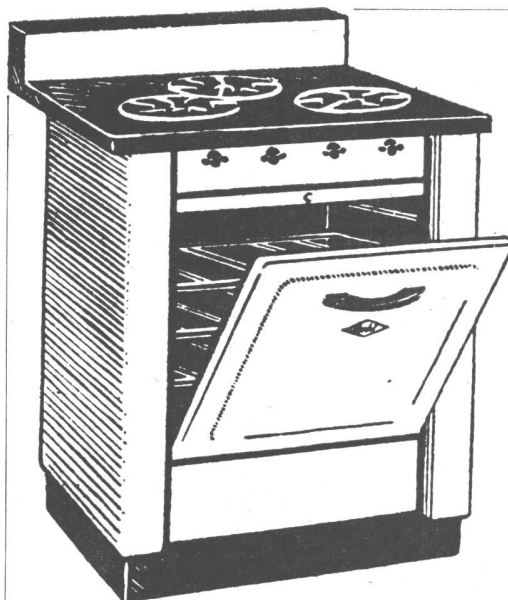

S  
E  
D  
O  
L

**GAS Y SUPERGAS**

NUESTROS QUEMADORES GARANTEN UN  
20 % DE ECONOMIA SOBRE SUS SIMILARES  
PATENTE No. 63.007

FABRICANTES

**CASA BOSTON**

RIVADAVIA 7382 • Buenos Aires • 63-6107

# ARTICULOS SANITARIOS ESTAMPADOS

AIREADORES REGULABLES  
PARA LA VENTILACION POR CONDUCTO

BUZONES PARA EMBUTIR  
MEDIDA STANDARD REGLAMENTARIA

*Sistema*

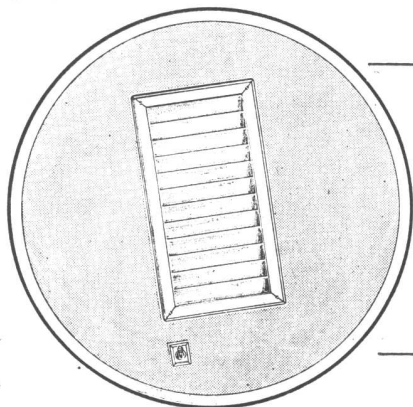

*Eiber*

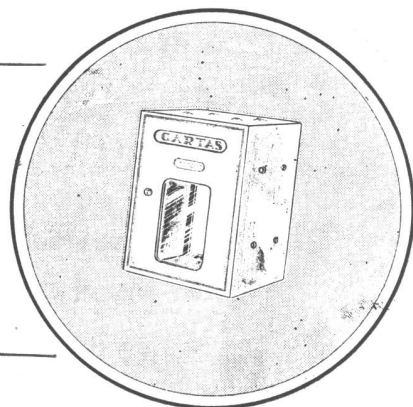

El aireador regulable EIBER, de **múltiples aplicaciones**, evita por su cierre virtualmente hermético el paso de los peligrosos golpes de aire.

El buzón sistema EIBER, permite formar un solo cuerpo embutido

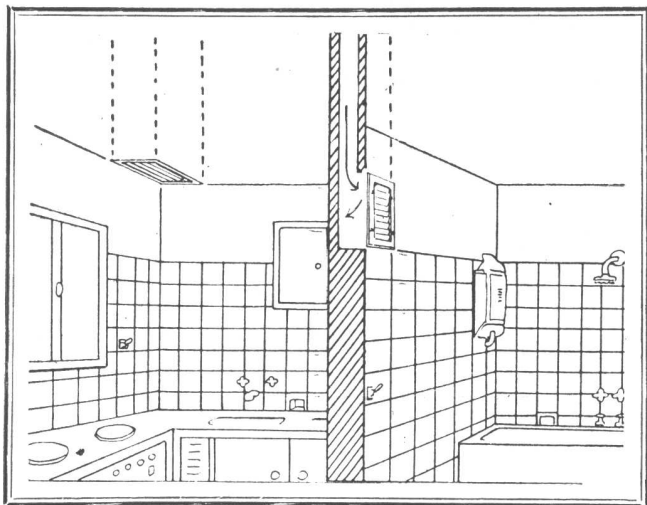

MOVIMIENTO TOTALMENTE EMBUTIDO

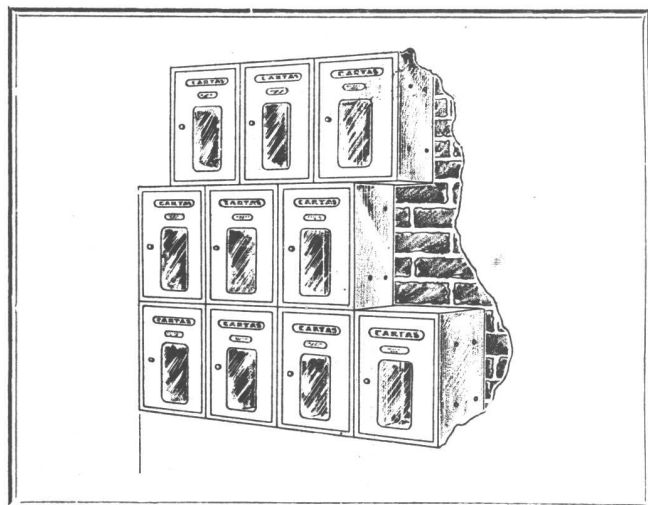

ARMADO EN BATERIA SEGUN INDICACION

INDUSTRIA ARGENTINA

Fabricados y Distribuidos por:

ESTABLECIMIENTO INDUSTRIAL

**EIBER**

Av. JUAN B. JUSTO 4333

T. E. 59-5598

BUENOS AIRES

— NUESTRA **XXXVII**  
ARQUITECTURA

# BIANCHETTI S.R.L.

PRESENTA

Balanzas de embutir para  
cuarto de baño

"TINKEK"

Balanzas de cocinas para  
embutir en el muro

"TINKEK"

•  
**BIANCHETTI S.R.L.**

FABRICANTES

PERU 327

T. E. 33-1772

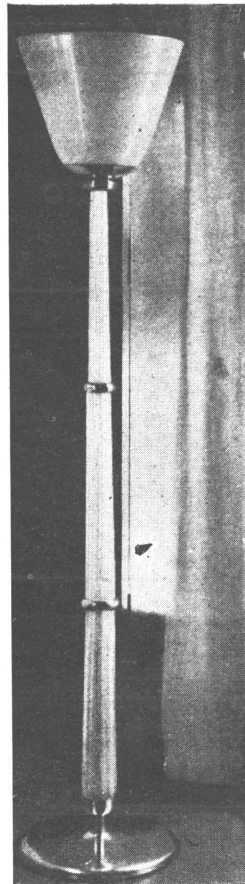

*Sargon*  
Ars Italica

Artefactos de  
Iluminación y  
Artículos  
Artísticos de  
MURANO  
(VENEZIA)

CERAMICA Y  
CAREY ITALIANOS

CERRITO 1091

44-0326

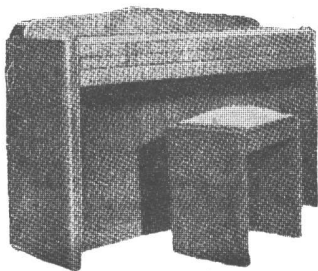

PIANOS

MUSICA

RADIOS

DISCOS

INSTRUMENTOS ☆

ORGANOS

•  
**CASA LOTTERMOSER S. R. L.**

Capital \$ 250.000

RIVADAVIA 851 T. E. 34 - 4900/1

Sucursal: SANTA FE 1250

## MOTORES

ELECTRICOS DE 1/4 a 100 H. P.  
900, 1400 y 2800 r. p. m.

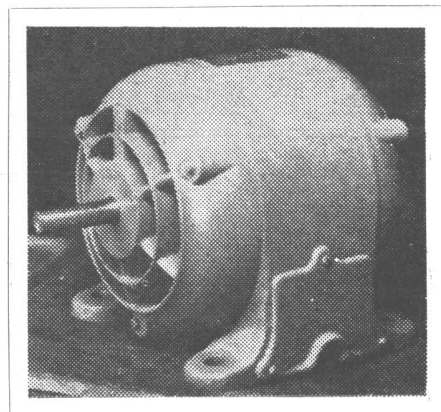

FABRICANTES e IMPORTADORES

TALLERES ELECTROMECHANICOS "NELSON"

Soc. Resp. Ltda. - Cap. \$ 120.000.—

825 BOLIVAR 839

33-0132

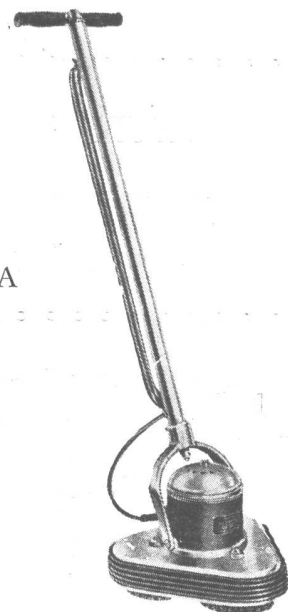
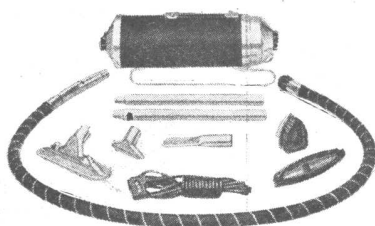
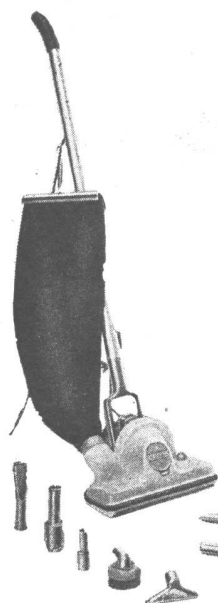

Tres joyas de la INDUSTRIA BRITANICA  
 LOS ASPIRADORES Y ENCERADORES  
**KEELEY VAC**

FABRICANTES: **KEELEY WILSON & Co.**

REPRESENTANTES E IMPORTADORES:

**FIMEXA S.R.L.**

VENEZUELA 1262

T. E. 37 - 3333

Artefactos Eléctricos - Broncería Artística - Estilos Modernos  
 Iluminación Decorativa de Interiores

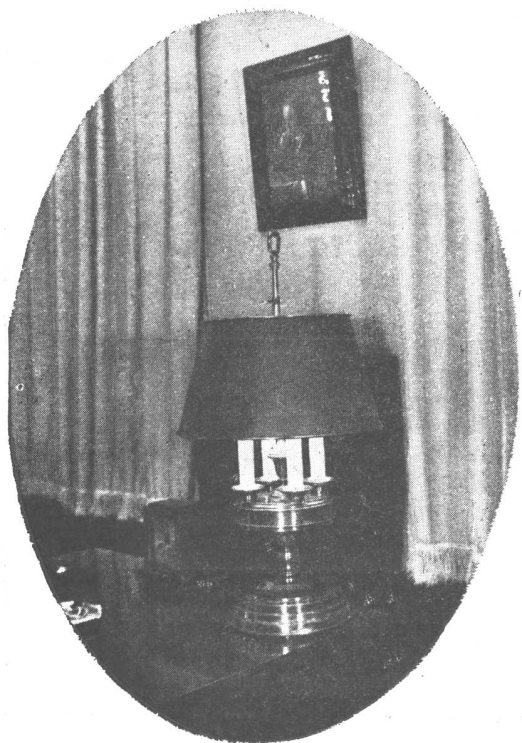

Lámpara de Mesa totalmente construída en bronce dorado oxidado. - Lleva 4 tubos fluorescentes "SYLVANIA" de 8 Watts c/u. y velas de porcelana

Son creaciones exclusivas fabricadas en nuestros propios talleres bajo la dirección técnica del Señor LEON ETIENNE

**LUZ & ARTE S. R. L.**

Capital \$ 50.000 m/l.

TALLERES

J. M. BLANES 470

T. E. 23 - 8187

ADMINISTRACION

FLORIDA 229

T. E. 33 - 8184

— NUESTRA ARQUITECTURA **XXXIX**

**Materiales  
para construir  
rápidamente**

BAST-ERICA © PROPAGANDA

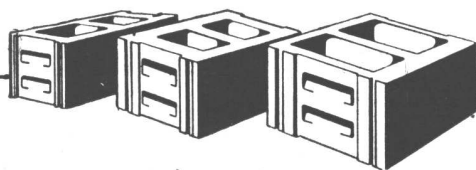

**BLOQUES DE CARGA** para mampostería fabricados a compresión dinámica. Resistencia mínima a la rotura por compresión, 70 Ks. por  $cm^2$ .

Normal absorción de humedad.

Perfecta aislación térmica y acústica.

En medidas de 0.20, 0.25 y 0.30 de espesor por 0.20 ctm. alto y 0.40 ctm. longitud.

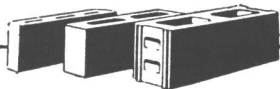

**BLOQUES PARA INTERIORES**, de la misma fabricación. Alta resistencia y perfecta aislación. En medidas de 0.075, 0.10 y 0.15 de espesor por 0.20 ctm. alto y 0.40 ctm. longitud.

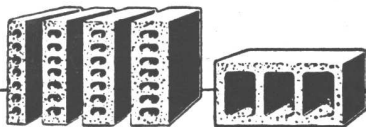

**TABIQUES LIVIANOS**. Medidas 0.05; 0.06; 0.07; 0.08; 0.10 y 0.12 ctm. de espesor por 0.33 ctm. de alto y 0.50 ctm. de longitud.

Se caracterizan por su alta aislación y resistencia.

**Solicite folleto ilustrado**

**Oficinas:**  
Moreno 461  
T. E. 33-0603

**Fábrica:**  
España 50  
San Martín

**IN DE CO**

S.R.L. - Cap. \$ 330.000.00

Supervisada por  
**ROSACOMETTA**, de Milán

40 años de experiencia.

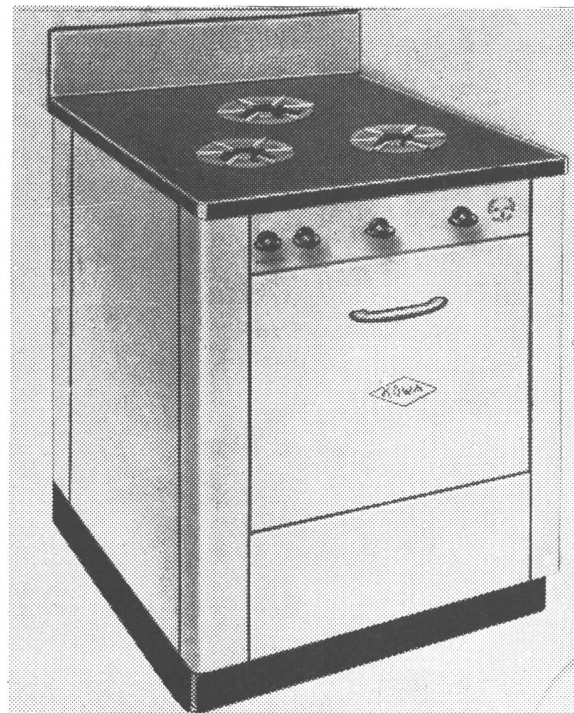

**COCINAS "KOWA"**

a GAS - SUPERGAS - GAS NATURAL

T. E. 38-3472 • Uruguay 248

**RIOLUX**

**EMILIO RIESTRA Soc. Col.**

FABRICANTES E IMPORTADORES

- LETREROS LUMINOSOS
- ARTEFACTOS PARA ILUMINACION

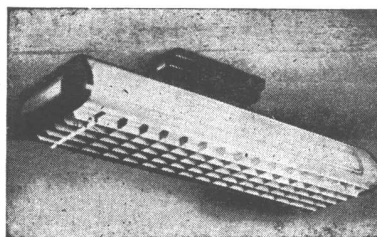

Solicite Proyectos y Presupuestos

Administración y Talleres:

**VIEL 284 • T. E. 43-3260**

# Otis Elevator Company

formula cordiales felicitaciones y

deseos de prosperidad en el año

que se inicia.

Enero 1949



ADTOI



## CONTROL DE CALIDAD

La calidad del cemento portland San Martín está garantizada por la organización que lo fabrica desde hace más de un cuarto de siglo bajo la más severa y permanente fiscalización de sus laboratorios químicos. De ahí que su calidad responda a las mayores exigencias y constituya, en todo momento, una garantía permanente para el profesional y una seguridad positiva para el propietario.



**COMPANIA ARGENTINA DE CEMENTO PORTLAND**

RECONQUISTA 46 (R3)  
BUENOS AIRES



SARMIENTO 991  
ROSARIO



# NUESTRA ARQUITECTURA

Director: W. HYLTON SCOTT



BIBLIOTECA

# 1

Enero 1949

AÑO 20 — NUMERO 234

## S U M A R I O

1. — Iluminación.
2. — Calefacción y Ventilación.
3. — Cocinas y Agua Caliente.
4. — Lavadoras Mecánicas.
5. — Refrigeradores.
6. — Enfriadores de Agua.
7. — Auxiliares de la Cocina.
8. — Auxiliares de la Casa.
9. — Relojes Eléctricos.
10. — Sanitarios.
11. — Cajas Fuertes.
12. — Herrajes.
13. — Proyectores Cinematográficos e Instrumentos Músicos.
14. — Amueblamiento y Decoración.
15. — Cubiertas de Piso y Varios.
16. — Artículos Diversos.



700

Registro Nacional de la Propiedad Intelectual N° 288.291

TARIFAS: Suscripción anual, en la Argentina \$ 20.00; en el exterior, \$ 28.00. Números sueltos, en la Argentina, \$ 2.50; en el extranjero, \$ 3.00. Números atrasados, \$ 3.00.

## ESTE NUMERO

Los treinta y cuatro años que han mediado entre el comienzo de la primera guerra mundial y el presente, han determinado en el mundo cambios sociales y económicos de toda especie, sin precedentes en la historia. Y esos cambios se han reflejado de manera directa en la arquitectura.

Esos fenómenos universales se han hecho sentir de manera intensa en nuestro país y a ellos se han superpuesto algunas circunstancias locales, entre las cuales cabría mencionar por lo menos dos, no porque sean las únicas, sino por su gravitación en el mundo de las actividades constructivas: nos referimos a la elevación de los salarios y a la creciente industrialización del país.

Esos dos factores incidirán, de manera notable, en las construcciones del futuro inmediato. La elevación de los salarios obligará a una creciente mecanización de las tareas pertinentes, determinará la sustitución de algunos materiales estructurales por otros, y limitará las superficies cubiertas. La creciente industrialización, que va en camino de suprimir el servicio doméstico, justificará la limitación de las áreas construídas y aconsejará el uso intensivo de equipos economizadores de tareas y la revisión completa de los conceptos de distribución de los ambientes.

Aún dando por aceptado nuestro progreso técnico e industrial, no se percibe bien todavía cómo saldremos de las dificultades que se perciben para financiar la vivienda: porque la verdad es que el aumento de sus costos ha sido tan considerable, que un vasto sector de la clase media y parte de los sectores obreros, que hace seis años podían pensar en la casa propia, hoy ya no pueden ni soñar con ella. Además, como la cantidad de equipos necesarios será cada vez más grande para simplificar las tareas domésticas, ello elevará todavía los costos que ya están fuera del alcance de un gran número de candidatos.

De cualquier manera, la tendencia a la mecanización de las tareas caseras es evidente y se impondrá, al fin, por la fuerza de las cosas. Y por ello nos ha parecido oportuno la publicación de un número dedicado al tema.

*Continúa en la página XLVI, 2ª parte*

**EDITORIAL CONTEMPORA S. R. L.**

Capital: \$ 51.000.00

SARMIENTO 643, BUENOS AIRES

TELEF.: 31, RETIRO 2574 Y 1893

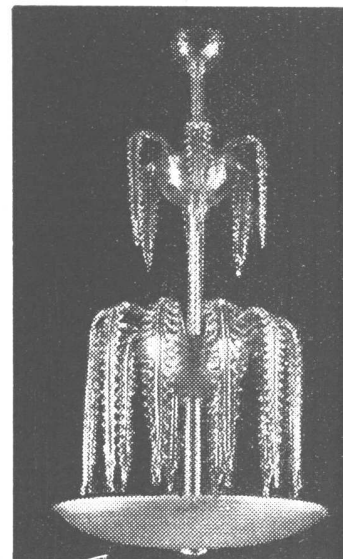
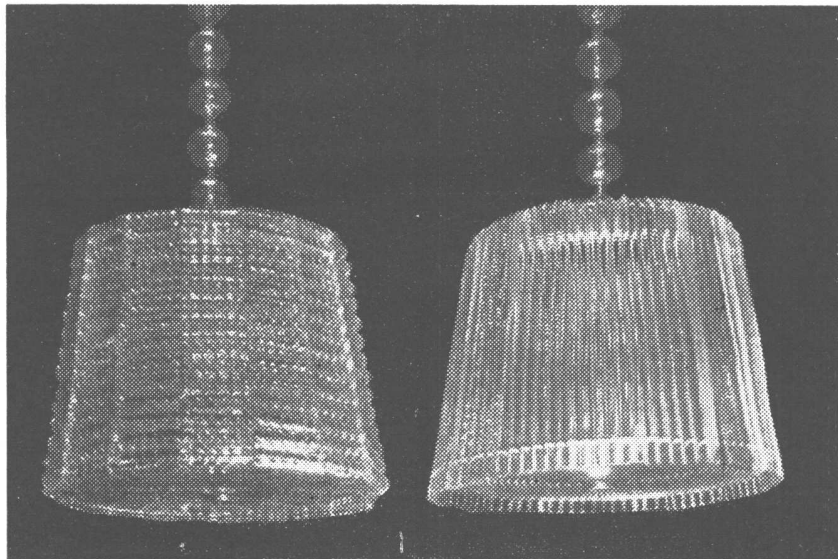
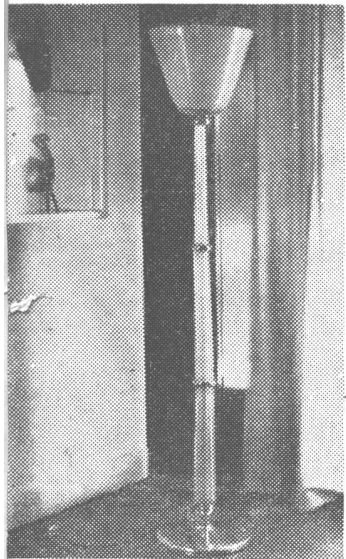
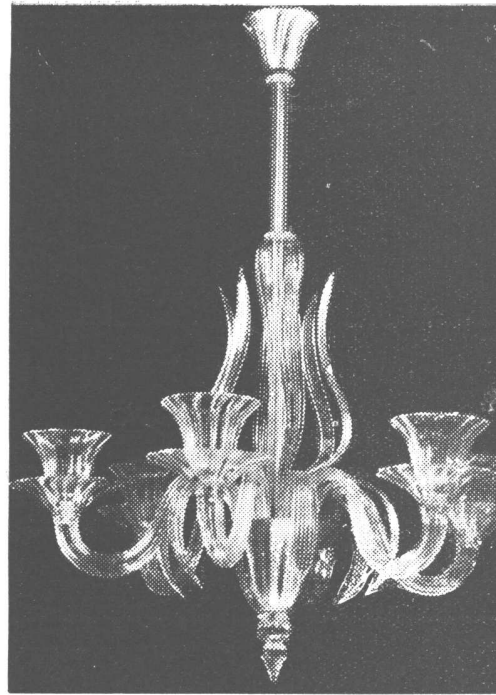
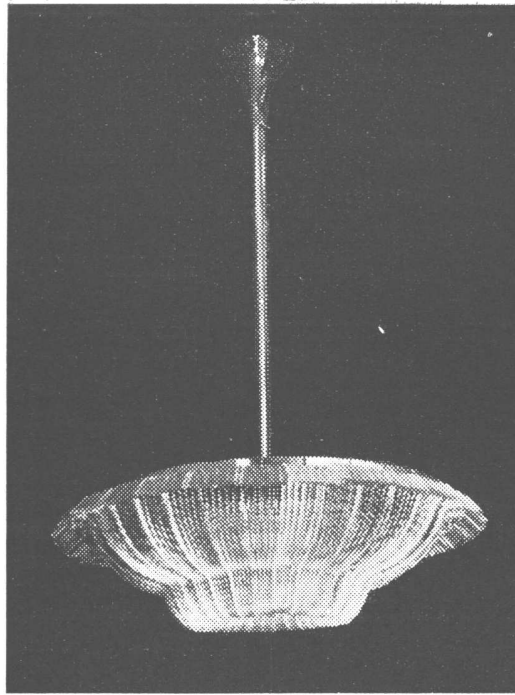
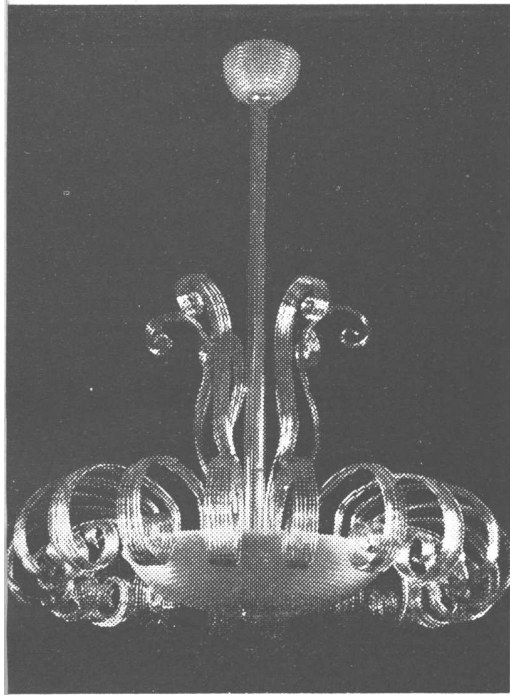

1	2	3
4	5	6

1, Araña de Murano. Galería Grigio. 2, Araña de Murano, modelo original, trabajada tipo "diamante". Sargon. 3, Araña de Murano. Galería Grigio. 4, Lámpara de pie de Murano, torneado transparente, pie de bronce y reflector opaco. Sargon. 5, Arañas de Murano, modelo farol, trabajada tipo "diamante". Sargon. 6, Araña de Murano. Galería Grigio.

## I L U M I N A C I O N

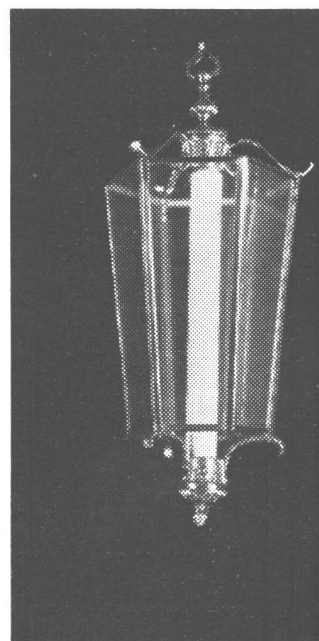
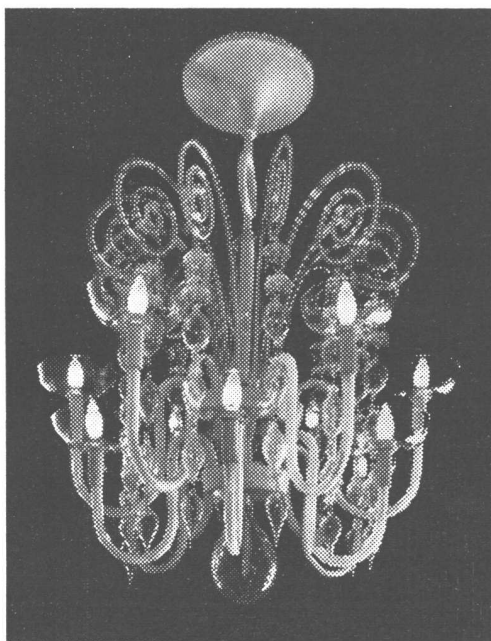
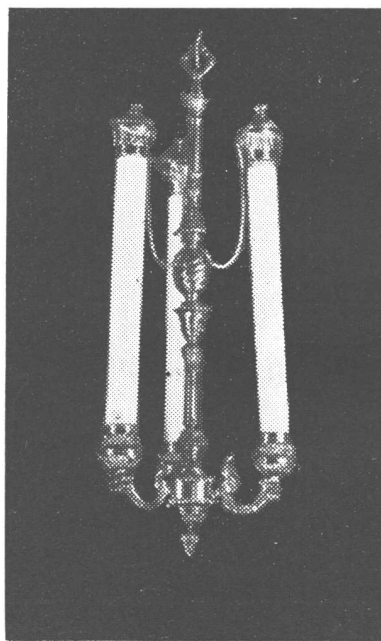
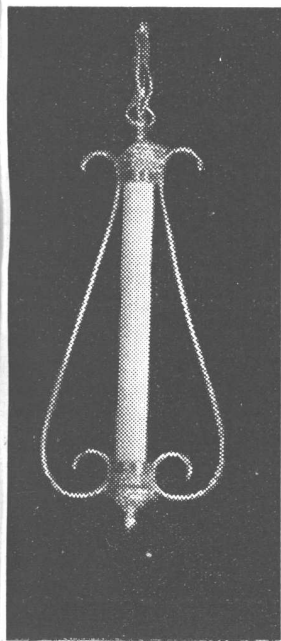
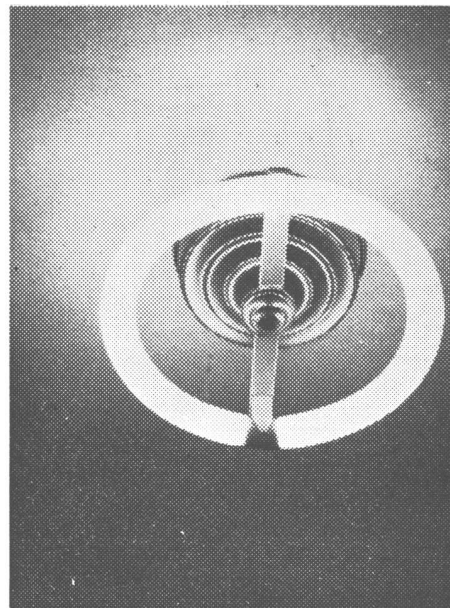
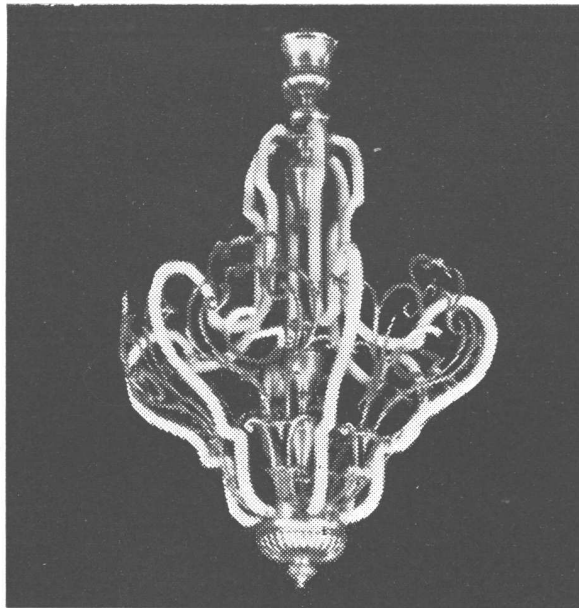

**7**, Lámpara de pie de madera de quebracho blanco, torneada. 0,60 de alto, pantalla de género. Estudio Dorries. **8**, Araña de bronce con tubos fluorescentes curvos para corriente alternada o continua. Lumibel, Cía. Arg. de Iluminación. **9**, Fluorescente circular para iluminación de cocina y ambientes chicos. Miguel Amigó e Hijos. **10, 11** y **13**, Faroles de bronce en base a tubos fluorescentes para ambas corrientes. Riolux. **12**, Araña de Murano, tipo "soplado", transparente y opaco. Sargon.

7	8	9	
10	11	12	13

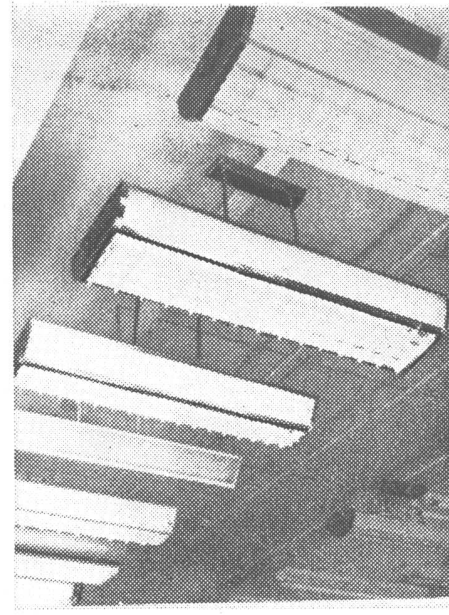
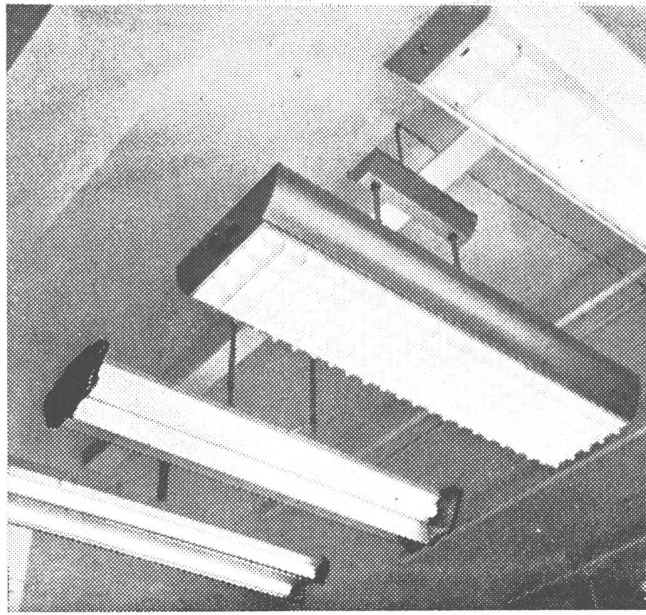
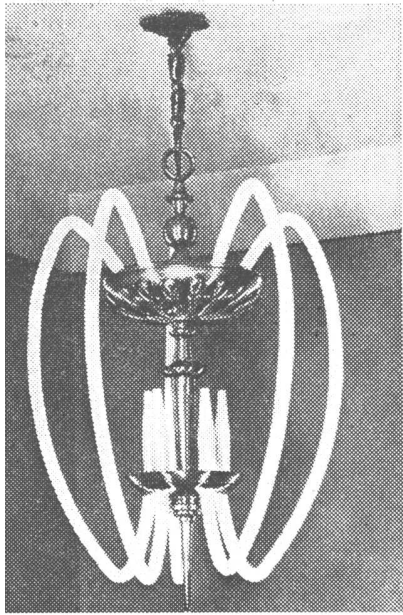

14	15	16
17	18	19

**14**, Artefacto de iluminación fluorescente de alta tensión, armazón de bronce o platino, tubo blanco 3500 o luz día de 0,025 de diámetro. Rosafé, Cía. Ind. y Com. de Electricidad. **15** y **16**, Modelos de iluminación fluorescente, Macera Iluminaciones Soc. An. **17**, Lámpara de escritorio en bronce dorado oxidado, compuesta de cuatro tubos fluorescentes "Sylvania" de 8 watts, con sus correspondientes velitas de porcelana. Pantalla de hierro pintado con bordes de bronce dorado. Lámpara lustrada por Luz y Arte, S. R. L. **18**, Artefacto "Holophane" embutido en el cielo raso aplicado para iluminación arquitectónica en un escritorio. Lleva dos lámparas fluorescentes de 40 watts. La intensidad luminosa sobre la mesa es de 150 lux. E. Lix Klett y Cía. S. A. **19**, Plafond iluminado con tubo fluorescente de alta tensión, blanco o luz día. Material simil oro, opalina negra y cristalina esmerilada, Rosafé, Cía. Ind. y Com. de Electricidad.

# ILUMINACION

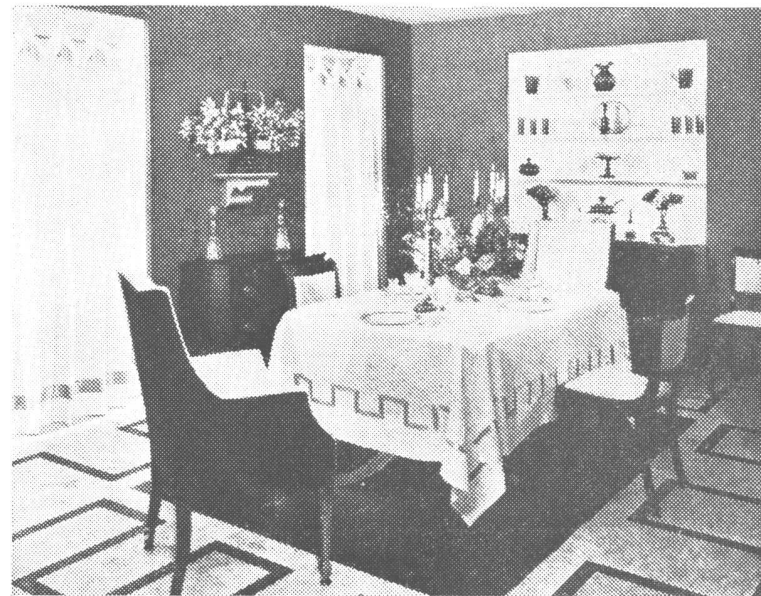
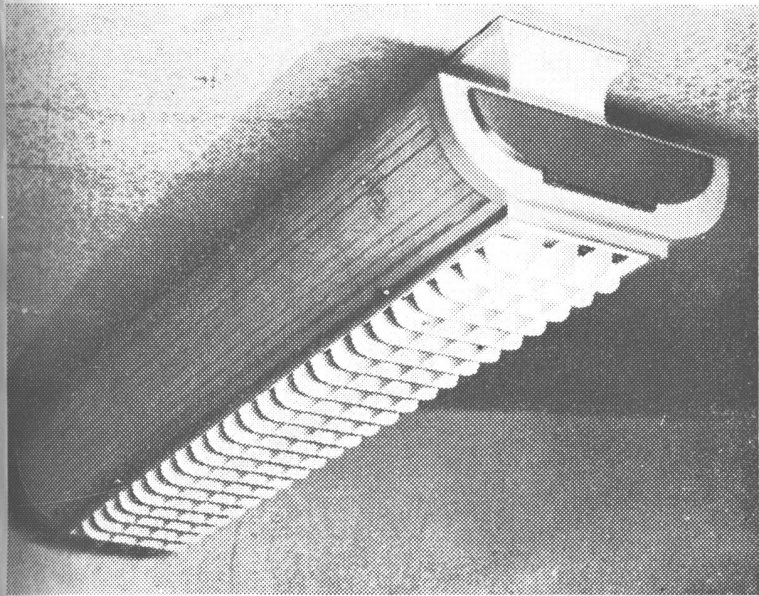
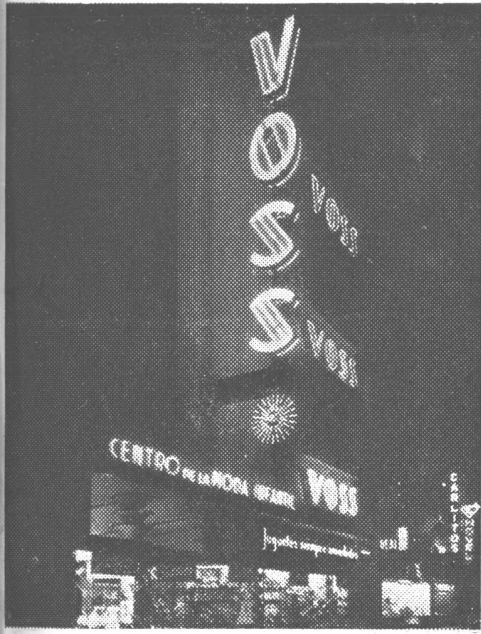

20, Letrero "Neolux" giratorio luminoso, con movimiento. Seleme, S. A. 21, Letrero luminoso e iluminación de fachada con la aplicación del moderno tubo fluorescente de catodo frío. Riolux. 22, Iluminación a "louver" con tubo de luz fluorescente. Riolux. 23, La iluminación indirecta realza las líneas arquitectónicas y el mobiliario.

20	21
22	23

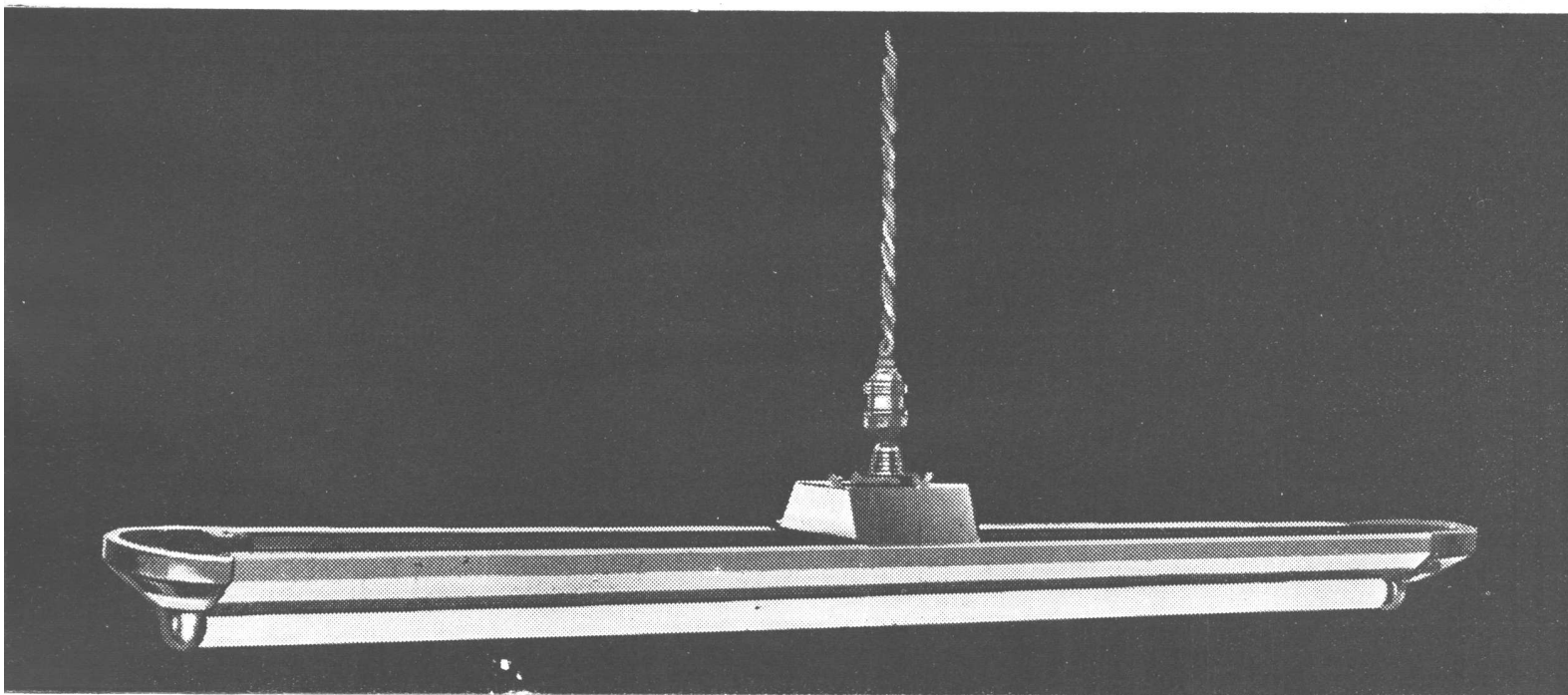
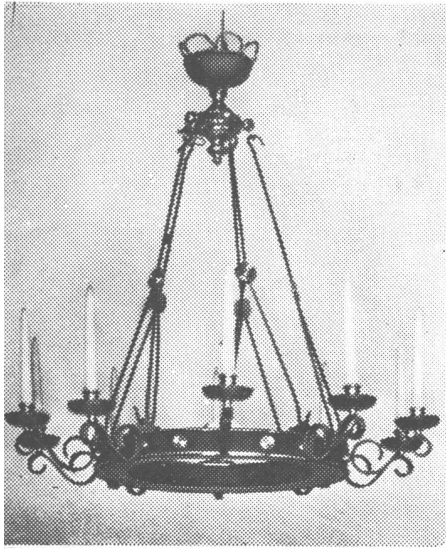

24	25	26
27		

**24**, Araña de hierro forjado, luz difusa, con partes decorativas de bronce. Mejea Hnos., S. R. L. **25**, Araña tipo holandés de bronce fundido y patinado. Mejea Hnos. S. R. L. **26**, Plafond ejecutado en cobre simil oro y opalina negra, iluminado con tubos fluorescente. Rosafé, Cía. Ind. y Com. de Electricidad. **27**, Artefactos listos para enroscar en cualquier portalámpara, contruídos en aluminio, para corriente alternada, modelos de 6, 8, 15, 20, 30 y 40 watts. Lumibel, Cía. Arg. de Iluminación.

# I L U M I N A C I O N

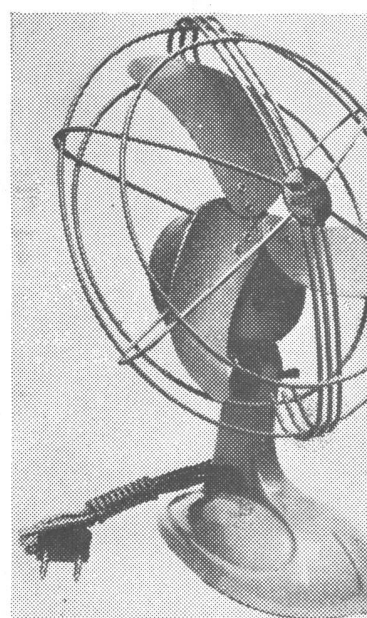
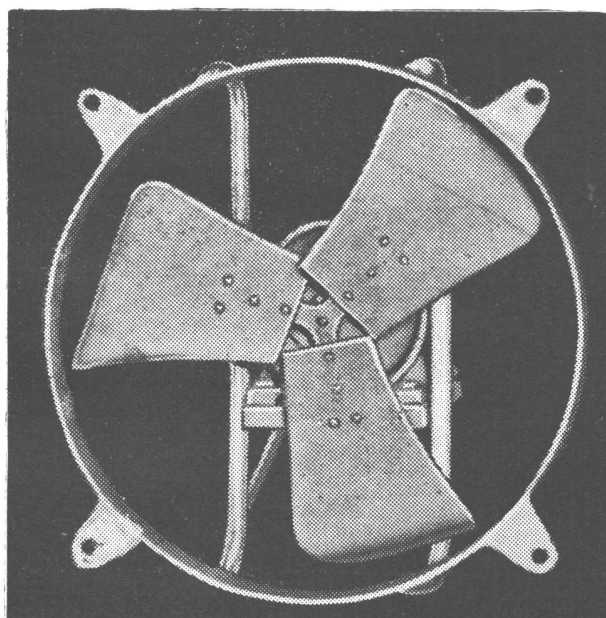
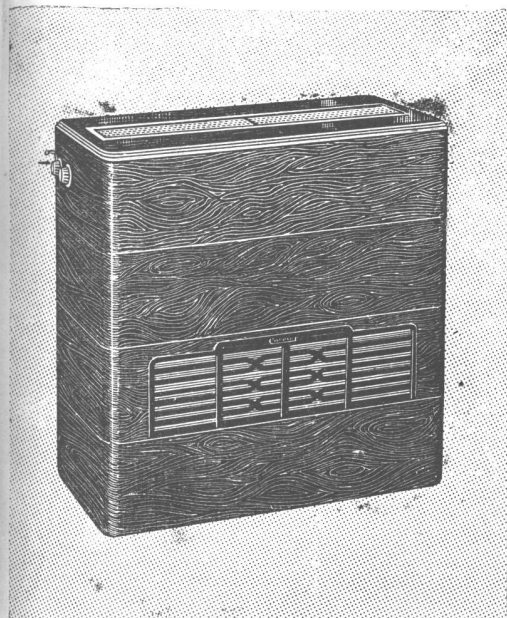
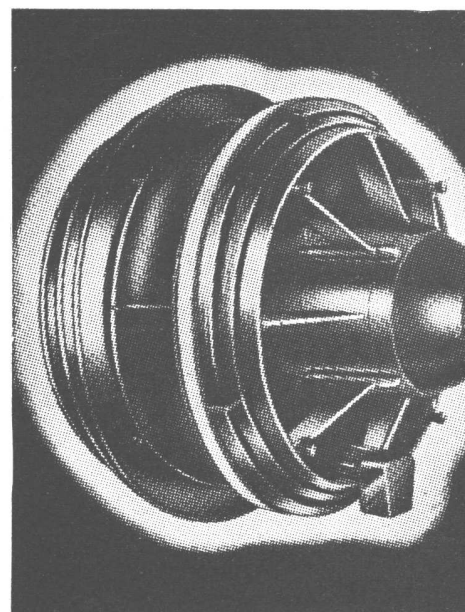
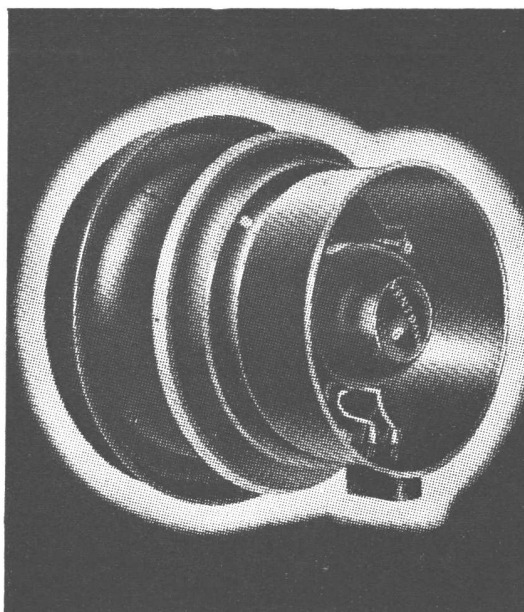
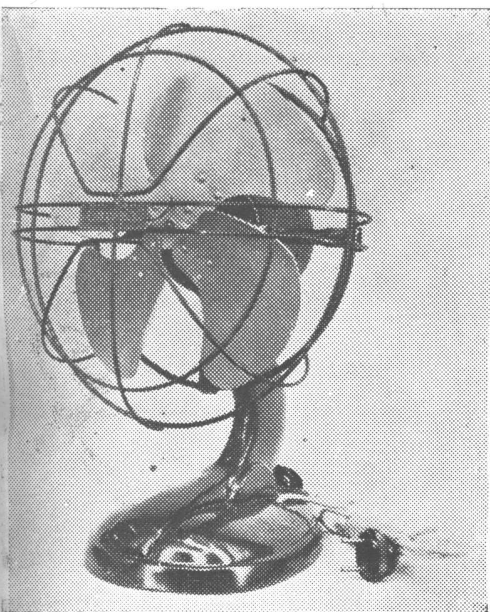

**28**, Ventilador marca "Turena" de 10" de diámetro, tres velocidades, con llave en la base para variante de 1200, 1070 y 870 revoluciones por minuto. Desplaza 180 metros de aire por minuto. Es oscilante en un radio de 80°. Para corriente alternada. Imperial, S. A. **29** y **30**, Extractores "Vent-Axia" con carcasas y hélices de material plástico. Modelos de 6", 9" y 12", con desplazamiento de 250, 575 y 1200 metros<sup>3</sup> por hora respectivamente. Aptos para cocinas, baños, consultorios, hospitales y oficinas. Copimex, Com. e Ind. S. A. **31**, Climatizador "Carrier", unidad individual de acondicionamiento de aire para ambientes hasta de 100 metros<sup>3</sup>. Tiene un alto de 0,90, un ancho de 0,90 y una profundidad de 0,45. Sólo necesita una toma de aire del exterior de 0,25 x 0,65. Carrier Lix Klett, S. A. **32**, Extractor de aire de tipo helicoidal a tres aspas de 0,25 a 1,50 de diámetro en alternada y continua, aplicable a cualquier ambiente. Talleres Electromecánicos Nelson. **33**, Ventilador Ethersone, terminado inalterable con esmalte a fuego en colores bermellón, beige, verde claro y crema. Suspensión articulada. Alejandro Ubertini.

28	29	30
31	32	33

## CALEFACCION Y VENTILACION

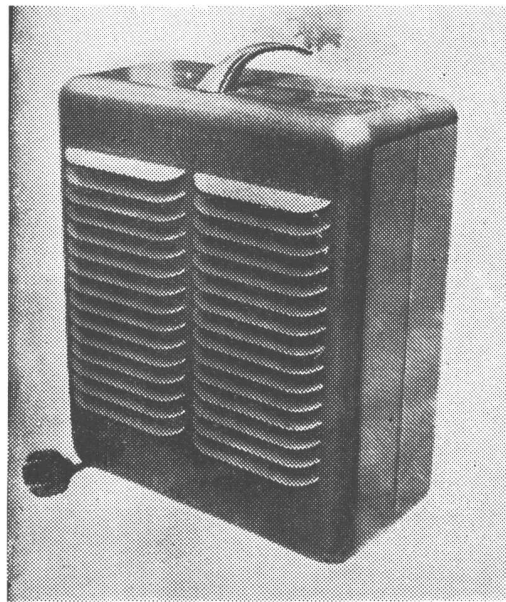
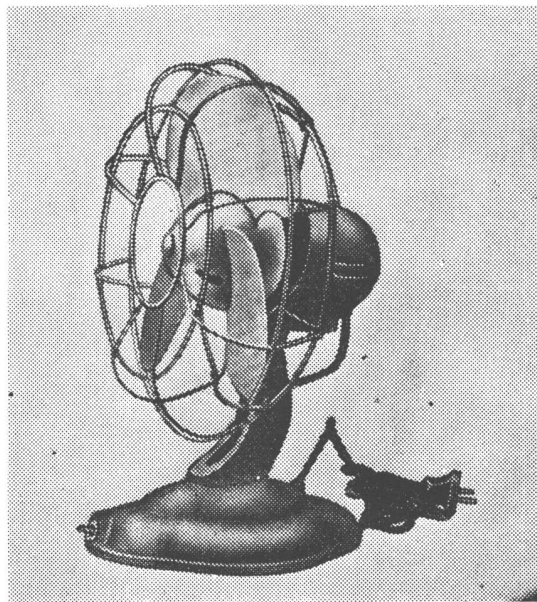
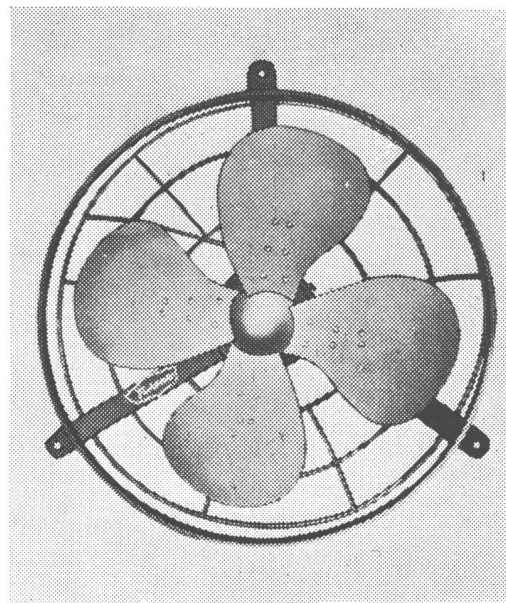
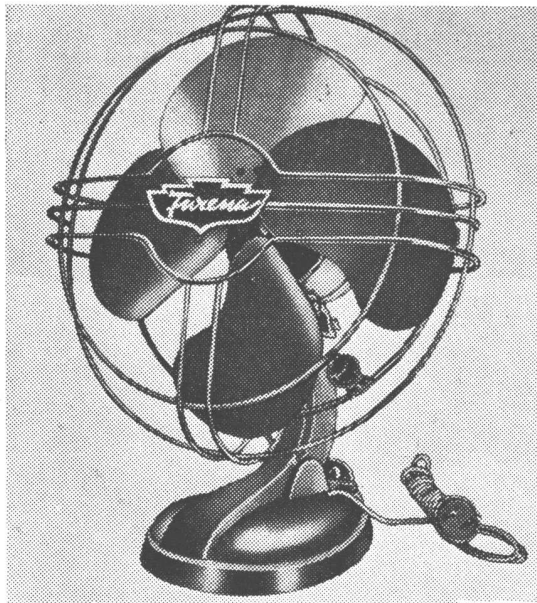
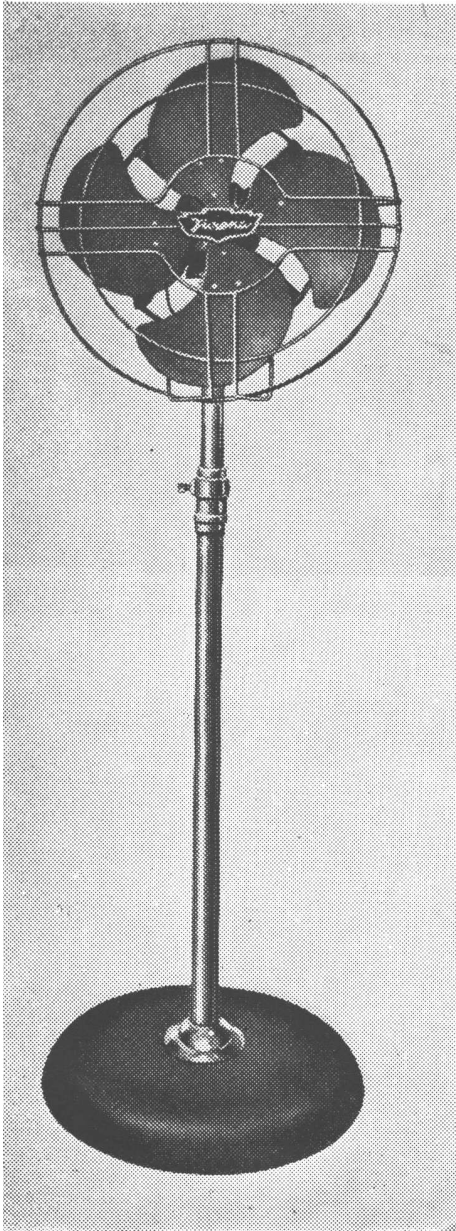

34	35	36
	37	38

**34**, Circulador de aire "Turena", modelo piramidal de 16", una sola velocidad de 1250 R. P. M. con interruptor. Desplaza 52 metros<sup>3</sup> de aire por minuto; oscilante en un ángulo de 105°. Para corriente alternada de 220 volts. Barral para ajustar a diferentes alturas hasta 2 metros. Imperial, S. A. **35**, Ventilador de 12" de diámetro, tres velocidades: 1200, 1000 y 800 R.P.M. Desplaza 35 metros<sup>3</sup> de aire por minuto. Oscilantes en un ángulo de 80°; para corriente alternada 220. Marca "Turena", de la firma Imperial, S. A. **36**, Ventilador fijo "Turena" de 24" de diámetro, montado sobre sólido aro de hierro y finamente esmaltado, 4 aletas de aluminio, una sola velocidad de 1100 R. P. M. Desplaza 180 metros<sup>3</sup> de aire por minuto. Imperial, S. A. **37**, Ventilador "Scaem", modelo aerodinámico. Palas de 0,254, para mesa o pared. Terminado en gris granulado, gris u otros colores. Scaem Argentina Ltda. **38**, "Terminador" eléctrico, compuesto por un ventilador interior a motor, que hace circular el aire caliente suave e imperceptiblemente. Pesa aproximadamente unos cinco kilos. Terminación en bronce soleado. Requiere un nicho de 0,48 de alto, 0,37 de ancho y 0,11 de profundidad. Cía. Argentina Electromecánica.

**CALEFACCION Y VENTILACION**



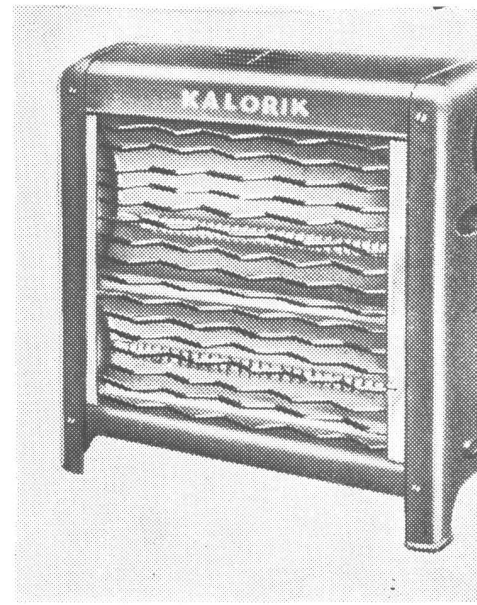
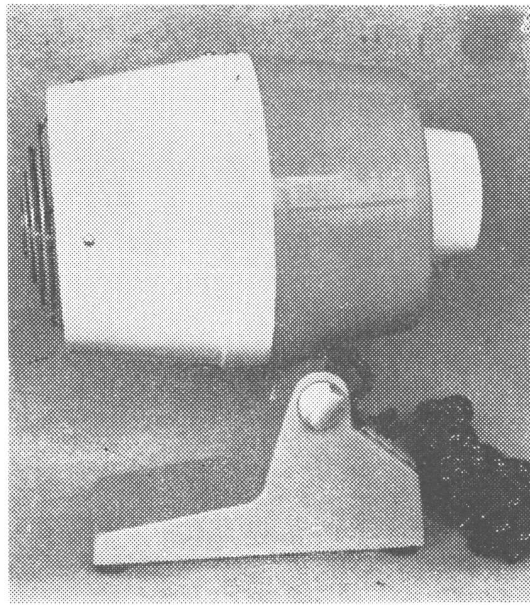
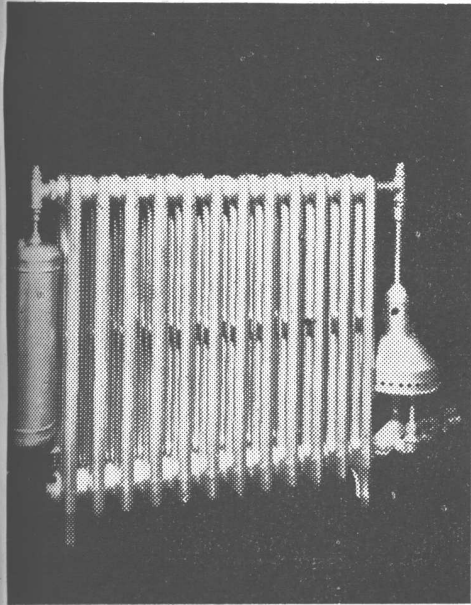
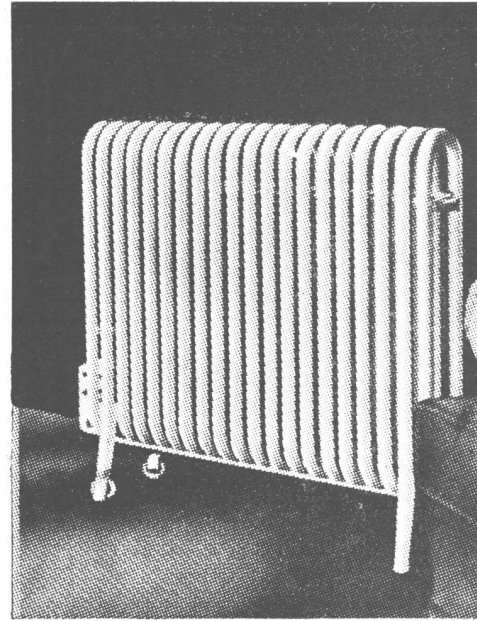
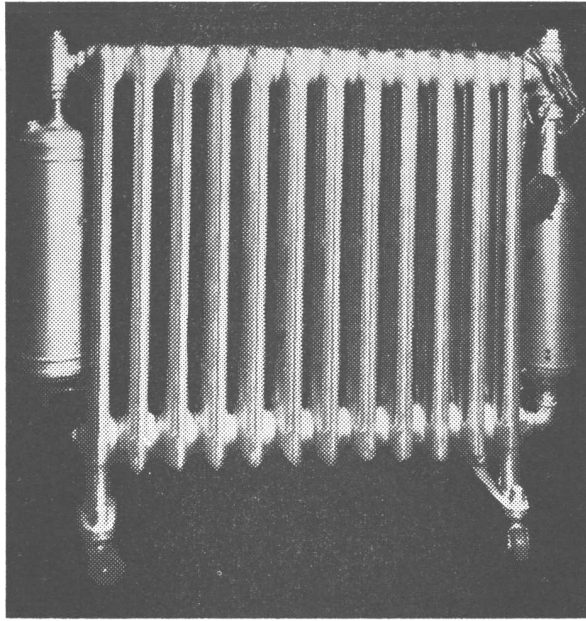
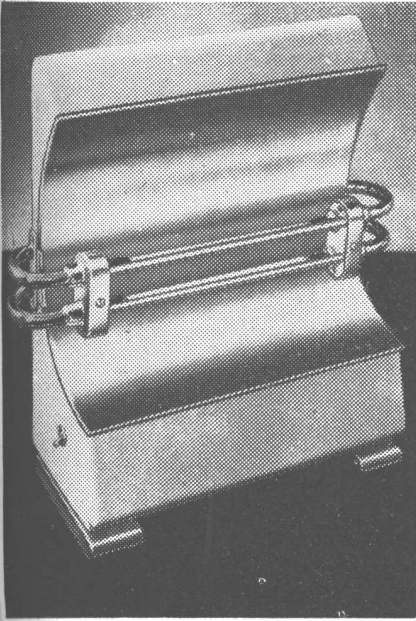

40, Estufa eléctrica de reflexión con carga de 2 kwh. Fimexa, S. R. L. 41, Radiador hidrotérmico eléctrico "Neograf" a termosifón, modelos de 7, 10, 12, 14, 16 y 20 secciones. Pablo Rocco e Hijo, S. R. L. 42, Radiadores eléctricos "Isothermos". De 8, 13 y 20 elementos para ambientes de 40, 65 y 110 metros<sup>3</sup> y consumos de 1200, 1500 y 2500 watts. Copimex Com. e Ind. 43, Radiador hidrotérmico "Neograf" a gas con los mismos números de elementos del número 41. Pablo Rocco e Hijo, S.R.L. 44, Caloventilador que produce calor en invierno y frescura en verano. Para corriente alternada 220, en colores variados. Establecimientos E.M.E.T.A. S. R. L. 45, Estufa eléctrica "Kalorik" en distintos colores y modelos A. C. E. C. Argentina.

40	41	42
43	44	45

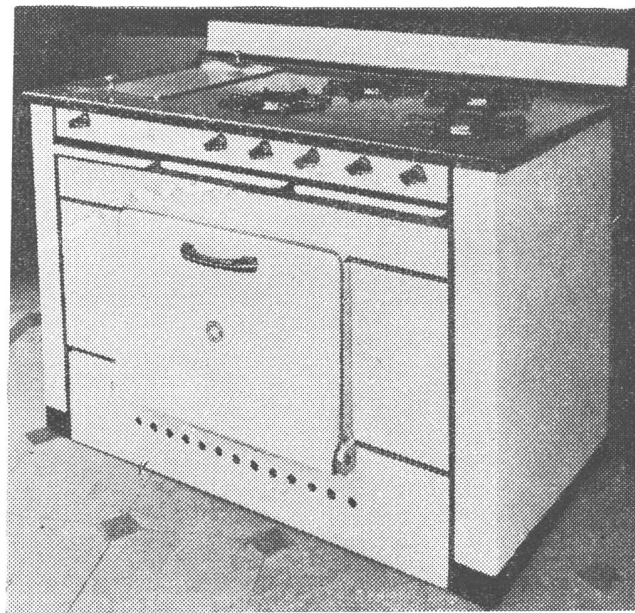
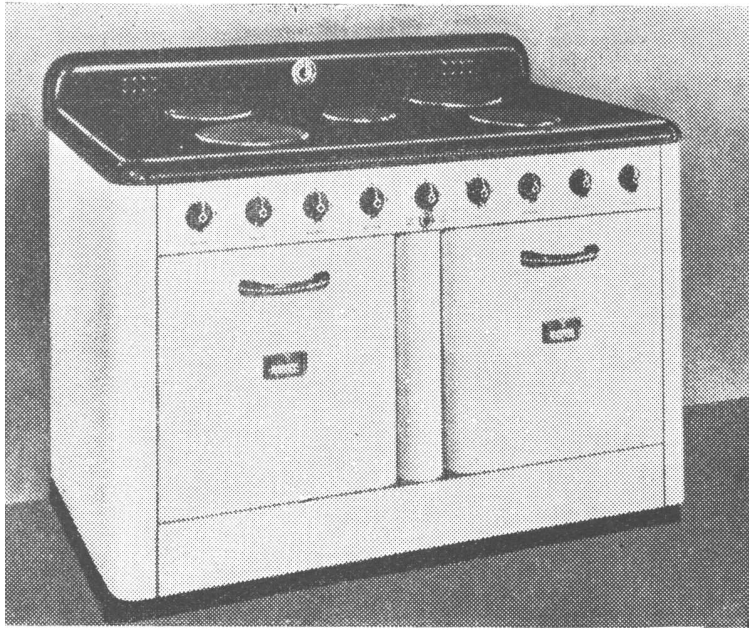

46	47	
48	49	50

**46**, Cocina eléctrica marca G.B. de cinco discos y dos hornos; frente y costados de hierro enlozados en blanco. Discos de tipo cerrado. Dimensiones: 1,30 de ancho, 0,7 de profundidad, 0,83 de alto. Cía. Sudamericana de Calefacción y Refrigeración. **47**, Cocina a gas marca "Gloria", con cuatro hornallas, dos grandes y dos más chicas. Dimensiones exteriores: 1,15 de largo, 0,56 de profundidad, 0,81 de alto. Dante Martini. **48**, Cocina a gas marca "Sedol", de tres hornallas. Dimensiones: ancho, 0,63; profundidad, 0,55; alto, 0,825. Casa Boston. **49**, Cocina a gas de cuatro hornallas para familias numerosas, con plancha para bifés. Malugani Hnos. **50**, Cocina "Gendin" a gas, de dos hornallas. Alto 0,805; ancho 0,60; profundidad 0,43. Gendin Hnos.

## COCINAS Y AGUA CALIENTE

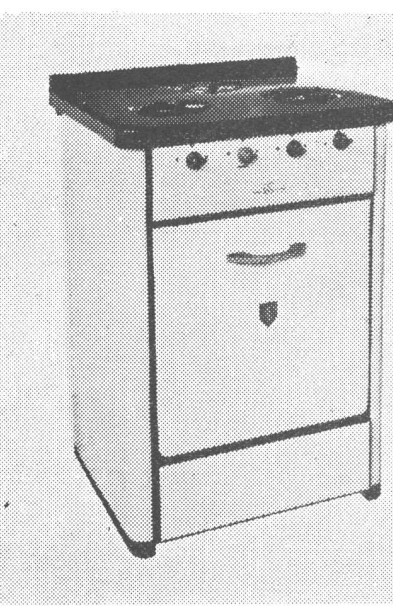
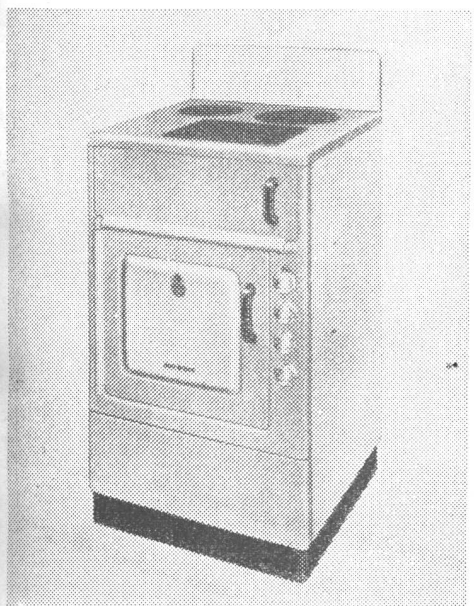
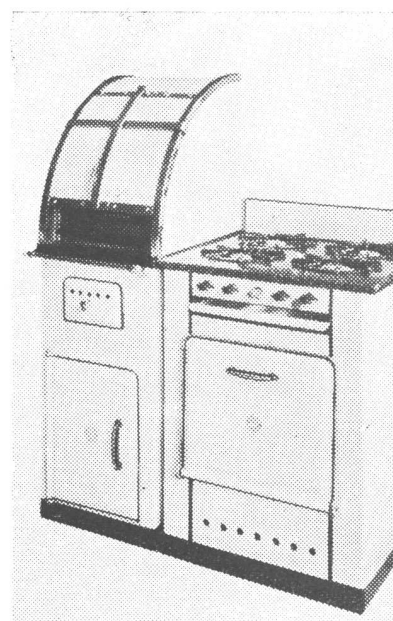
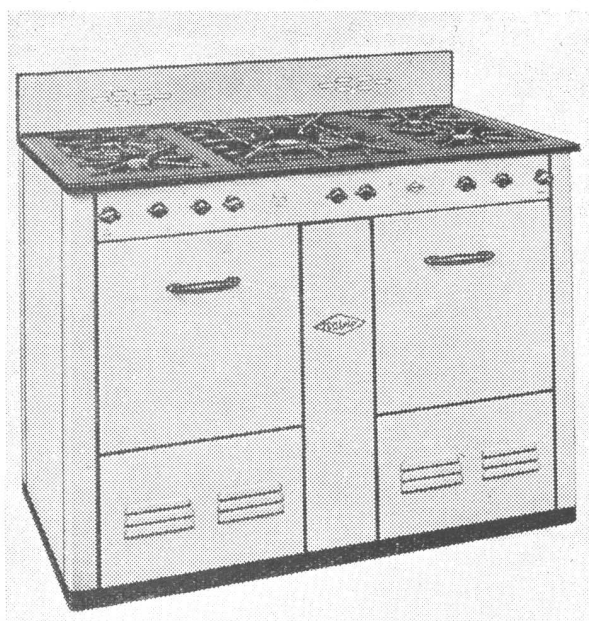
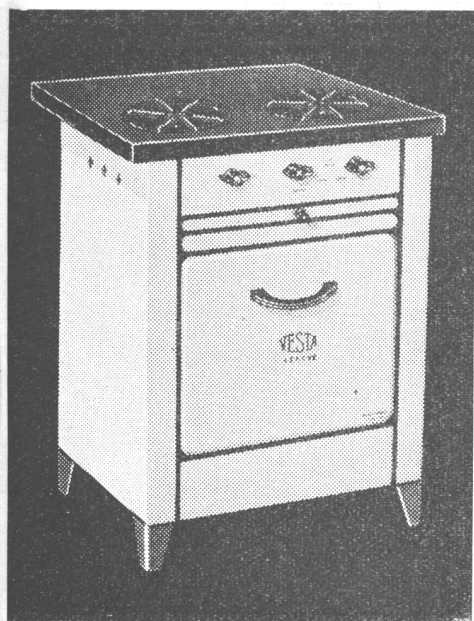

**51**, Cocina a gas "Vesta" de dos hornallas y horno. Dimensiones exteriores: 0,82 de alto, 0,53 de ancho (en la plancha) y 0,47 de profundidad. Quemadores desmontables en hierro fundido y distribuidor de llama en bronce. M. Drutman é Hijos. **52**, Cocina a gas "Kowa" modelo Mendoza, con cuatro quemadores comunes, uno doble concéntrico, dos hornos y grill. Dimensiones: 1,17 de ancho, 0,60 de profundidad y 0,81 de alto. Quemadores de aluminio, plancha superior a bisagras. Ricardo Fritzsche. **53**, Cocina de lujo de cuatro quemadores con prusiana. Tipo especial para casas de familia. Malugani Hnos. **54**, Cocina eléctrica terminada en crema y verde. Fimexa S. R. L. **55**, Cocina a gas de tres quemadores, con horno amplio. Malugani Hnos. **56**, Cocinas a gas "Laurens" de tres quemadores. Medidas: 0,86 de altura, 0,60 de frente, 0,53 de profundidad. Talleres Angel Ottolenghi.

51	52	53
54	55	56

## COCINAS Y AGUA CALIENTE

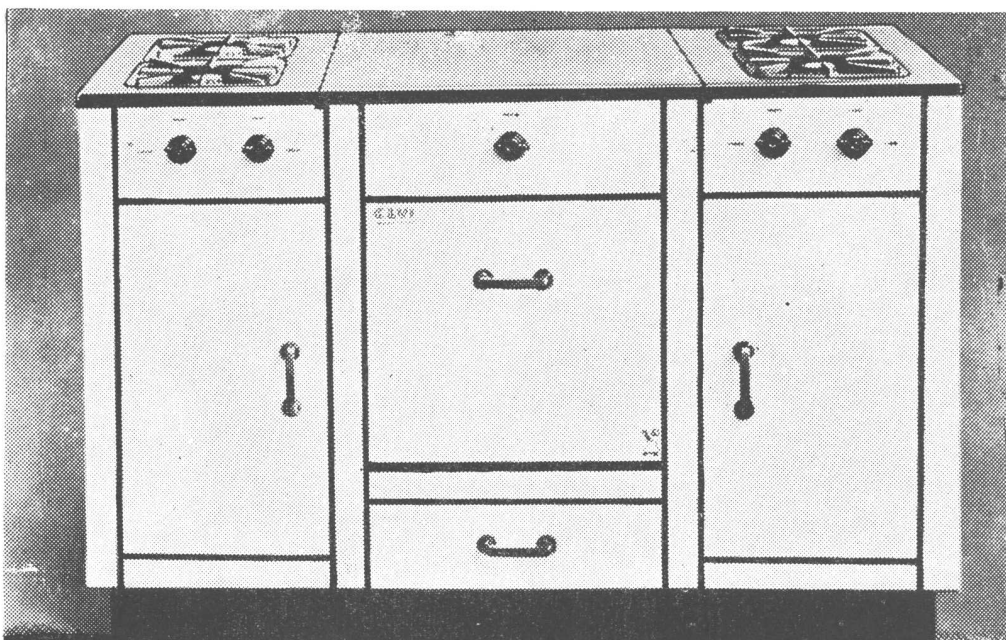
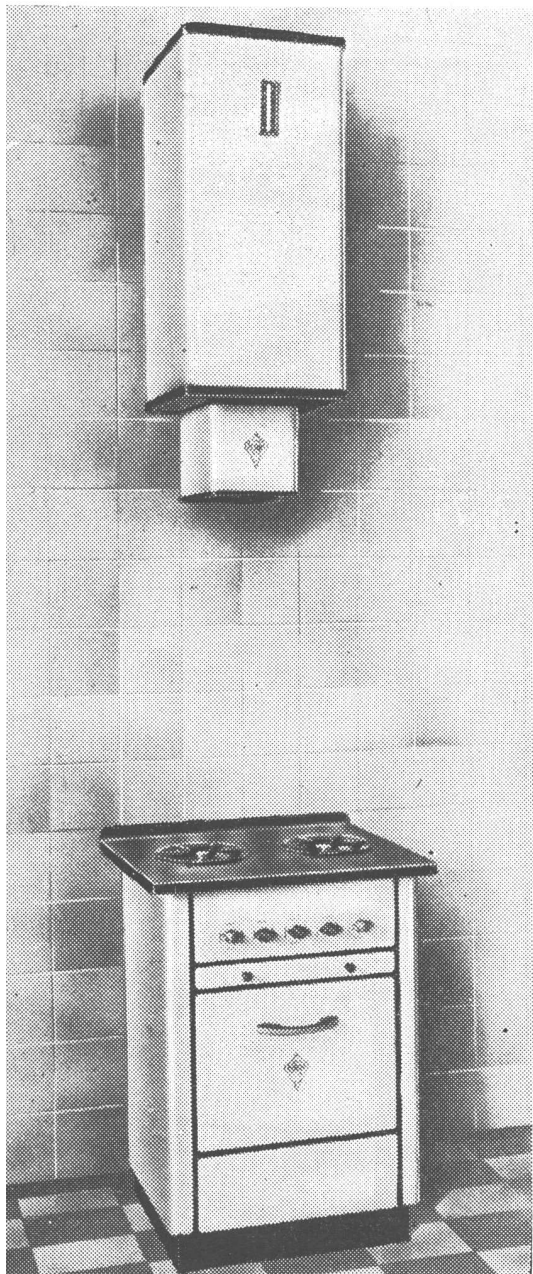

57	58	59
	60	

**57**, Cocina-calefón "Aversa" con dispositivo para cocinar y producir agua caliente al mismo tiempo. Poniendo los robinetes en "agua caliente" ésta se acumula en el tanque. Aversa y Bo. **58**, Cocina eléctrica marca "Gloria" y "Elvi" con cuatro discos: uno de 800 watts, dos de 1200 y un cuarto de 1800. Potencia total, 5 kw. Dante Martiri. **59**, Cocina a gas "G.B." de tres hornallas. 0,82 de altura, 0,56 de frente y 0,50 de fondo. Cuerpo metálico enlozado. Plancha de cocinar de hierro grueso. Cía. Sudamericana de Cal. y Refrigeración. **60**, Cocina a gas marca "Elvi" de cuatro hornallas, práctica para familias que comen a distintas horas. Lleva dos calentaplatos. Dimensiones exteriores: 1,22 de ancho, 0,56 de profundidad, 0,835 de alto. Dante Martiri.

## COCINAS Y AGUA CALIENTE

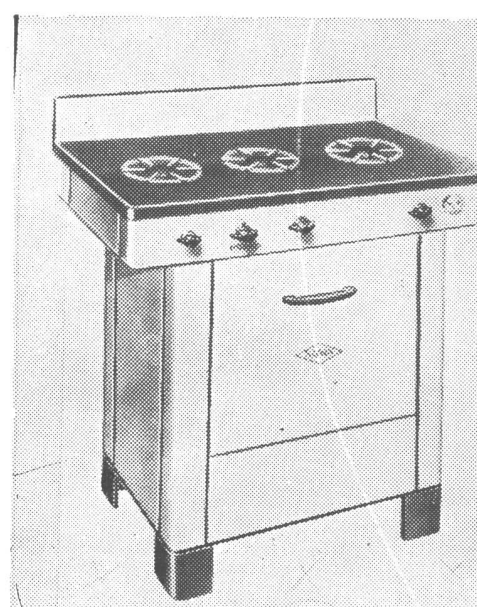
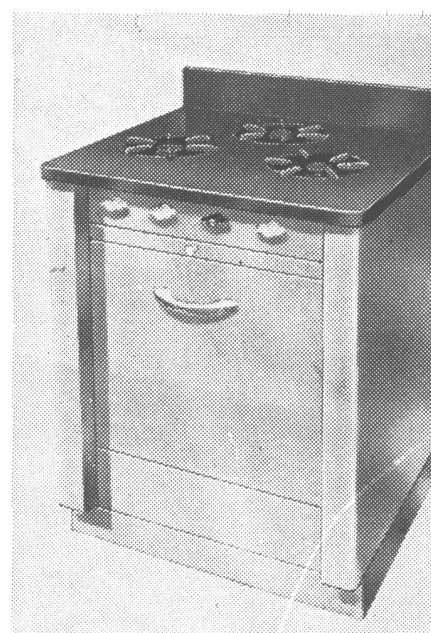
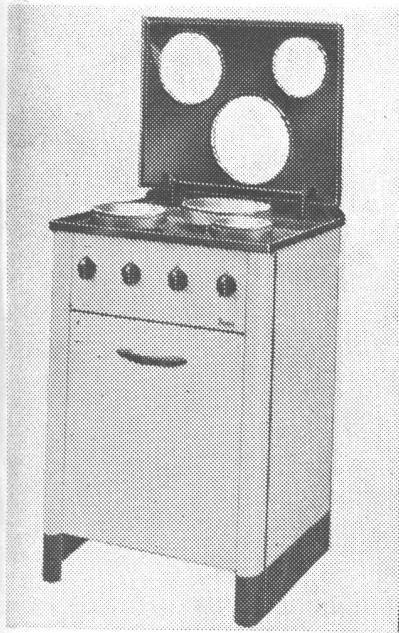

**62**, Cocina "Inelga" para corriente alterada. Discos del tipo "a enchufe", plancha levadiza. Carga total: 4,600 W. R. Lozano y Cía. **63**, Cocina "Domec" a gas, con cuatro quemadores. Control de calor por termostato; encendido automático. Dimensiones: 0,855 de alto, 1,02 de ancho, 0,615 de profundidad. Domec, Cía. de Artefactos Domésticos, S. R. L. **64**, Cocinas a gas "Tomfer" de acero inoxidable, de tres quemadores. Dimensiones: ancho 0,56; profundidad 0,51, alto 0,805. F. y A. Tomietto. **65**, Cocina "Huri" a gas, de tres quemadores. Plancha, mecheros e interiores desmontables. Riva, Baldelli y Biondi. **66**, Cocina "Kowa" a gas, de cuatro quemadores, totalmente enlozada. Dimensiones: 0,90 de ancho, 0,57 de profundidad, 0,80 de alto. Quemadores de aluminio. Ricardo Fritzsche. **67**, Cocina "Kowa" a gas, con tres quemadores. Dimensiones: 0,74 de ancho, 0,43 de profundidad, 0,80 de alto. Ricardo Fritzsche.

62	63	64
65	66	67

## COCINAS Y AGUA CALIENTE

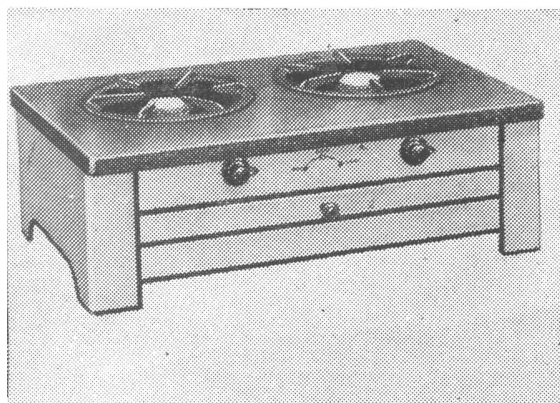
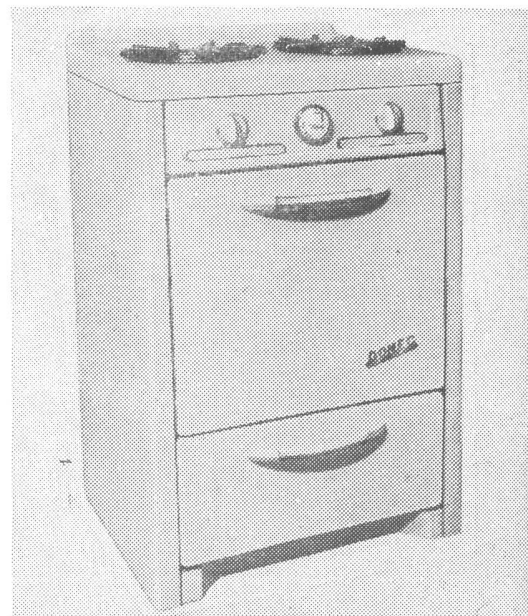
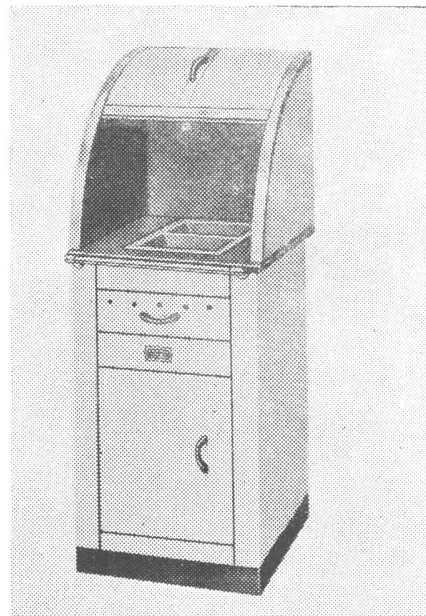
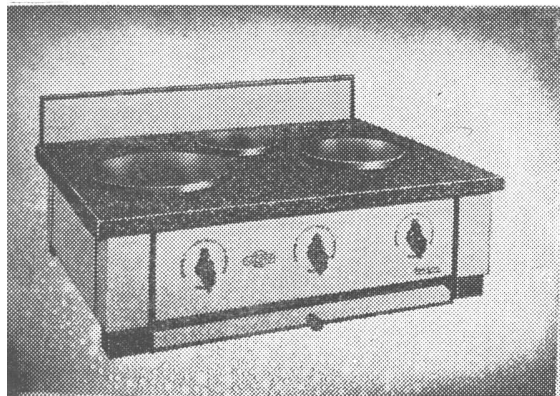
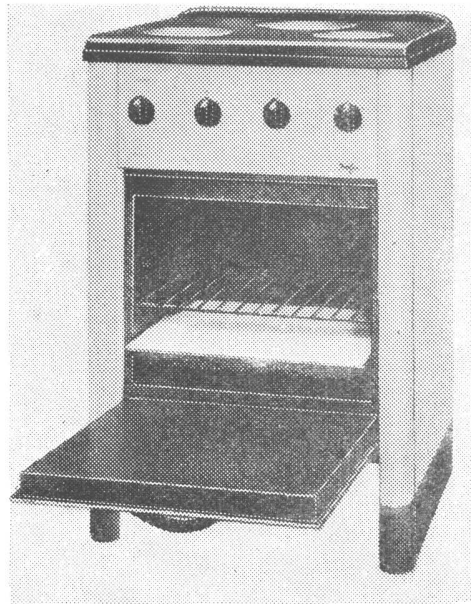
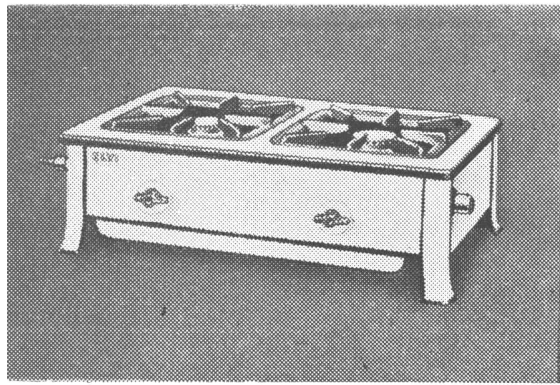

68	71	72
69		
70	73	74

**68**, Cocina a gas y supergás "Elvi" de sobremesa, útil para personas que deben hacer rápidamente sus comidas y para laboratorios químicos y médicos. Dimensiones exteriores: 0,548 de largo, 0,308 de ancho y 0,16 de alto. Dante Martiri. **69**, Cocina eléctrica de tres discos "Gloria" para corriente continua y alternada. Dante Martiri. **70**, Cocina "Baby", modelos de uno, dos y tres quemadores; frente y costados de enlozado blanco, verde nilo o marfil; plancha enlozada en salpicado. Cavedo González y Cía. **71**, Cocina eléctrica "Inelga" (es el mismo modelo descrito bajo el N° 62, pero cerrado). R. Lozano y Cía. S. R. L. **72**, Cocina a gas "Tomfer", enlozada, en colores blanco o verde nilo. F. y A. Tomietto. **73**, Prusiana especial para asados a la parrilla; tipo similar a los instalados en los restaurants, pero pequeño. Totalmente enlozada en distintos colores. Cavedo González y Cía. **74**, Cocina a gas "Domec" de dos hornallas, con parrilla para asar. Tiene 0,855 de alto, 0,555 de ancho y 0,47 de profundidad. Domec, Cía. de Artefactos Domésticos.



## COGINAS Y AGUA CALIENTE

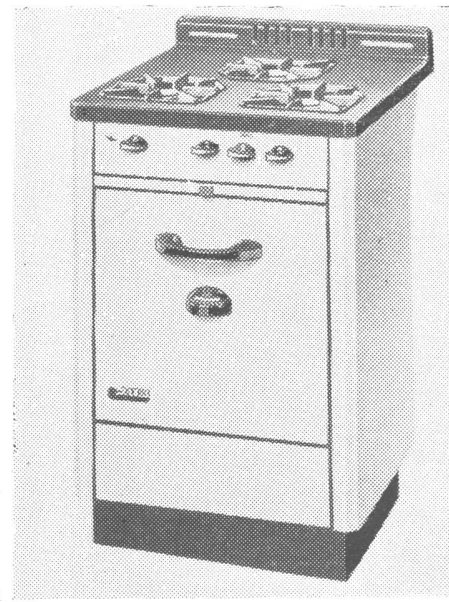
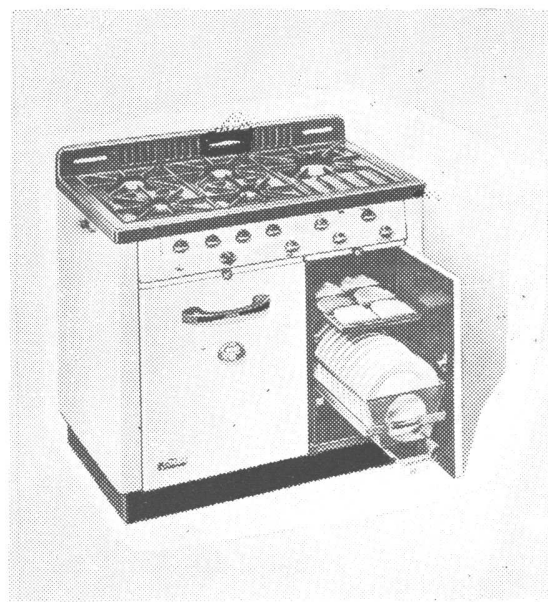
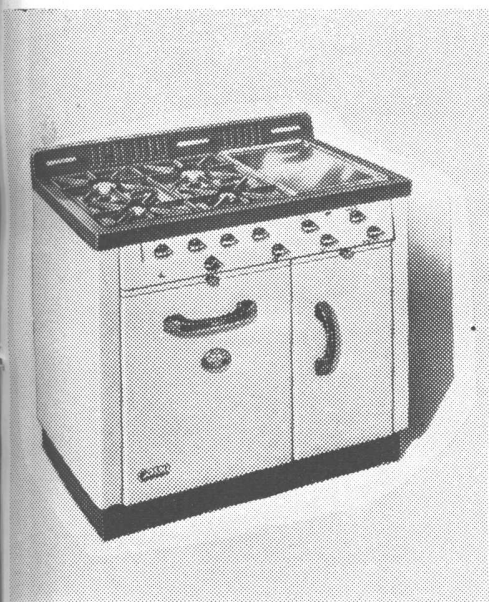
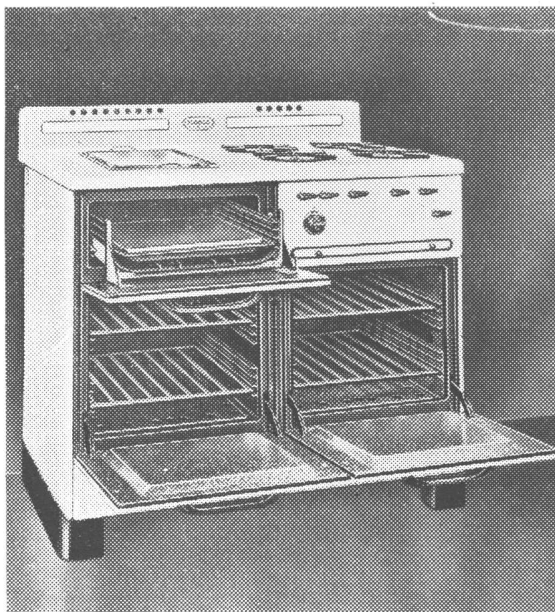

**75 y 76.** Cocina a gas "Flamex" modelo 5-78. T.A., de cuatro quemadores automáticos. Totalmente enlozada en color blanco. Características: Plancha de acero inoxidable o enlozada anti-ácido; un quemador grande y tres medianos automáticos; horno con termostato; un calienta-plates; una plancha para bifés, de aluminio, y una parrilla a cajón. Medidas exteriores: ancho 1,02 m., profundidad, 0,60 y alto 0,98. Flamex S. A. I. y C. — **77.** Cocina a gas "Flamex", modelo 7-78. T.A., de seis quemadores automáticos y dos hornos. Totalmente enlozada en blanco. Características: dos quemadores grandes y cuatro medianos automáticos con dos pilotos; dos hornos, uno con termostato; una plancha de aluminio para bifés; una parrilla a cajón. Medidas exteriores: ancho m. 1,26, profundidad 0,60 y alto 0,98. Flamex S. A. I. y C. — **78 y 79.** Cocina a gas "Orbis" modelo "Sibarita 96". Características: encendedor automático, termómetro, horno amplio aislado con lana de vidria; "grill-tostador", calienta-plates. Medidas exteriores: ancho 0,96, profundidad 0,58 y altura 0,82. Medida horno: ancho 0,43, profundidad 0,42 y altura 0,32. Roberto Mertig. — **80,** Cocina a gas "Orbis" modelo 49/56/111 de tres quemadores. Medidas exteriores: ancho 0,56, profundidad 0,58 y altura total 0,82. Medida del horno: ancho 0,42, altura 0,31 y profundidad 0,34. Roberto Mertig.

75	76	77
78	79	80

## COCINAS Y AGUA CALIENTE



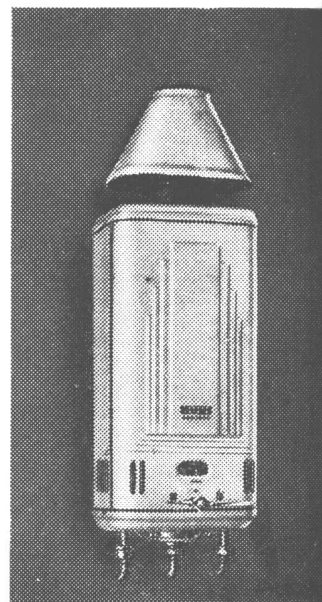
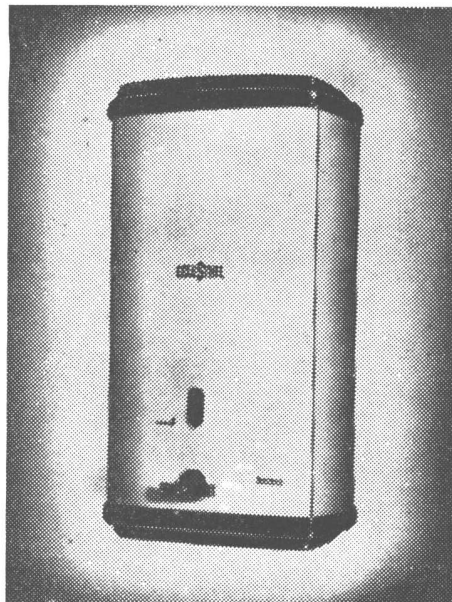
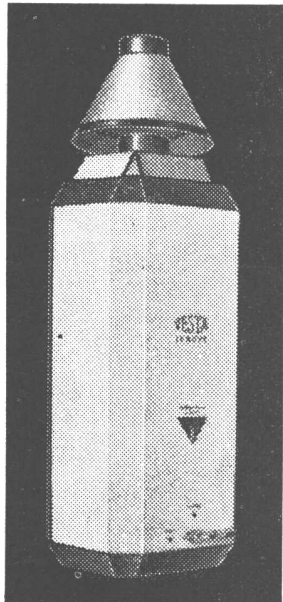
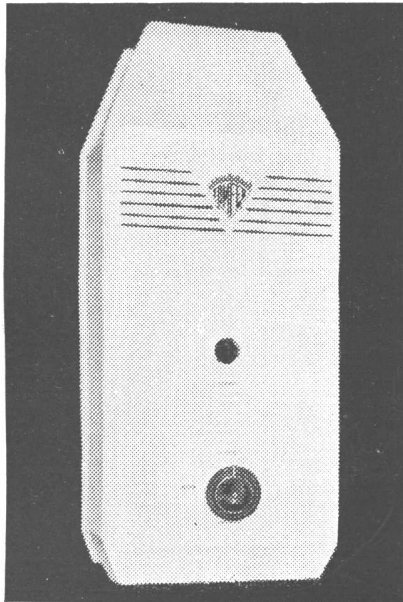
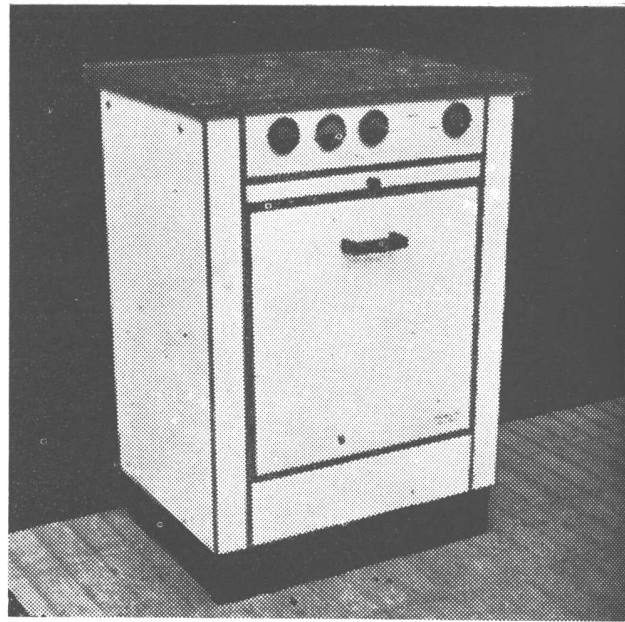
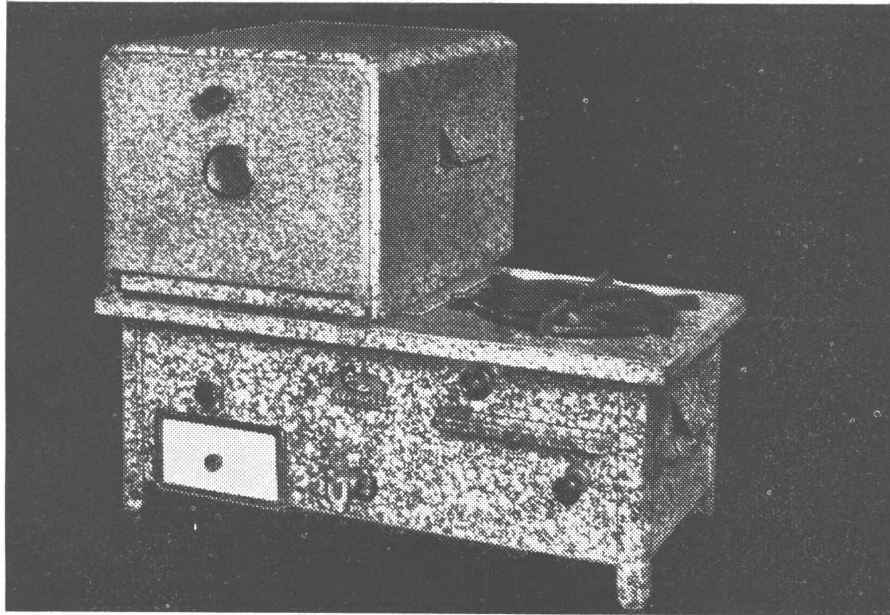

81		82	
83	84	85	86

**81**, Cocina a gas de kerosene y a carbón, combinada con gasificador de cámara desarmable. Horno de 0,45 x 0,35 de doble cámara. E. Cisneros y Cía. — **82**. Cocina a gas "Llamarada" de 2 y 3 quemadores, en colores blanco, verde nilo y beige. Medidas: 0,60 de ancho, 0,47 de profundidad, 0,82 de altura. Pedro Funduklian. — **83**. Calefón "Tomfer", de acero, enlozado a fuego, en colores blanco y verde nilo. Da 11 a 12 litros de agua caliente por minuto. F. y A. Tomietto. — **84**. Calefón "Vesta", a gas, automático. Proporciona 16 litros de agua caliente por minuto. Dimensiones: 1,00 de alto total, 0,32 de ancho y 0,26 de profundidad. M. Drutman e Hijos. — **85**. Calefón "Celestial", automático, para gas o supergás. Esmaltado exterior en blanco, celeste y verde nilo. Dante Martiri. — **86**. Calefones "Huri", en tres modelos. Dan respectivamente 8, 11 y 15 litros por minuto. Las medidas respectivas son: 0,80 x 0,22; 0,90 x 0,275 y 1,00 x 0,32. Riva, Baldelli y Biondi.

## COCINAS Y AGUA CALIENTE



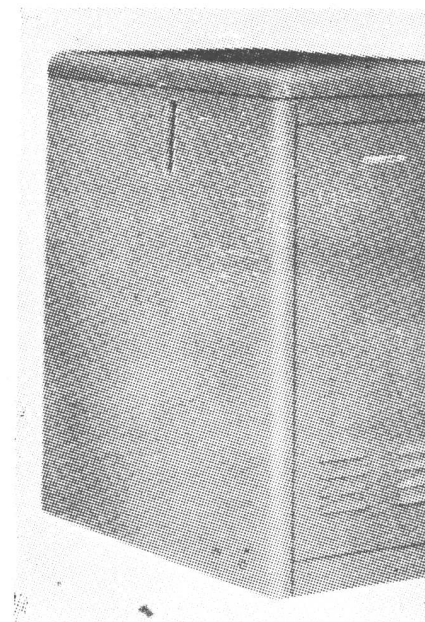
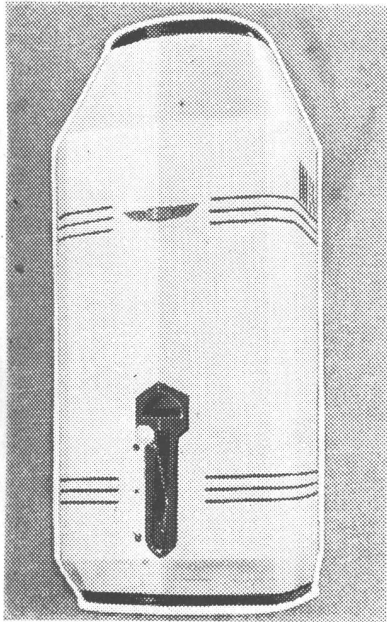
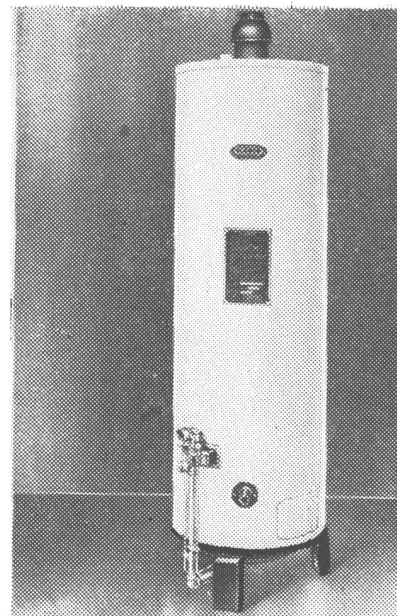
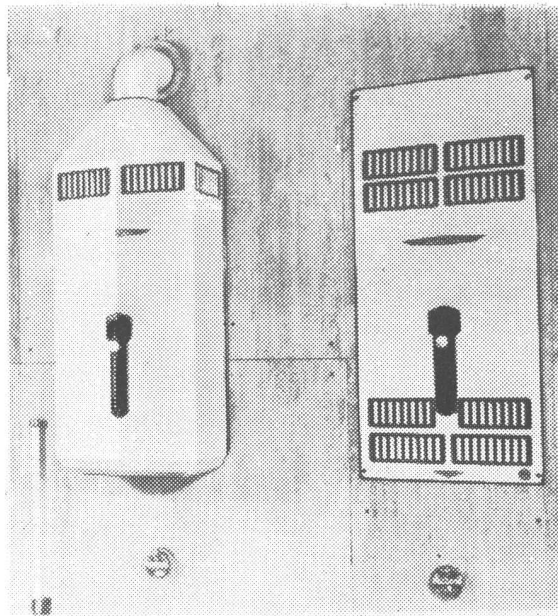
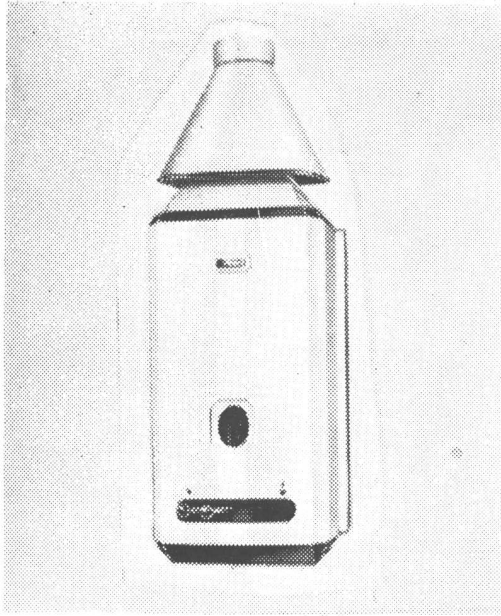

**87.** Calefón "Orbis Nea 24", indicado para la casa de familia. Calienta por minuto 12 litros de agua de 15 a 40°, o 6 litros de 15 a 60°. Roberto Mertig. **88.** Dos calefones Universal, uno común y otro de embutir. Este último tiene las siguientes dimensiones: Altura 0,87, ancho 0,38, profundidad 0,15. Da alrededor de 16 litros de agua caliente por minuto. **89.** Calentadores de agua automáticos "Flamex", en modelos N° 78 para 76 litros de agua y modelo N° 118 para 114 litros. El primero está indicado para familias hasta de seis personas, y el segundo para familias numerosas. El primero tiene las siguientes dimensiones: 1,42 de alto, 0,48 de diámetro. El segundo tiene 1,55 y 0,54 respectivamente. Flamex, S. A. I. y C. **90.** Calefón "Gendin", automático. Dimensiones: 0,77 de alto, 0,32 de ancho y 0,25 de profundidad. Establecimientos Gendin. **91.** Elec-Dial, calefón eléctrico instantáneo para corriente alterna. Cía. Elec-Dial. **91 bis,** Transatherm, caldera productora de agua caliente, indicada para chalets y casas chicas. Finizzola, Vigano y Cía.

87	88	89
90	91	91 bis

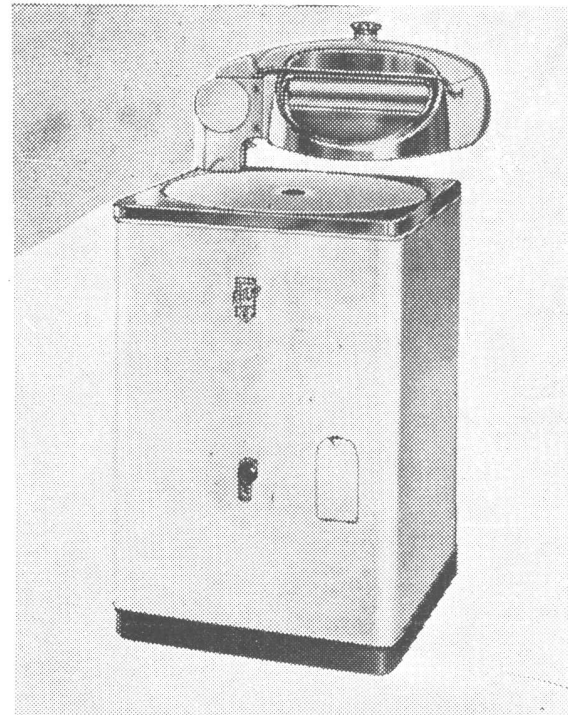
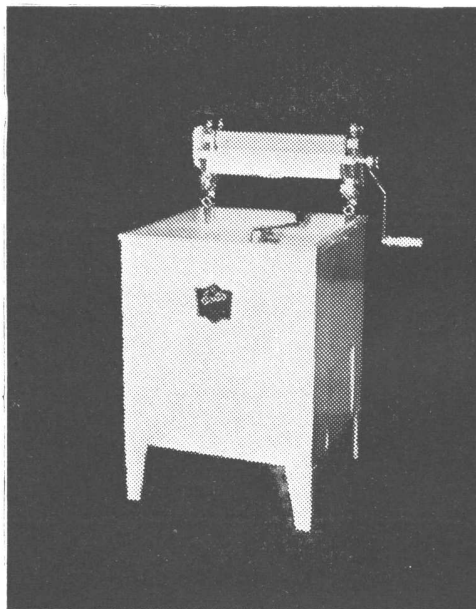
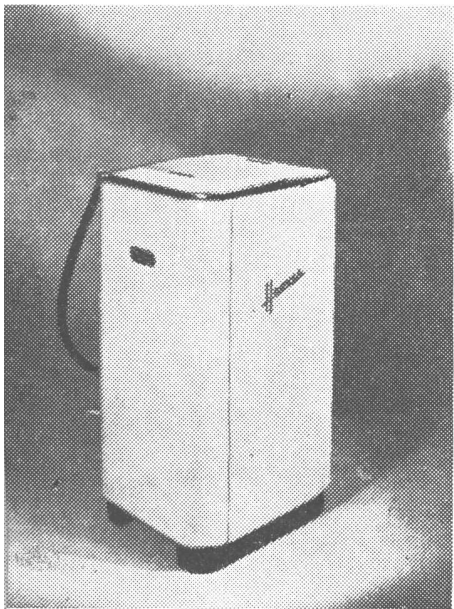
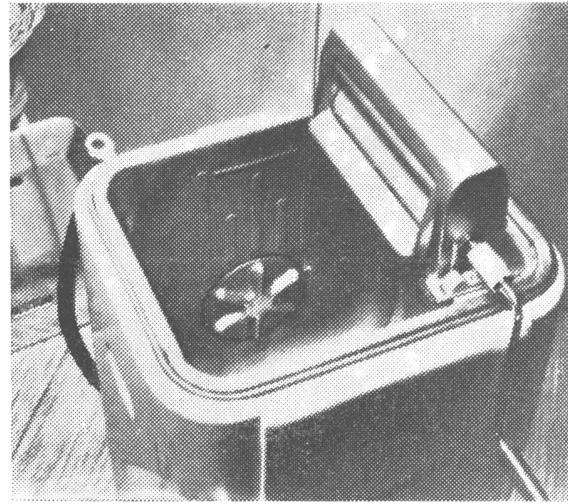

92	93	94
95	96	97

**92, 93, 94 y 95.** Lavarropas eléctrico "Hoover", indicada para pequeños departamentos. Contiene un tanque rectangular de 0,29 x 0,355 x 0,405 y un pulsímetro todo en acero inoxidable. El gabinete está protegido por un esmalte especial que resiste la acción de los agentes destructores, en color crema y negro. En la parte superior lleva un dispositivo para escurrir la ropa, con rodillos de goma blanda. Pueden lavarse por vez alrededor de un kilo y medio de ropa. Las dimensiones totales son 0,40 x 0,425 x 0,80. González, Castleton y Shaw. — **96.** Lavarropas "Cotto", a mano. No necesita conexión de agua. Se deposita en la máquina viruta de jabón y se llena el tanque de agua caliente. Se baja la tapa y se mueve la manija hasta que el jabón quede disuelto. Recién entonces se deposita la ropa y entonces, con movimientos firmes y cortos de la manija, la hélice realiza el batido y succión necesarios. Lava 4 kilos de ropa por vez. Ven-Dist, S. R. L. — **97.** Lavarropas "Ritemp" eléctrica, con exprimidor de acción reversible y ocho posiciones. Gabinete y tapa color crema. Tambor con esmalte inalterable. Una manguera especial permite llenar el tambor de lavado. Medidas. 0,53 x 0,53 x 0,83. Tiene capacidad para 3,500 kilogramos de ropa. Fimexa S. R. L.

## LAVADORAS MECANICAS

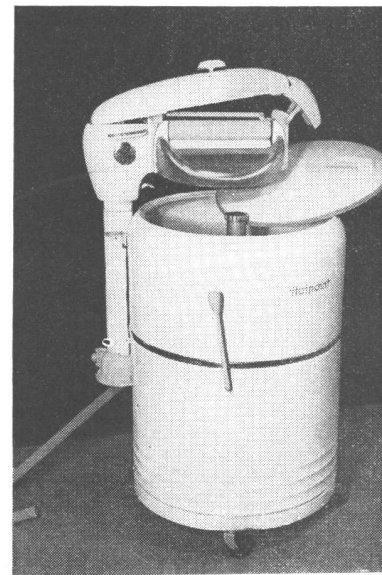
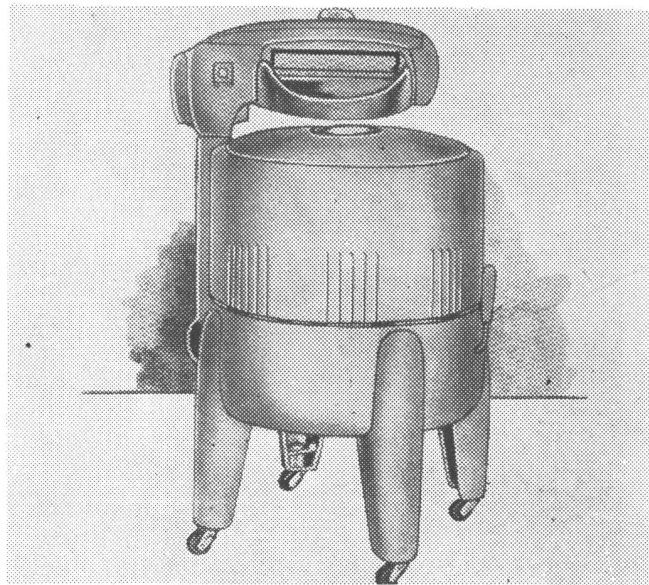
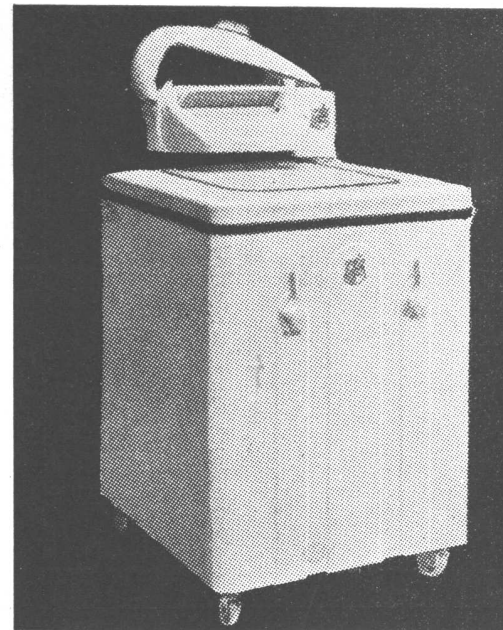
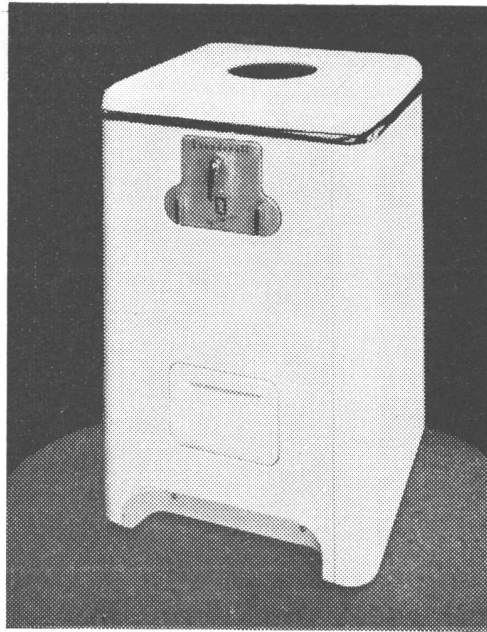
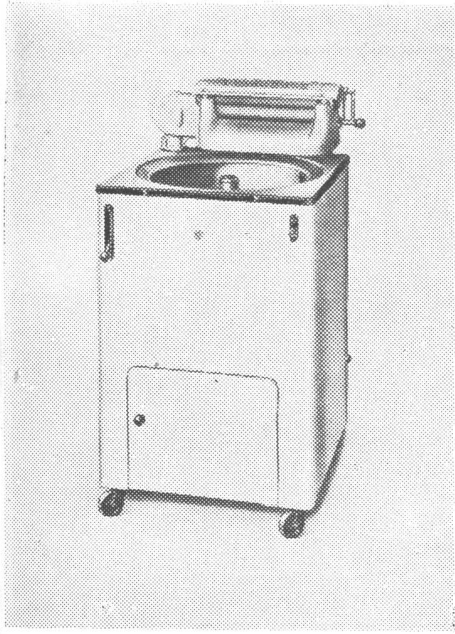

**98.** Lavarropas eléctrica B. T. H. Funciona con corriente alterada y también se suministra para circuitos de corriente continua. Gabinete terminado en esmalte color crema. Exprimidor desmontable; cuando no se usa se guarda en el compartimiento que tiene la máquina en la parte de abajo. Rodillos con regulación automática de presión. Capacidad para 51 litros de agua. The British Thomson Houston Co. Ltd. — **99.** Lavarropas "Launderall" eléctrica. Gabinete de acero estampado terminado en esmalte blanco horneado y guarniciones y llaves de control con baño de cromo. Bastidor de acero estampado esmaltado en negro. Tambor giratorio portador de ropa construido en metal inoxidable y montado sobre dos bujes encamisados en goma. Accionado por motor de 1/3 H. P. para corriente alterada. Dicoder S. R. L. — **100.** Lavarropas eléctrico "Young" con secador accionalo a rodillos. Gabinete terminado con triple esmaltado a fuego y cierres herméticos de goma. Agitador desmontable construido de aluminio. Capacidad 4 kilos de ropa seca. Martinco S. R. L. — **101.** Máquina lavarropas portátil. "Electro-Mite". Compuesta por una base que contiene el motor eléctrico, una cámara o tubo de lavado y la tapa. El recipiente si se desea puede ser separado de la base. La máquina completa pesa 9 kilos. Pazmosite S.R.L. — **102.** Lavarropas de lujo "M. W.". Tiene tina de porcelana de gran capacidad y seis astas de aluminio inalterables. Tapa hermética. Rollo de exprimir con selector de presión. Imperial S. A. — **103.** Lavarropas "Hotpoint" tipo familiar, Salvo S. A.

98	99	100
101	102	103

## LAVARROPAS MECANICAS

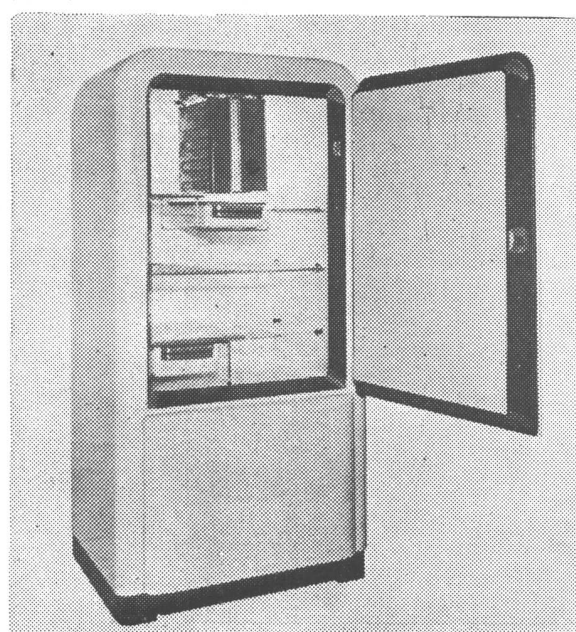
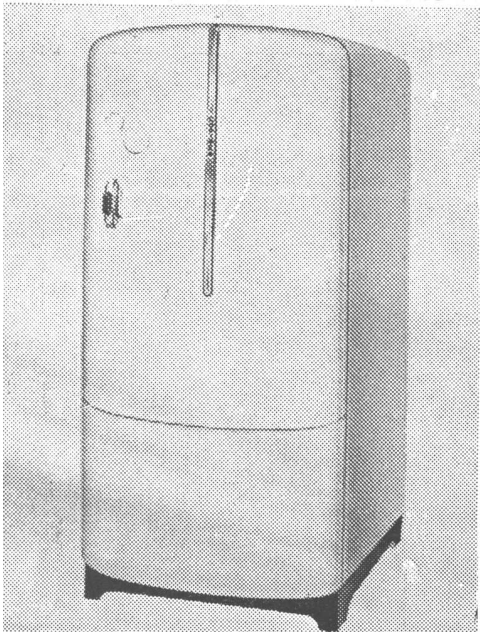
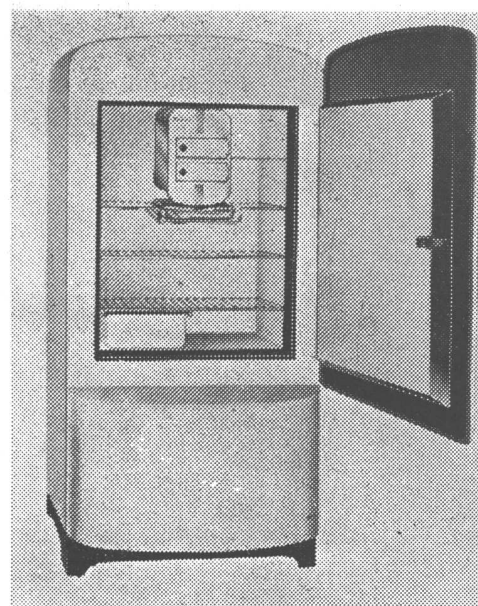
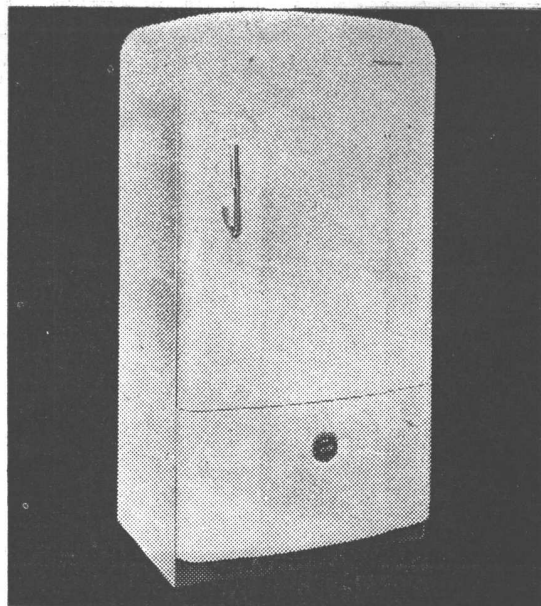
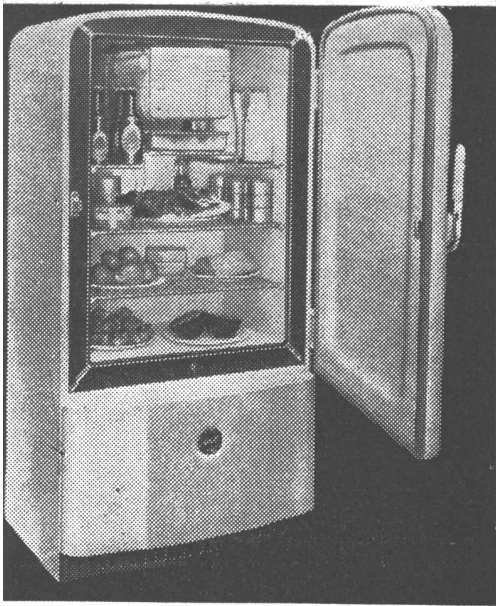

104	105	106
107	108	109

**104 y 105.** Heladera "Ritemp" abierta y cerrada. Capacidad total para almacenaje de alimentos: 181 dm.<sup>3</sup>. Dos gavetas de hielo con una capacidad de Kgs. 1,81 (40 cubitos). Bandeja para postres de aluminio anodizado con capacidad de 2,27 litros. 9 posiciones de ajuste para la regulación de temperatura, incluyendo deshielo y desconexión. Se puede regular la temperatura sin abrir la puerta del muelle. Acabado exterior esmaltado a fuego en color crema. Interior, esmalte de vidrio blanco resistente a los ácidos. Dimensiones: Ancho: 0,73, alto: 1,464; profundidad (sobre la manija de la puerta) 0,683. Peso: 114 kilos. Fimexa S. R. L. — **106 y 107.** Refrigerador "Copimex" a absorción, con equipo "Isothermos" a kerosene, aplicable a gas, supergás o electricidad. Copimex, Co. e Ind. S. A. — **108.** Heladera eléctrica "Dicoder" con gabinete en acero estampado terminado en esmalte blanco horneado e interior enlozado en blanco inalterable. Parte inferior protegida por una banda de metal cromado. Dicoder, S. R. L. — **109.** Refrigerador marca "Selmar" con gabinete de chapa de acero esmaltado, enfriador de acero inoxidable. Dimensiones 1,420 de alto, 0,71 de frente y 0,56 de profundidad. Selmar S. A.

## REFRIGERADORES

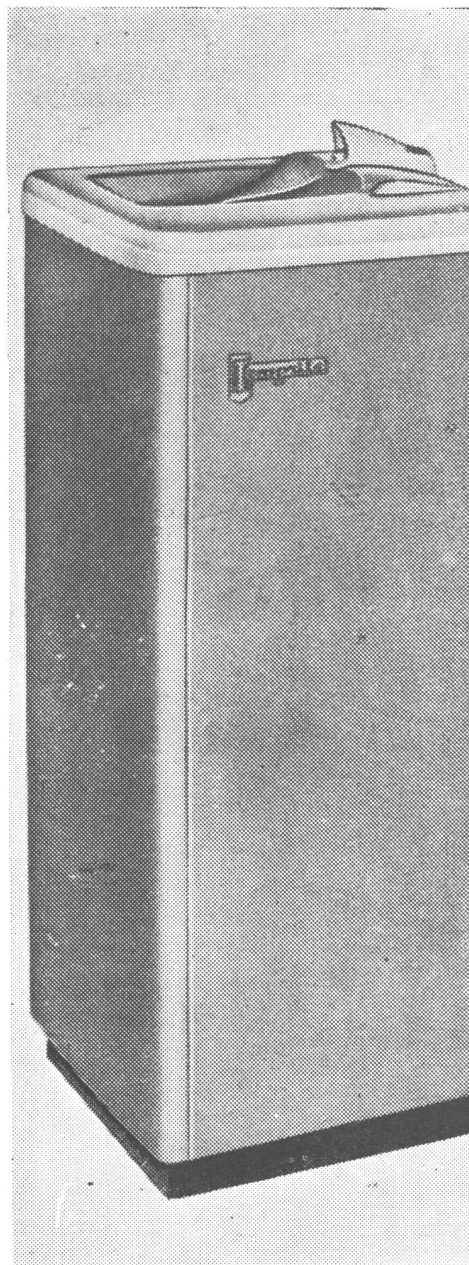
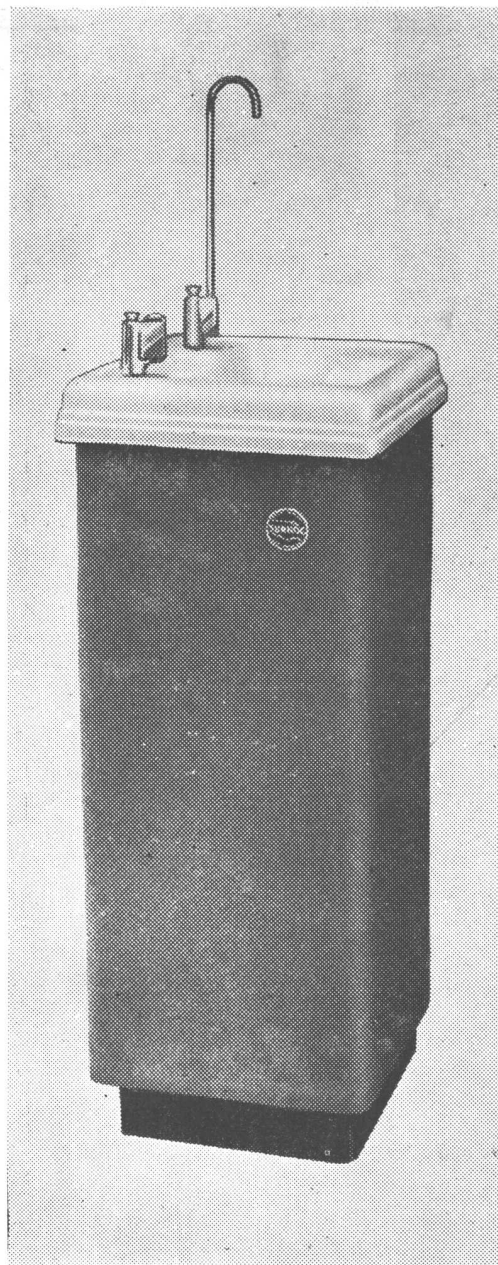
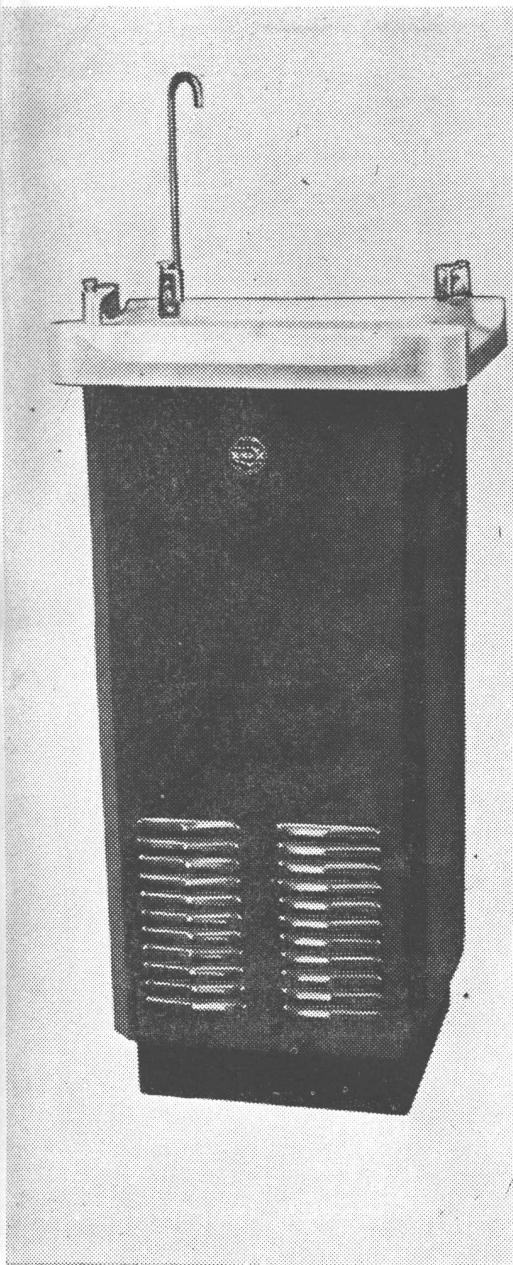

**110.** Enfriadores de agua "Sunroc", eléctricos. Destinados a fábricas, talleres, cantinas, clubs, aerodromos, cuarteles, teatros y en general donde se reúnen muchas personas. El modelo ilustrado enfría 60 litros de agua a 10°C por hora por sistema de enfriamiento instantáneo. Pileta de porcelana blanca vitrificada, dos grifos de diseño moderno de bronce cromado y un llenador de vasos. Refrigerante: Freón 12. Dimensiones: 0,46 x 0,46 x 1,22. Color: metal empavonado. González, Castleton y Shaw. — **111.** Refrigerador "Sunroc" en un modelo más pequeño que el anterior. Enfría 40 litros de agua por hora. Dimensiones: 0,46 x 0,46 x 1,17. González, Castleton y Shaw. — **112.** Enfriador de agua "Temprite" en gabinete de lámina de acero terminado en metal endurecido y esmaltado. Mantiene automáticamente una constante corriente de agua bajo presiones variables. Buganem, R. S. L.

110	111	112
-----	-----	-----

## ENFRIADORES DE AGUA

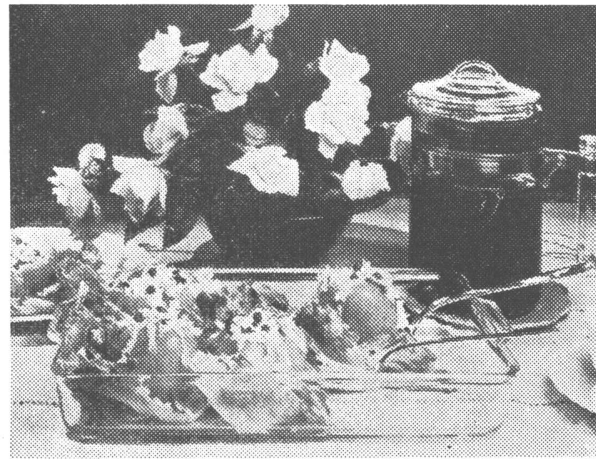
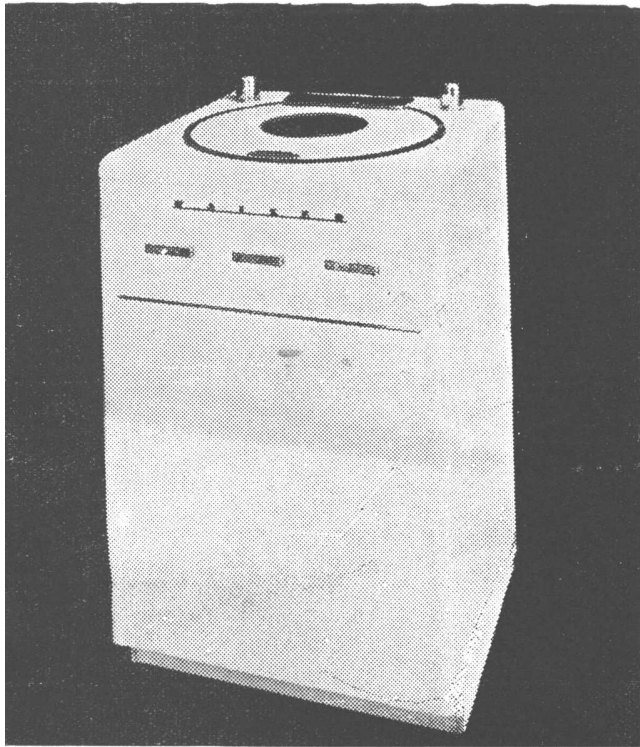

113	114
115	116
	117

**113.** Lavaplatos "Kaiser". El gabinete y tina del lavado están contruídos con aleación de aluminio y terminados exteriormente en esmalte blanco horneado; las guardanías, accesorios y llaves de control son cromados. El giro y elevación del cesto portador de vajilla, son producidos por la misma presión del agua impulsada por una bomba accionada eléctricamente. La tapa tiene una ventanilla de material plástico que permite seguir el proceso del lavado. Los cestos portadores de vajilla son de varilla de acero con baño inoxidable. Dicoder, S. R. L. — **114.** Molde con asa para pasteles "Pyrex". Medida : 0,241 x 0,054. Capacidad: 1.850 cc. Cristalerías Rigolleau, S. A. — **115.** Bol en cuatro colores de vidrio "Pyrex" para horno; viene en rojo, verde, azul y amarillo. En cuatro tamaños: 0,114 x 0,264; 0,103 x 0,217; 0,092 x 0,180 y 0,085 x 0,144. Cristalerías Rigolleau, S. A. — **116 y 117.** Moldes "Pyrex" para el horno, uno circular y el otro cuadrilongo. Cristalerías Rigolleau, S. A. Sociedad Anónima.



## AUXILIARES DE LA COCINA

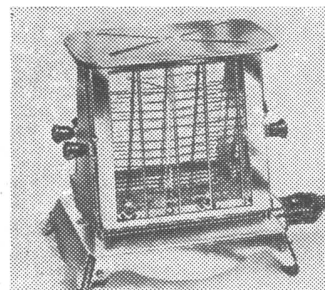
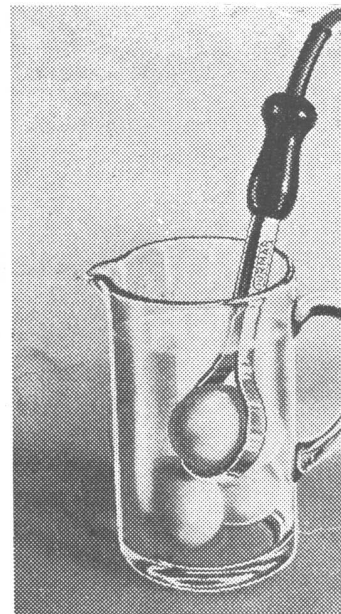
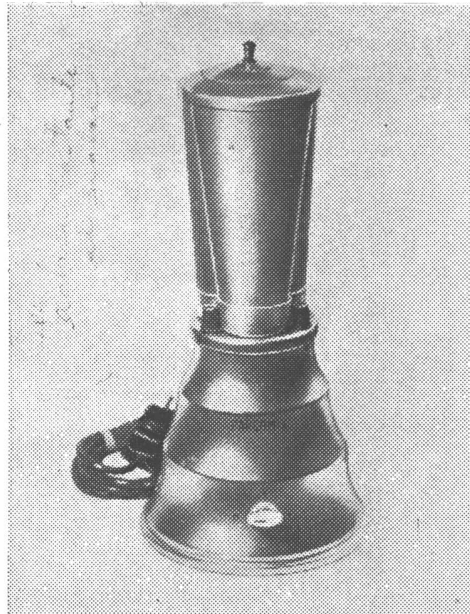
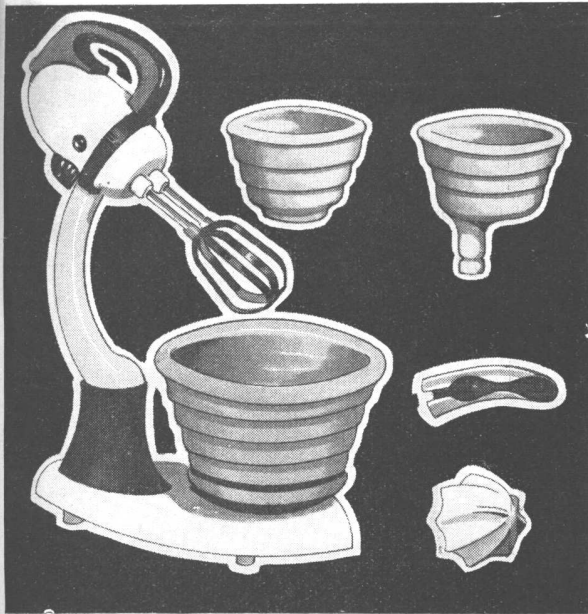

**118.** Batidora marca "Hotpoint". Mediante sus diversos accesorios realiza una cantidad de labores que economizan trabajo y tiempo. Salvo, S. A. — **119.** Batidora eléctrica "Parcomix", para reducir a líquido las frutas, verduras, hortalizas, etc., permitiendo también preparar salsas, mayonesas, cremas y batidos en pocos segundos. Reinhart Ltda., S. R. L. — **120.** Calentador de inmersión marca "Gurmar" para calentar pequeñas cantidades de líquidos en la mesa, en la cocina o en la oficina. Est. Ind. Gurmar. — **121.** Batidor a chorro marca Hidro Bat. Funciona con la presión del agua corriente y sirve para preparar jugos de frutas y salsas, etc. Vito S. Lo Valvo y Hno. — **122.** Pava eléctrica Odeón, de metal cromado. Tapa con borde de retención. Hierve un litro y medio de agua en 7 minutos. Ind. Eléct. y Musicales Odeón. — **123.** Pava eléctrica automática marca B. T. H. Cuando la pava se vacía, un dispositivo especial corta la corriente. The British Thomson Houston. — **124.** Calentador disco cerrado de 450 watts de carga. Imperial, S. A. — **125.** Tostador eléctrico marca B. T. H. de 600 watts de carga. The British Thomson Houston Co., Ltd.

118	119	120
121	122	123
	124	125

AUXILIARES DE LA



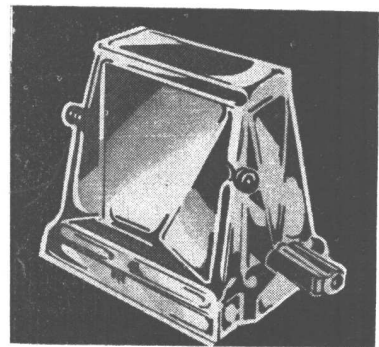
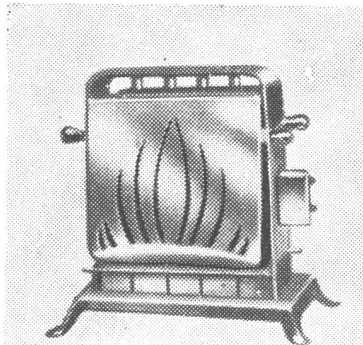
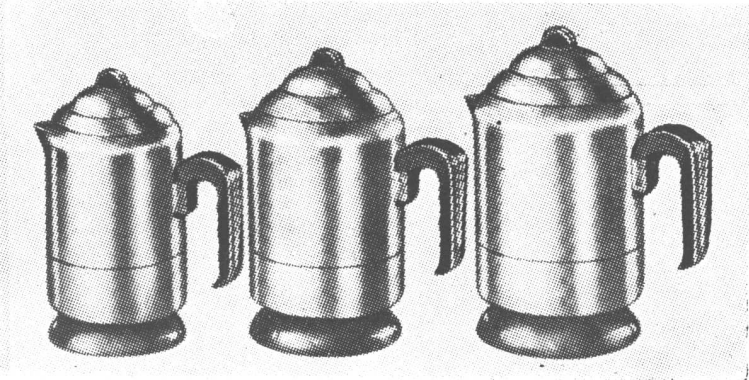
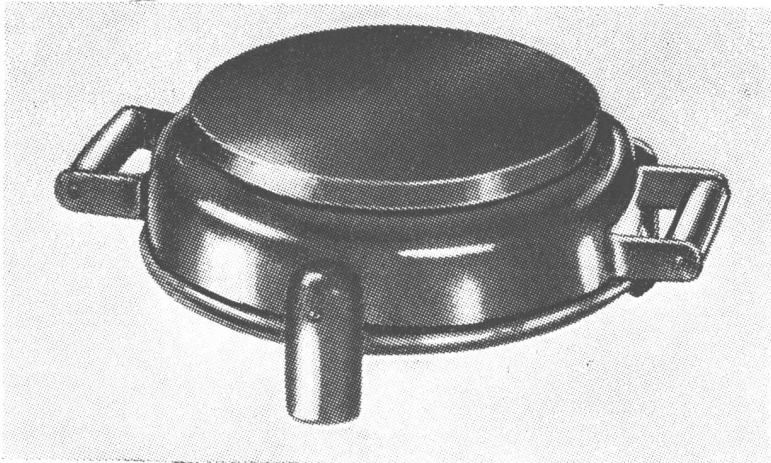
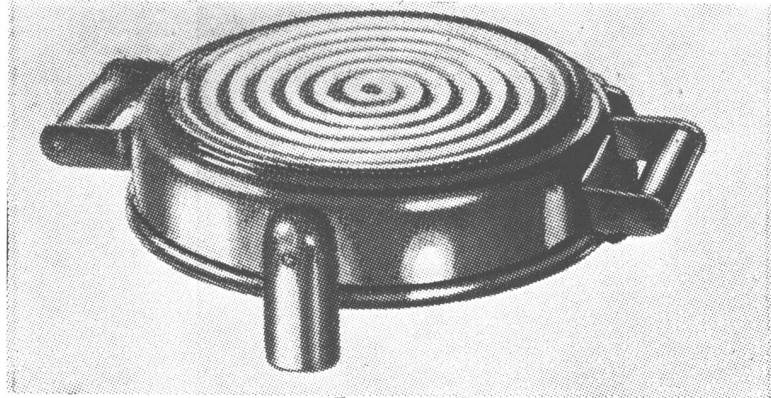
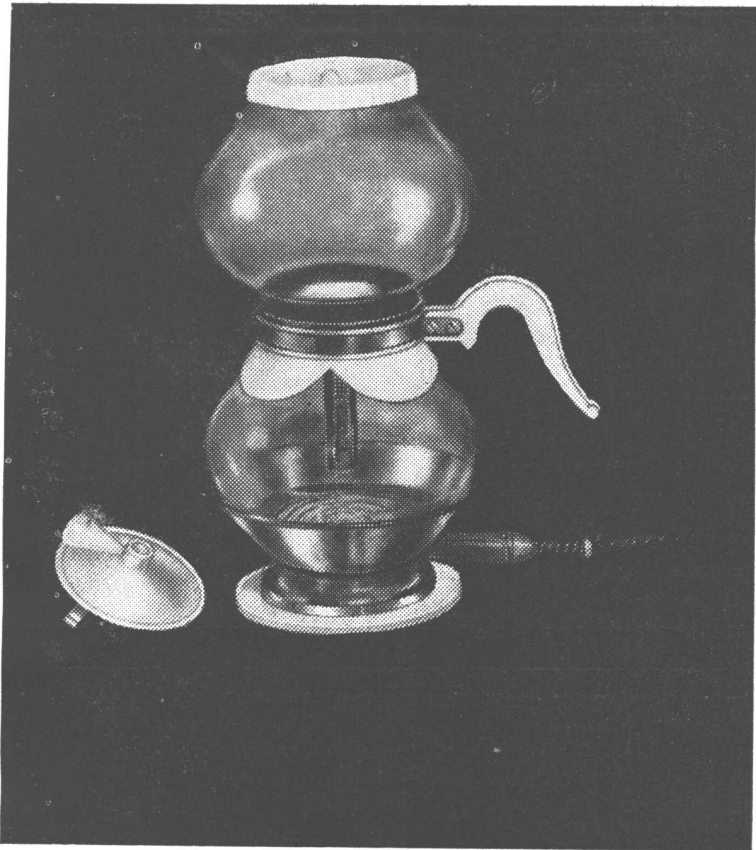

126	127	
	128	
129	130	131

**126.** Cafetera automática "Silex" con el "filtro de vidrio", novedoso dispositivo que logra un filtrado siempre parejo y "enchufe termostático" que permite mantener el café dentro de la cafetera a la temperatura deseada. Electro Limay S. R. L. — **127.** Calentador "Scaem" FN39, con disco refractario de mm. 160 de diámetro y 600 watts. Soporte y tres patitas enteramente esmaltados. Peso aproximado kg. 1,510. Scaem Argentina Lda. — **128.** Calentador "Scaem" FN80. Igual al anterior pero con disco de fundición. Peso aproximado kg. 3,550. Scaem Argentina Lda. — **129.** Hervidores "Scaem" tipo "Extralujo" de cobre cromado con asa y perilla de la tapa en bakelita y base negra. Se ofrece en distintos tamaños: BL 11, capacidad 1 litro, 450 watts, peso aproximado 1,430 kg. BL 12, capacidad 1 1/2 litro, 500 watts, peso aproximado 1,600 kg. BL 13, capacidad 2 litros, 600 watts, peso aproximado 1,800 kg. Scaem Argentina Lda. — **130.** Tostador eléctrico "Kalorik". A. C. E. C. Argentina. — **131.** Tostador "Hotpoint" para 2 tostadas. Salvo, S. A.

## AUXILIARES DE LA CASA



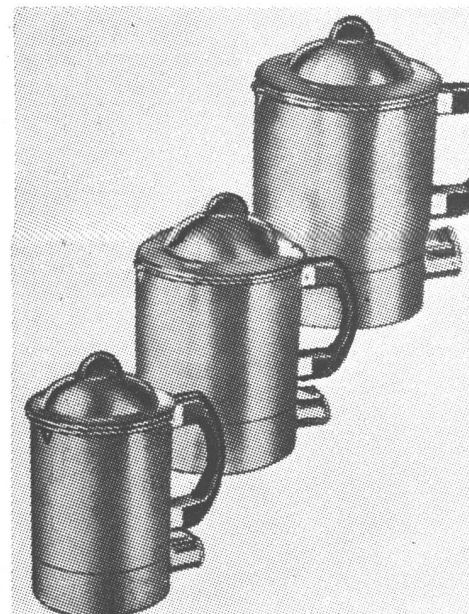
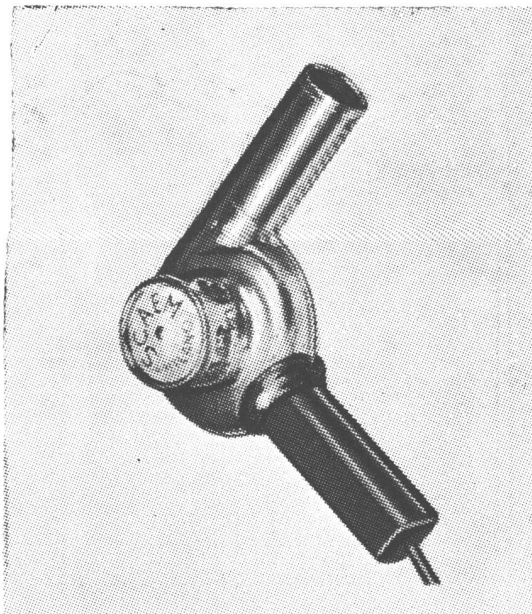
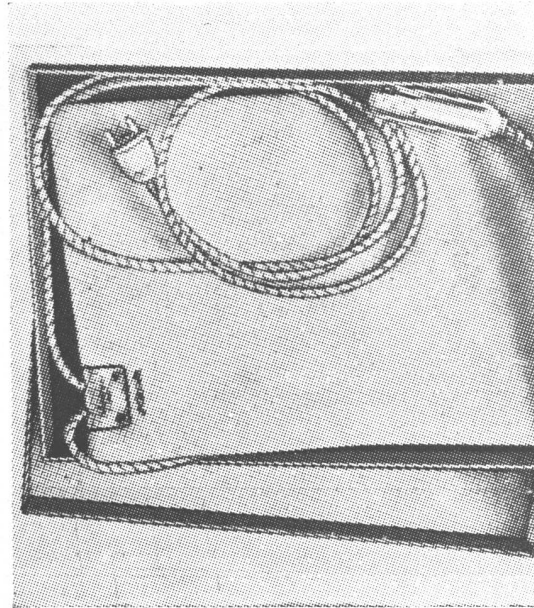
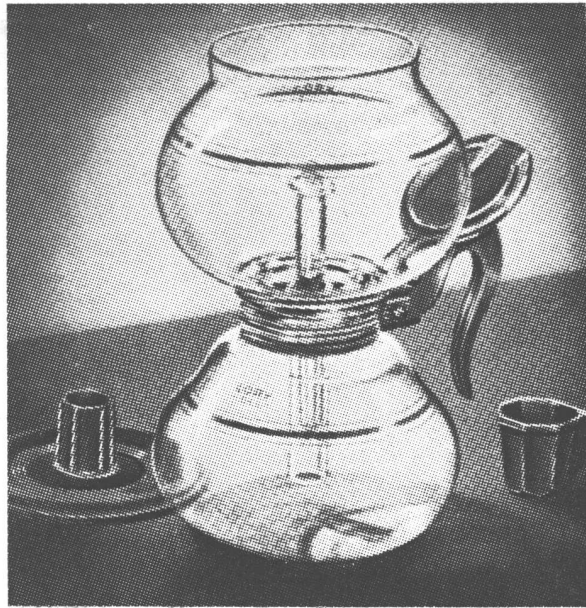
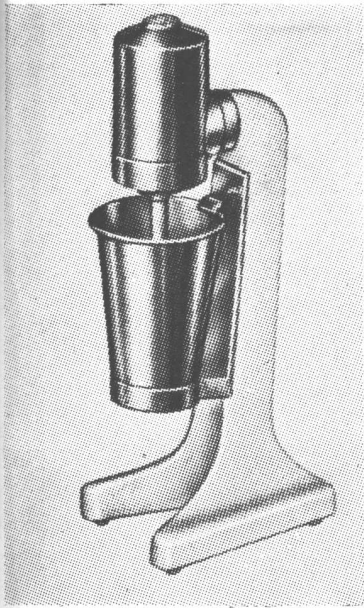

**132.** Coctelera eléctrica "Scaem" FU 3, tipo "Familia" para mezclar toda clase de bebidas con o sin hielo. Soporte terminado en color marfil con motor y copa cromados. Absorción del motor: 35 watts. Peso aproximado, 4,350 kg. Dimensiones: largo mm. 140, ancho mm. 110, altura mm. 370. Scaem Argentina Lda. **133.** Cafetera "Cory" de fina calidad de vidrio resistente al calor para ser usada sobre cualquier tipo de fuego. Tapa y mango en material plástico. Caeba. — **134.** Almohadita eléctrica "Scaem" TF 25, con interruptor a tres posiciones para la regulación del calor y termostato para evitar quemaduras. Forrado en franela blanca. A pedido se entrega con un segundo forro de poplín blanco. Absorción: 1ª posición: 30 watts; 2ª posición: 60 watts y 3ª posición: 90 watts. Peso aproximado: 0,500 kg. Dimensiones: mm. 300 x mm. 400. Scaem Argentina Lda. — **135.** Cafeteras express "Scaem" tipo "Donnina", patente especial, en cobre cromado y asa de bakelita. Modelo CA 25, capacidad 2 tazas, 400 watts, peso aproximado kg. 1,350. Modelo CA 26, igual a la anterior pero de 4 tazas, 500 watts, peso aproximado kg. 1,700. Scaem Argentina Lda. — **136.** Secador para cabellos "Scaem", de cobre cromado con interruptor: caliente-frío. Motor monofaz; 450 watts caliente; 50 watts, frío. Con cordón y ficha. Peso aproximado kg. 0,900. Scaem Argentina Lda. — **137.** Hervidores "Scaem" tipo "Lujo", en cobre cromado y asa y perilla de la tapa en bakelita. Se ofrece en diferentes tamaños con capacidad de 1/2, 1, 1 1/2 y 2 litros. Scaem Argentina Lda.

132	133	134
135	136	137

## AUXILIARES DE LA CASA

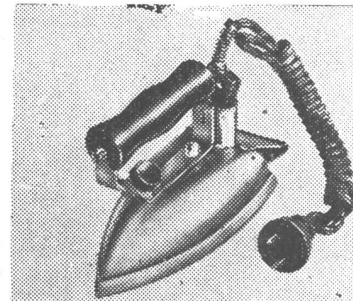
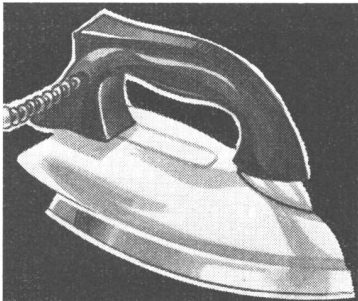
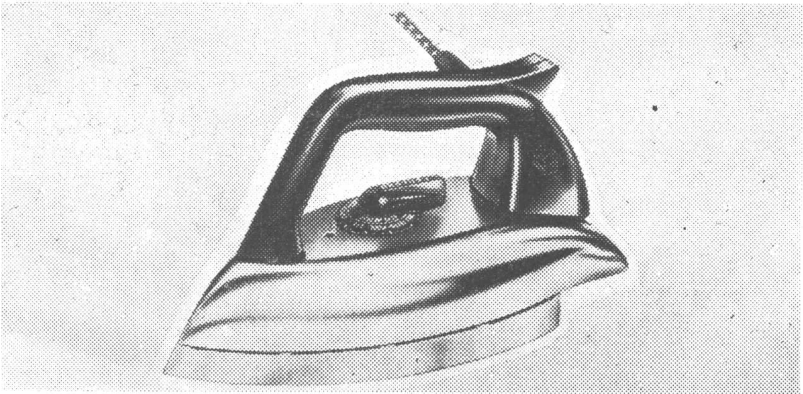
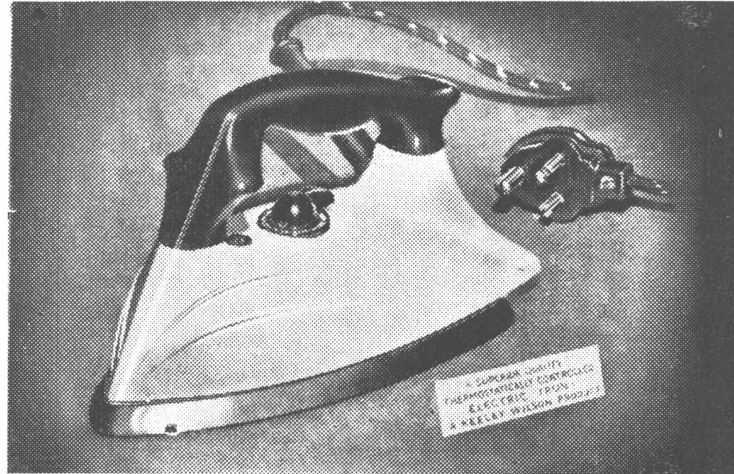
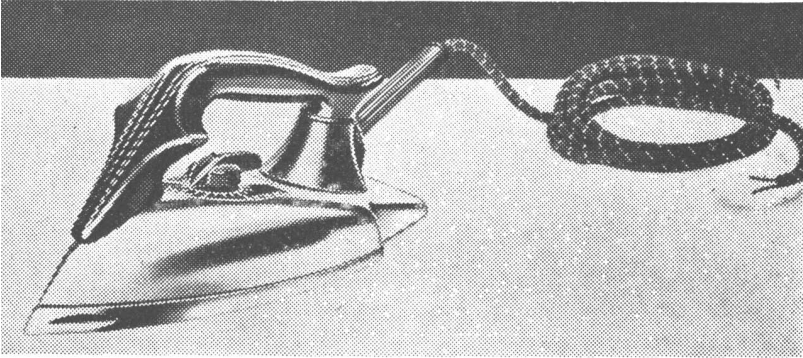
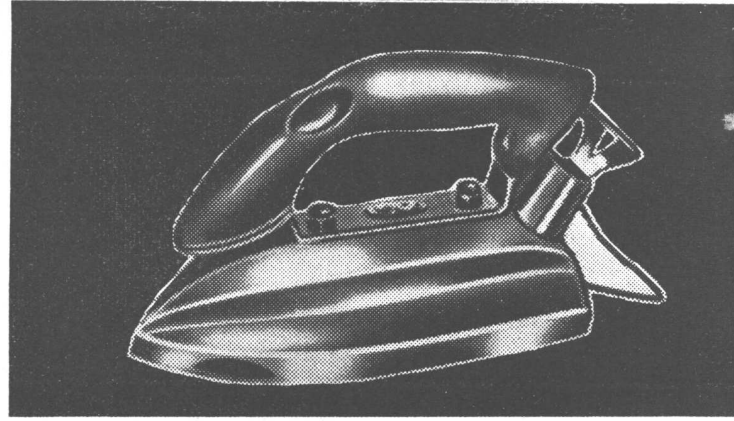
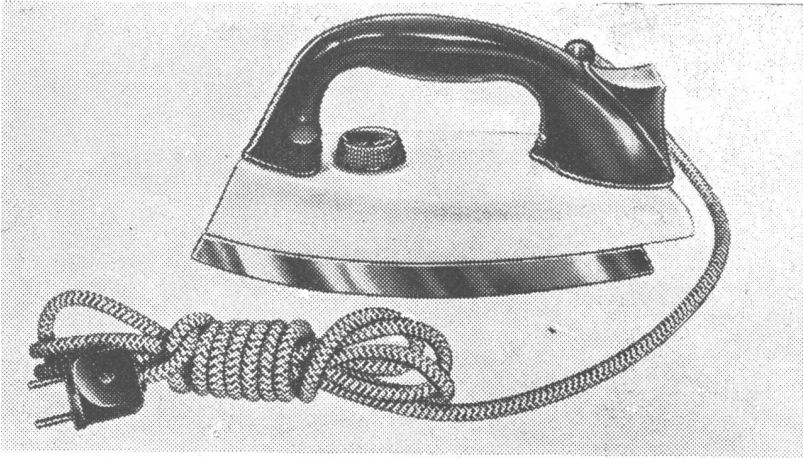

138	139	
140	141	
142	143	144

**138.** Plancha eléctrica marca Odeón, con control automático que regula la temperatura según el tejido a planchar. Luz piloto sincronizada a la temperatura que indica la perilla. Mango refractario al calor. Funciona con corriente continua o alterna. Ind. Eléct. y Musicales Odeón. — **139.** Plancha eléctrica "Kalorik", liviana de reducido consumo. A. C. E. C. Argentina. — **140.** Plancha eléctrica automática marca B. T. H. The British Thomson Houston. — **141.** Plancha eléctrica automática con termostato regulable para planchar toda clase de tejidos. Marca Keeley Wilson Fimexa, S. R. L. — **142.** Plancha "Century" con termo regulador. Pesa 3,5 libras. Manija enfriada por su posición en el aire. Caeba. — **143.** Plancha "Hotpoint" automática. Salvo, S. A. — **144.** Planchas eléctricas "Lux" cromadas. En tres tipos: liviano, semipesado y pesado. T. A. E. M.

## AUXILIARES DE LA CASA

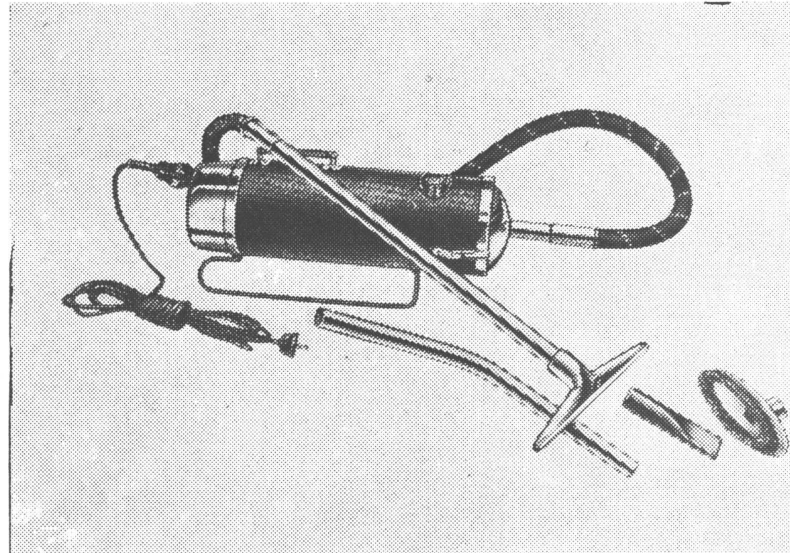
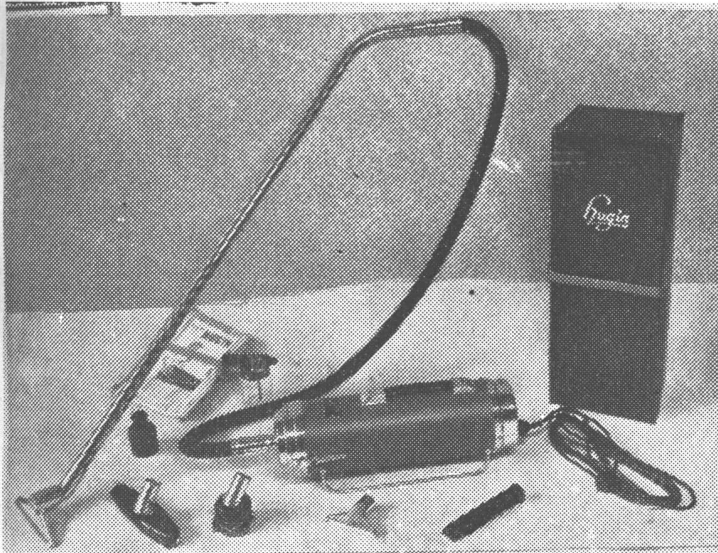
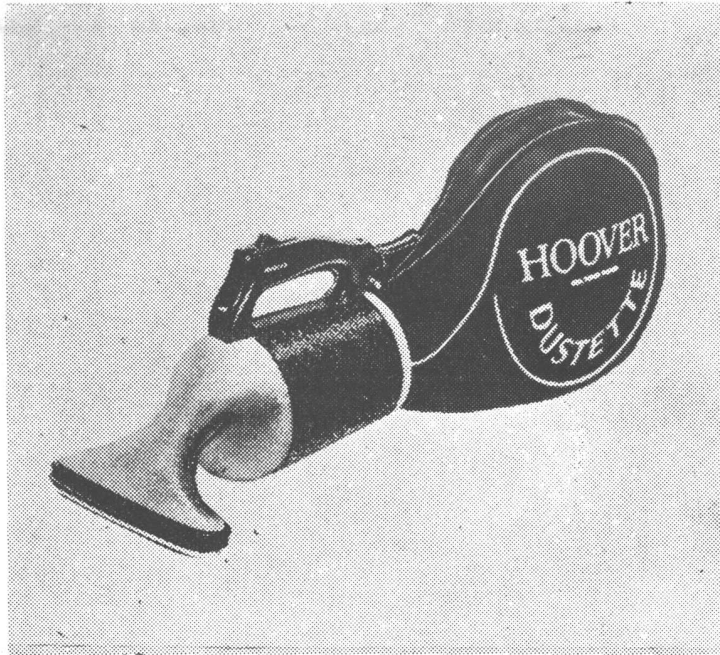
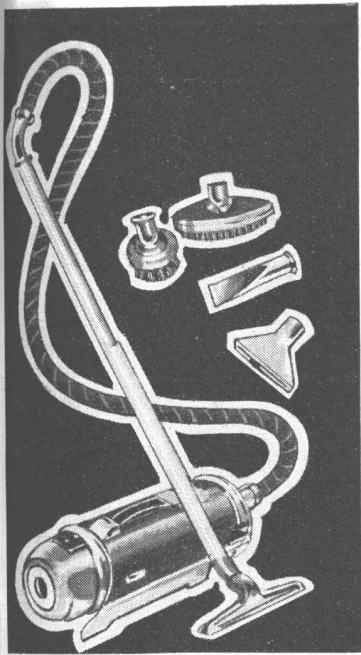

**145.** Aspirador de polvo "Premier" tipo familiar con diez piezas cambiabes para las diferentes clases de trabajo. Salvo, S. A. — **146.** "Dustette", pequeño aspirador de polvo marca "Hoover". No es más grande que un cepillo ni más pesado que una plancha. Sirve para todo lo que está al alcance de la mano: roperos, trajes, muebles, escaleras, tapizados de auto. González, Castleton y Shaw. — **147.** Aspirador Electrolux modelo Z.A.30. Tiene un dispositivo para pulverizar shampoo en las alfombras, para desinfectar y perfumar el ambiente. Está equipado con un vaporizador para usar con insecticida. Electrolux, S. A. — **148.** Aspirador eléctrico "Hugin" de lujo, modelo 275, con diversos accesorios. Luma, S. A. — **149.** Aspirador eléctrico Odeón. Liviano y manuable. Bolsa interna intercambiable. Ind. Eléc. y Musicales Odeón.

145	146	147
148		149

## AUXILIARES DE LA CASA

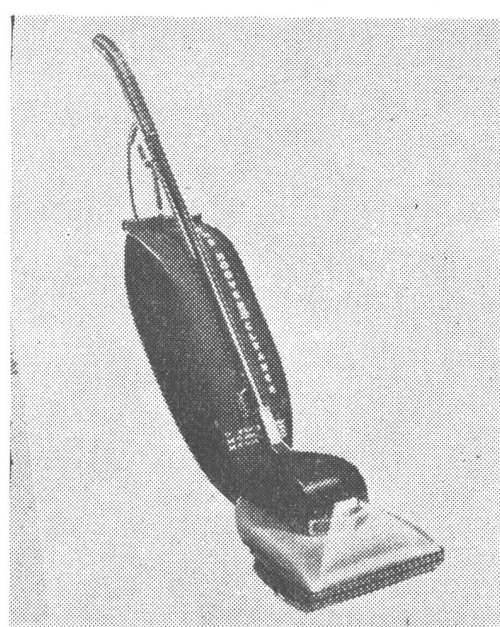
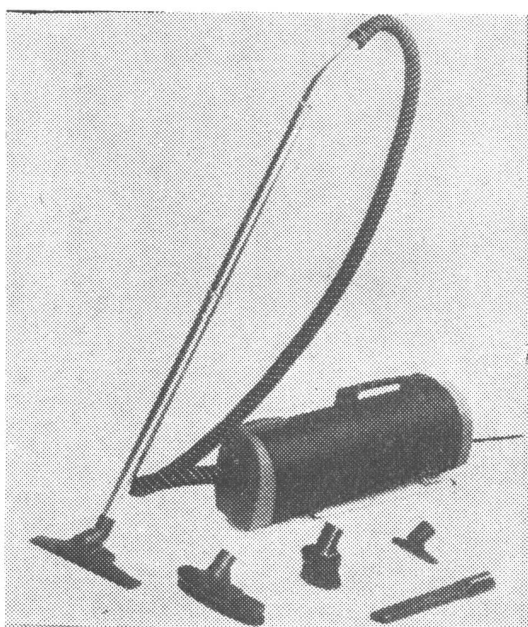

150	151	152
153	154	155

**150, 151, y 152.** Aspiradora-enceradora "Columbus". Máquina para uso doméstico, comercial o industrial. Mientras pule los pisos va absorbiendo automáticamente el polvo y la suciedad. A. Milne y Cía. — **153.** Pulverizador de cera "Columbus". Caminando en posición normal una persona cubre una superficie de 50 metros cuadrados en 15 minutos, empleando un litro de cera común. Lleva en la base una resistencia eléctrica herméticamente cerrada que licúa la cera. Un termostato corta automáticamente la corriente cuando la temperatura ha llegado al grado necesario. Una pequeña bomba provee la presión necesaria para la pulverización. A. Milne y Cía. — **154.** Aspirador marca "Hoover" de vaciado automático; mediante un dispositivo especial, la bolsa de polvo se vacía automáticamente. González, Castleton y Shaw. — **155.** Aspirador "Hoover" modelo 262, especial para donde hay alfombras. Tiene un dispositivo que sacude, barre y aspira a la vez. González, Castleton y Shaw.

## AUXILIARES DE LA CASA

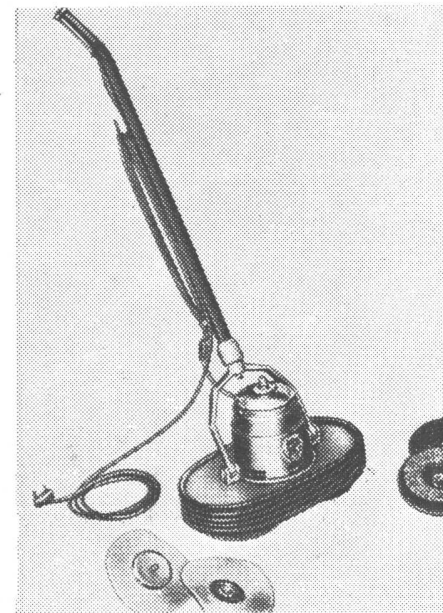
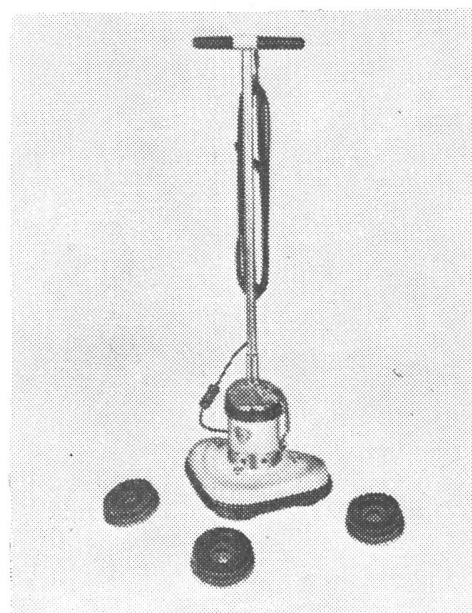
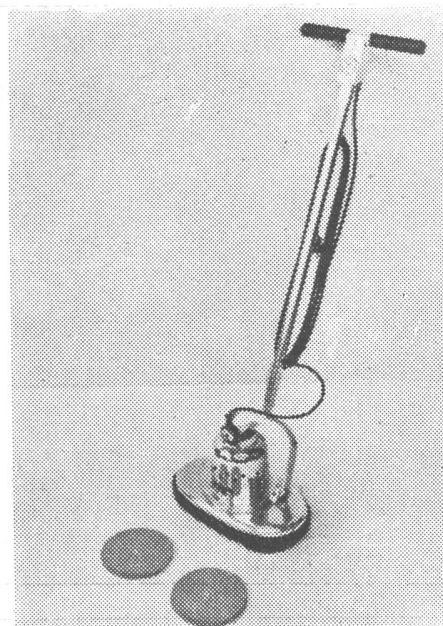
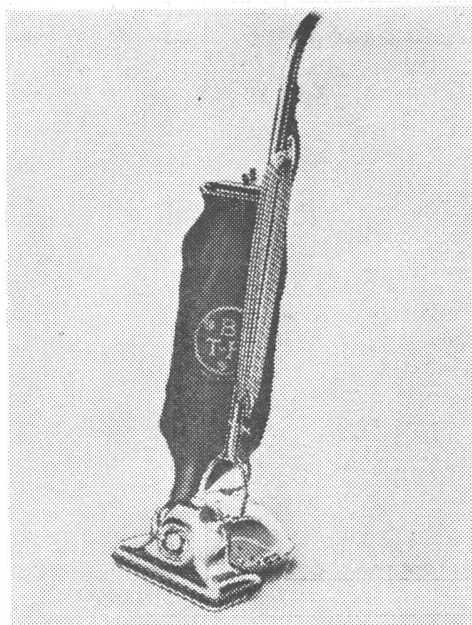
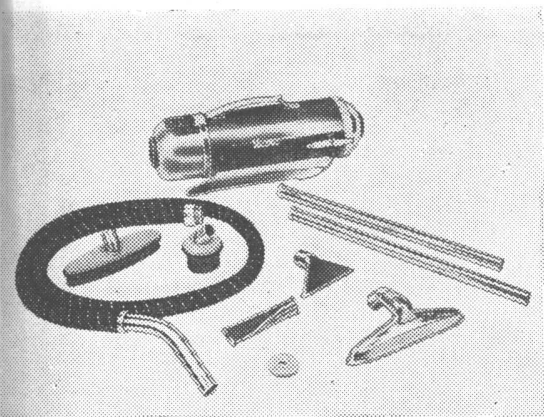

**156.** Aspirador eléctrico marca Vactric. Con cámara construída en acero liviano y garantizado por un año. Con los accesorios indispensables. Dicoder, S. R. L. — **157.** Aspirador B. T. H. para corriente alternada y continua. La columna tubular es de material aislante y el extremo termina en un mango recubierto con goma moldeada. Cuerpo de aluminio, motor con cojinete a bolillas, bolsa de gran capacidad. The British Thompson Houston Co. Ltd. — **158.** Encerador eléctrico Hugin tipo hogar. Luma, S. A. — **159.** Encerador Electrolux, provisto de dos juegos a tres cepillos. S. A. Electrolux. — **160.** Encerador eléctrico "Vactric", de tres cepillos concéntricos, fácilmente deslizable. Campana totalmente de acero. Dicoder, S.R.L. — **161.** Encerador "Scaem" para grandes ambientes. El cárter es de forma ovalada y de material de aluminio, con un anillo de goma protector. El mango de tubo de metal esmaltado. Dimensiones: 1,127 de alto, 0,220 de ancho en la base y 0,400 de largo en la base. Scaem Argentina Ltda.

156	157	158
159	160	161

## AUXILIARES DE LA CASA

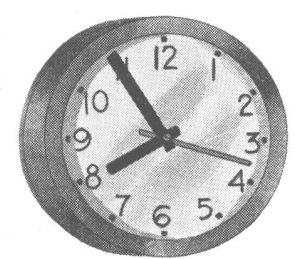
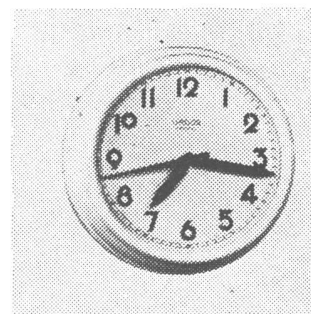
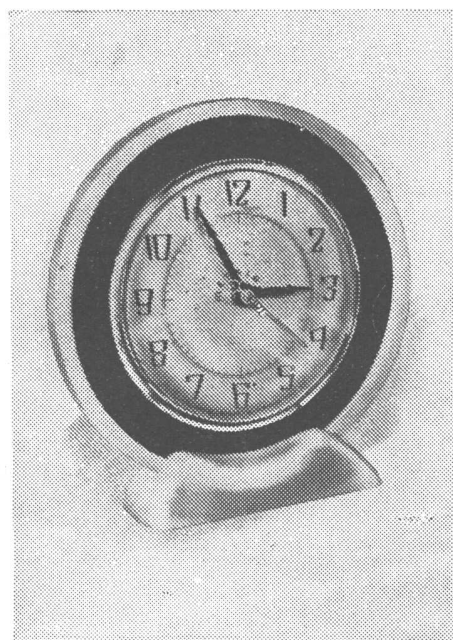
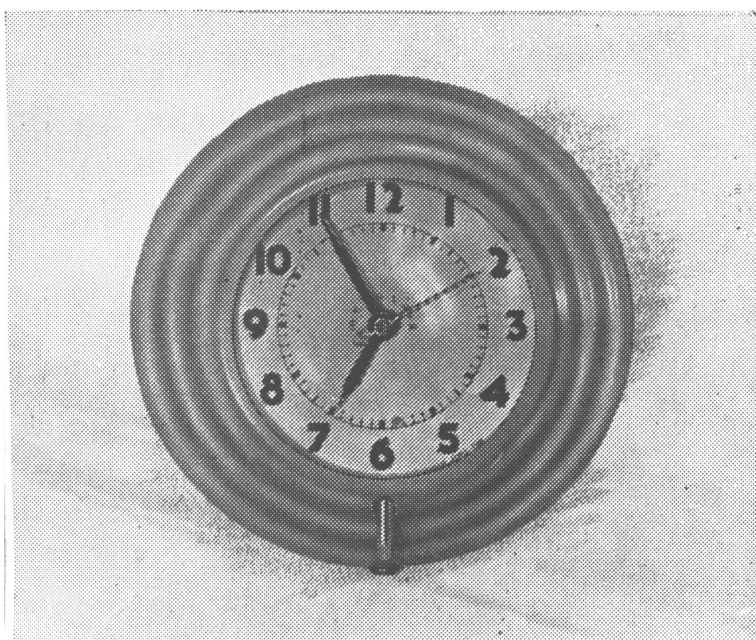
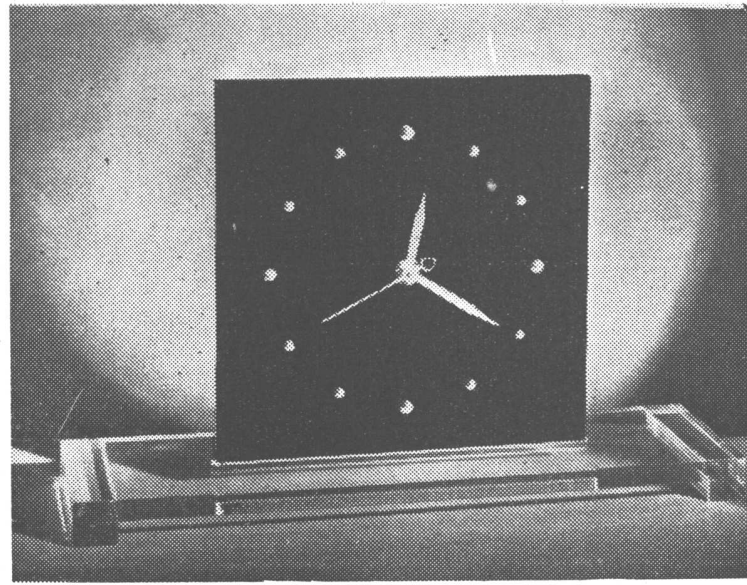
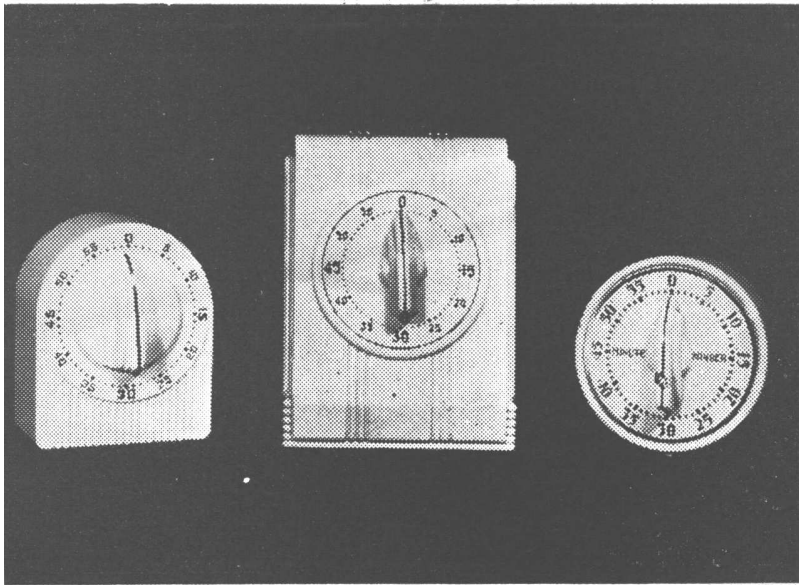

162	163
164	165
	166
	167

**162.** Relojes Item-Minute-Minder. Avisador del momento preciso por medio de gongos. Útiles para cocinas, laboratorios, industrias, fotografías y demás ocupaciones similares. Del Santo y Cía. — **163.** Reloj "Metalair", modelo Metrópolis, ideal para mesa de escritorio. Caja en el moderno plástico "Perspex", negro. Base en el mismo material, transparente. Fimexa, S.R.L. — **164.** Reloj "Metalair" modelo Metal, de pared. Por su resistente acabado enamel es ideal para consultorios, clínicas y cocinas. En colores crema, verde claro y celeste. Fimexa, S.R.L. — **165.** Reloj despertador "Metalair" modelo Metace. Caja en plástico Perspex. Colores: verde Nilo, turquesa, rosado, blanco. Marco de la esfera en negro laca. Fimexa, S.R.L. — **166.** Reloj de pared "Urgos", para cocina, corriente alternada, caja de metal al duraluminio, en tonos crema o marfil, tapa de metal hermética, esfera marfilada. Caja de 0,22 metros de diámetro. Del Santo y Cía. — **167.** Reloj Telechron con alarma despertador y de pared con arranque automático. Salvo, S. A.

## RELOJES ELECTRICOS

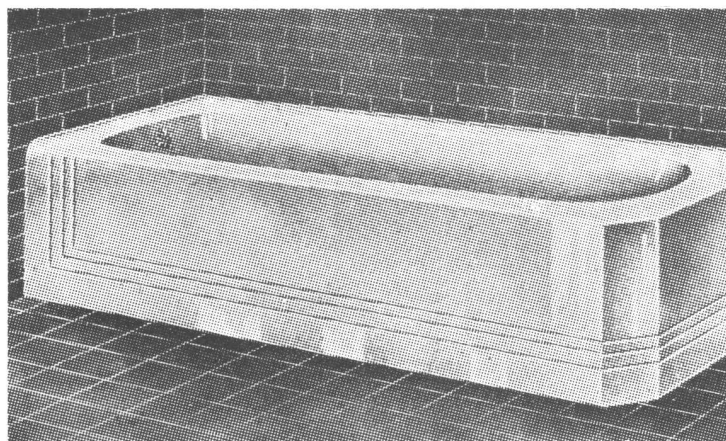
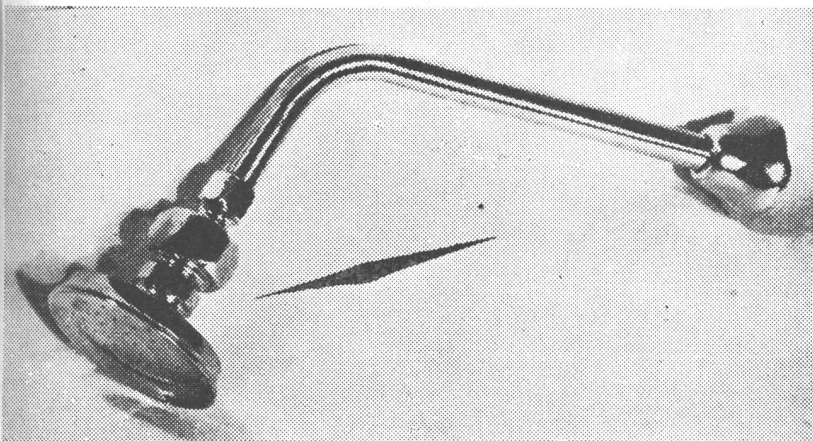
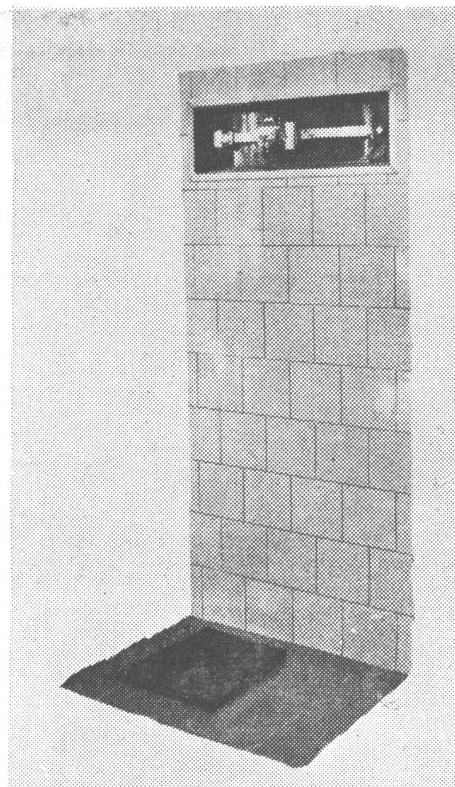
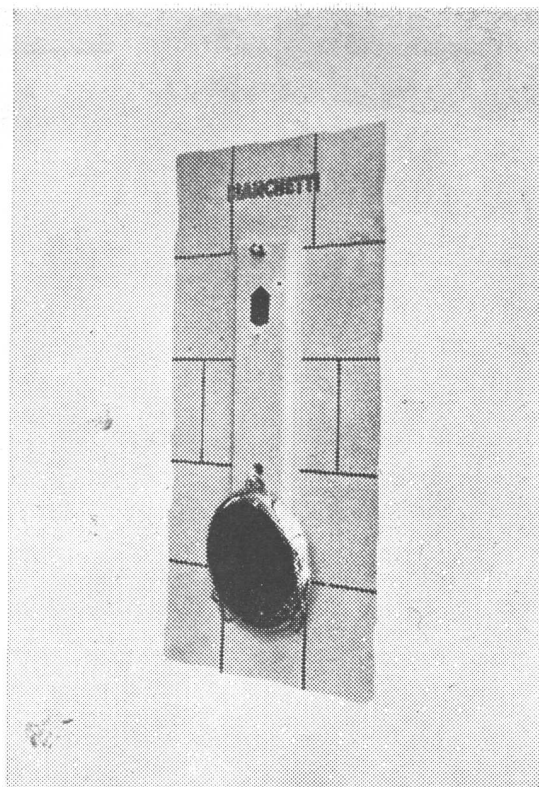
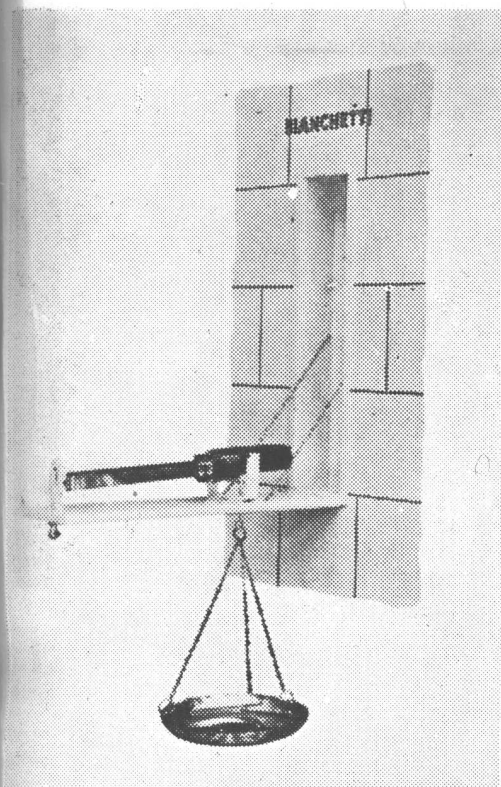

**168 y 169.** Balanza "Tinkex" de cocina para embutir en el muro. Capacidad: 5 kilos. División mínima: 20 gramos. Plato y brazo cromados o de bronce pulido. Terminadas en duco color blanco. Bianchetti, S.R.L. — **170.** Báscula "Tinkex" de amurar para la casa, el departamento, el hotel o el club. La plataforma sobresale sólo 0,02 del nivel del piso y el mecanismo se coloca dentro de una caja de hierro, cuyos bordes impiden la entrada del agua. Soporte del brazo y plataforma pintados al duco del color que se desee. Pesa desde 50 gramos hasta 150 kgs. Bianchetti, S.R.L. — **171.** Lluvia tipo standard; el brazo y roseta ajustable enroscada, cromados. Pigni y Cía. — **172.** Bañadera de dos frentes facetados, de 1,67 x 0,77; rincón izquierdo. Genaro Aversa, S.R.L.

168	169	170
171	172	

## BALANZAS Y SANITARIOS



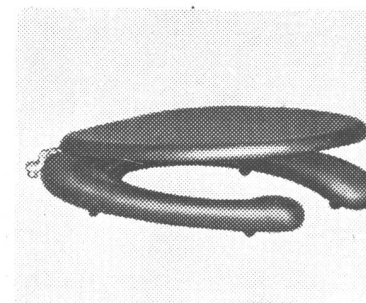
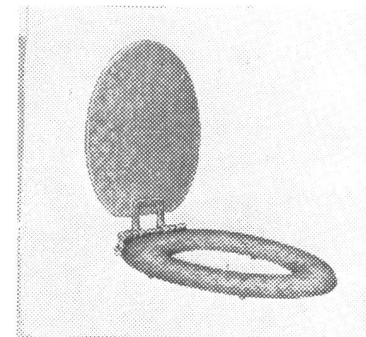
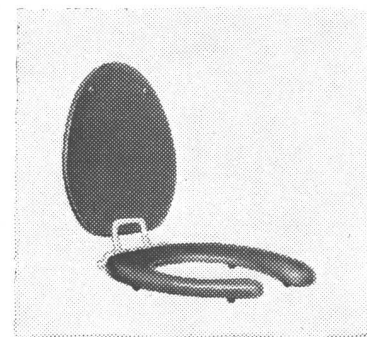
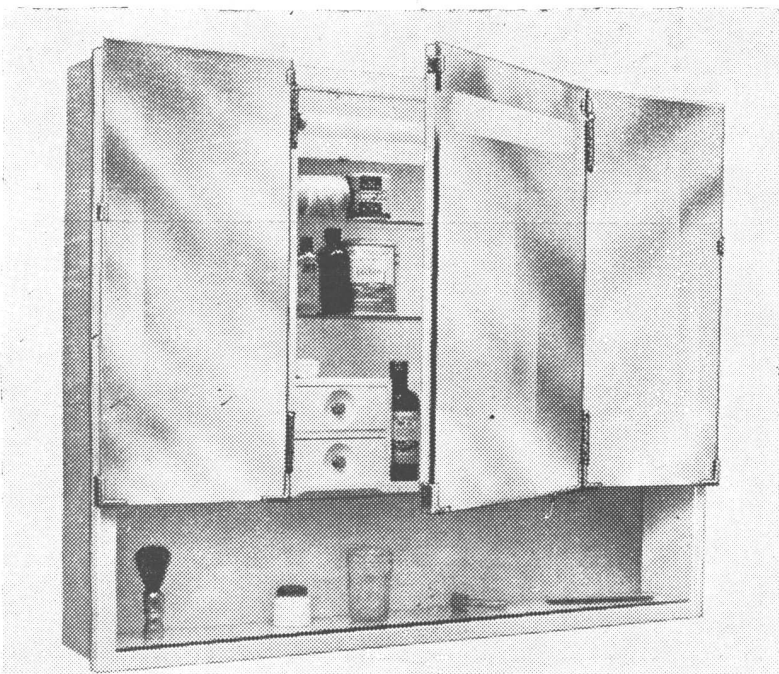
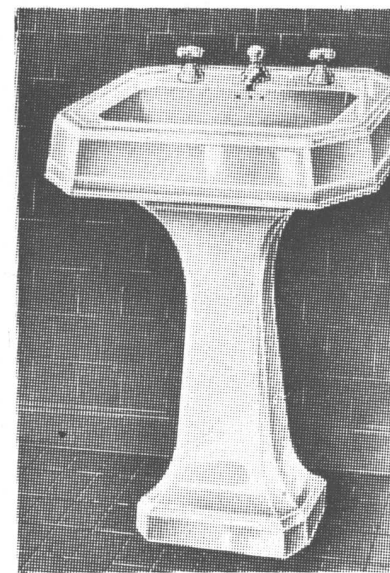
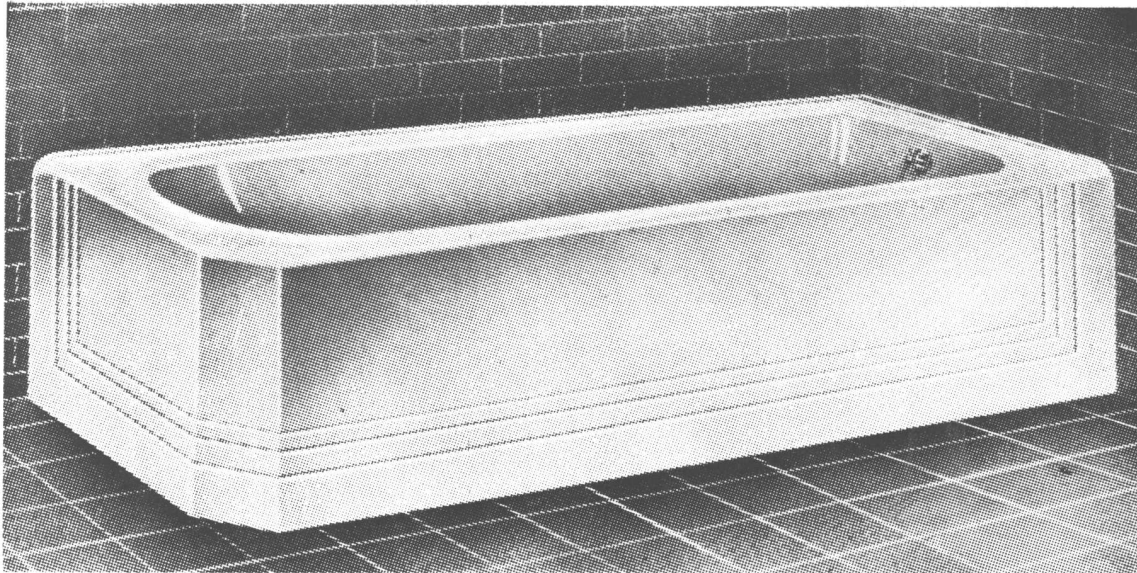

173	174
175	176
	177
	178
	179

**173.** Bañadera de dos frentes facetados de 1,67 x 0,77 m.; rincón derecho. Genaro Aversa S.R.L. — **174.** Lavatorio pedestal "Futurista" para pistón, medida 52 x 61 cm. y 79 cm. de altura. Genaro Aversa S.R.L. — **175.** Armario modelo 821 para nicho de m. 1 x 0,75 x 0,10. Anselmi y Cía. S.R.L. — **176.** Asiento para inodoro modelo 243 de perfil anatómico terminado en celulosa. Anselmi y Cía S.R.L. — **177.** Asiento para inodoro modelo 192 revestido en celuloide nacarado. Anselmi y Cía S.R.L. — **178.** Asientos de bakelite sin superficies metálicas expuestas. Son higiénicos, irrompibles, ni deformables, impermeables y decorativos. Un producto de PlastiVersal S. A. Ind. y Comercial. — **179.** El mismo asiento descrito con el número 178, mostrado semi-abierto. Anselmi y Cía. S.R.L.

# SANITARIOS



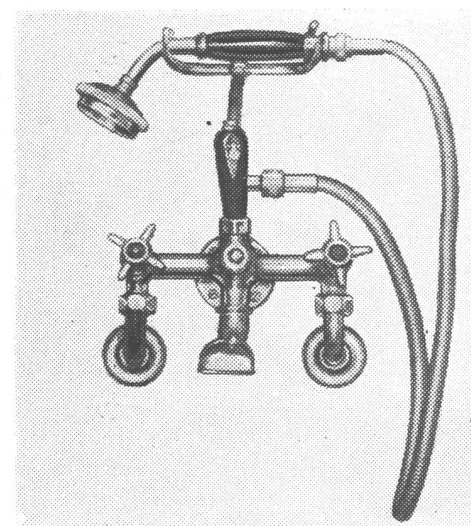
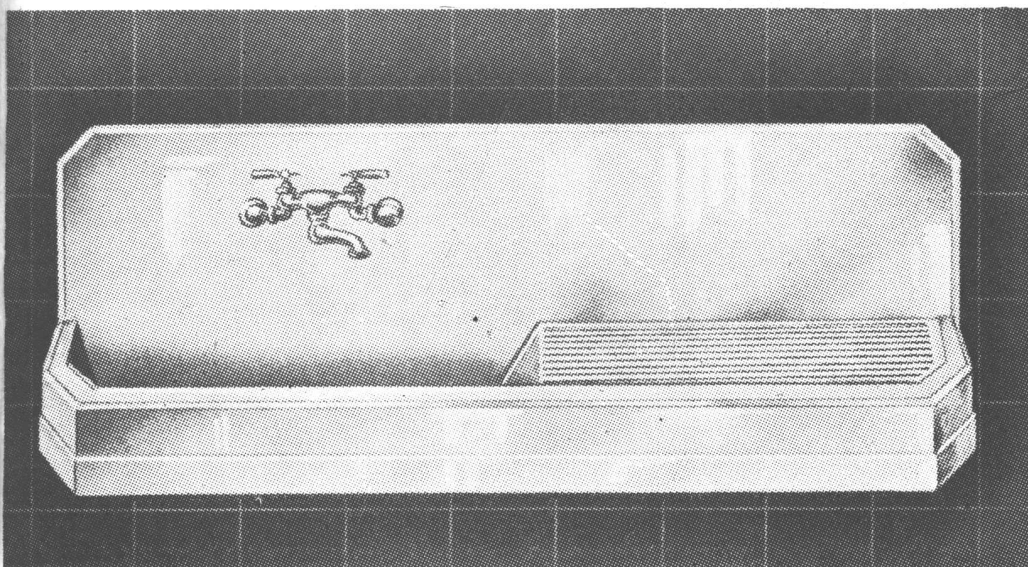
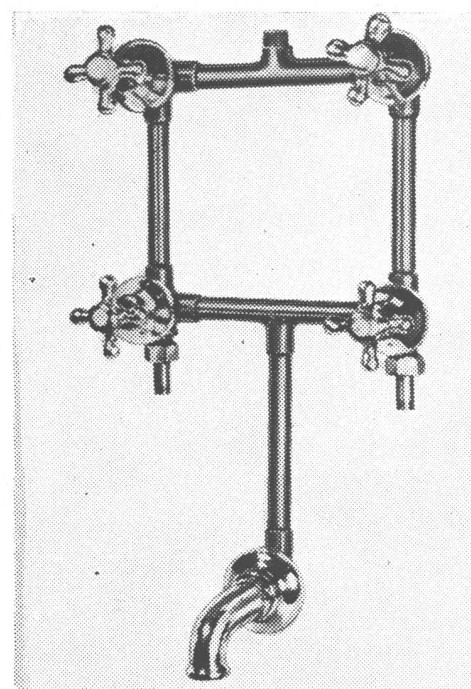
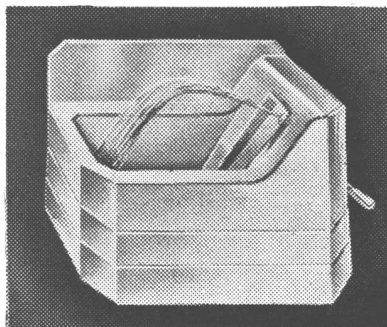
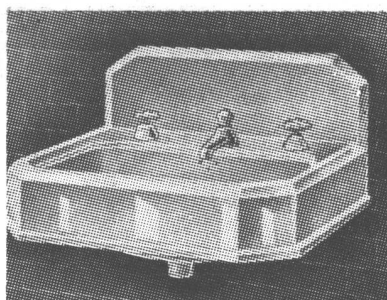
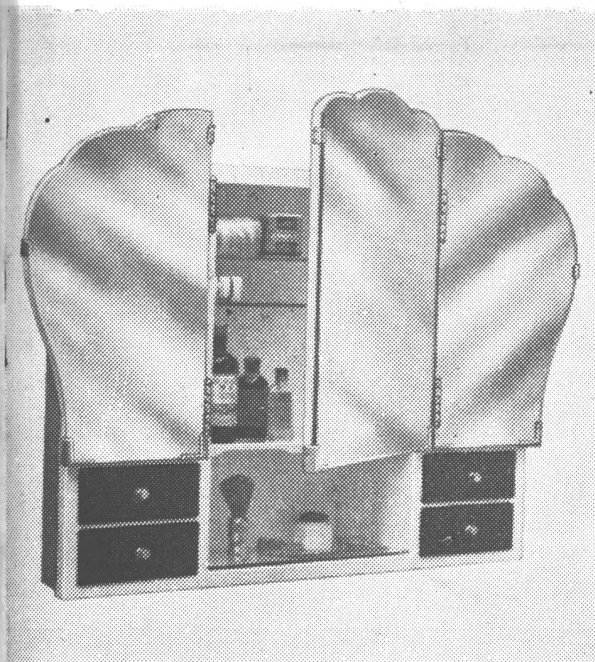

**180.** Armario para baños N° 830 para nichos de 0,76 x 0,56 x 0,10. Anselmi y Cía. S.R.L. Lda. — **181.** Lavatorio de muro "Avellaneda" para pistón; medidas 0,47 x 0,56. Genaro Aversa S.R.L. — **182.** Bebedero higiénico "Tunuyan"; medidas aproximadas 28 cm. de frente, 37 cm. de ancho y 28 cm. de alto. Genaro Aversa S.R.L. — **183.** Juego de combinación de 4 llaves cromado. Pigni y Cía. — **184.** Pileta de cocina con escurridera "Río Luján". Modelos con escurridera a la derecha y a la izquierda. Medidas aproximadas: largo total 1.045 mm., saliente 505 mm., altura total 335 mm., largo escurridera 505 mm., largo pileta 540 mm. y profundidad 147 mm. Genaro Aversa S.R.L. — **185.** Combinación con llave mezcladora para bañadera. En lugar de la ducha mural, está provisto de un "shampoo" con caño flexible. Mirag S. A.

180	182	183
	182	
184		185

## SANITARIOS Y ROBINETERIA

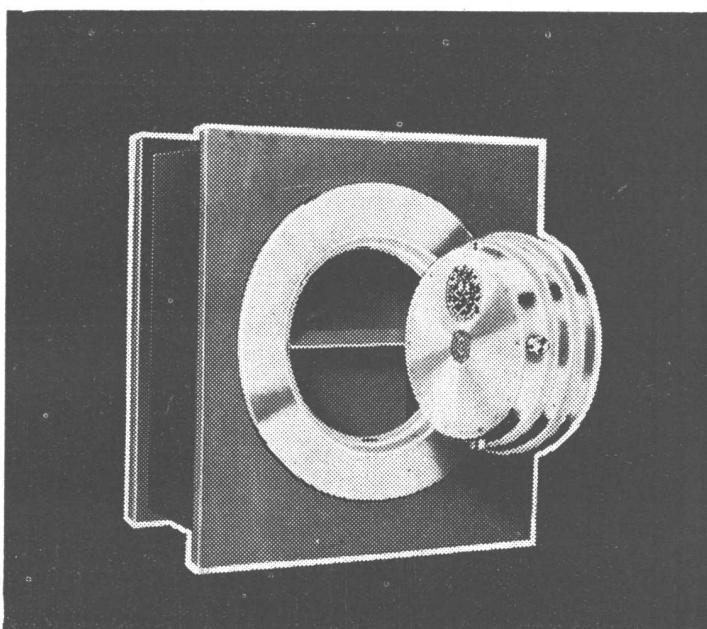
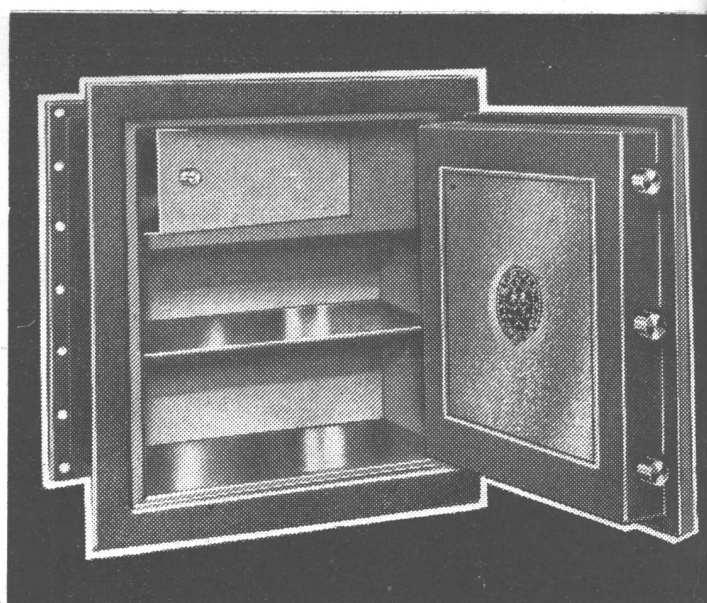
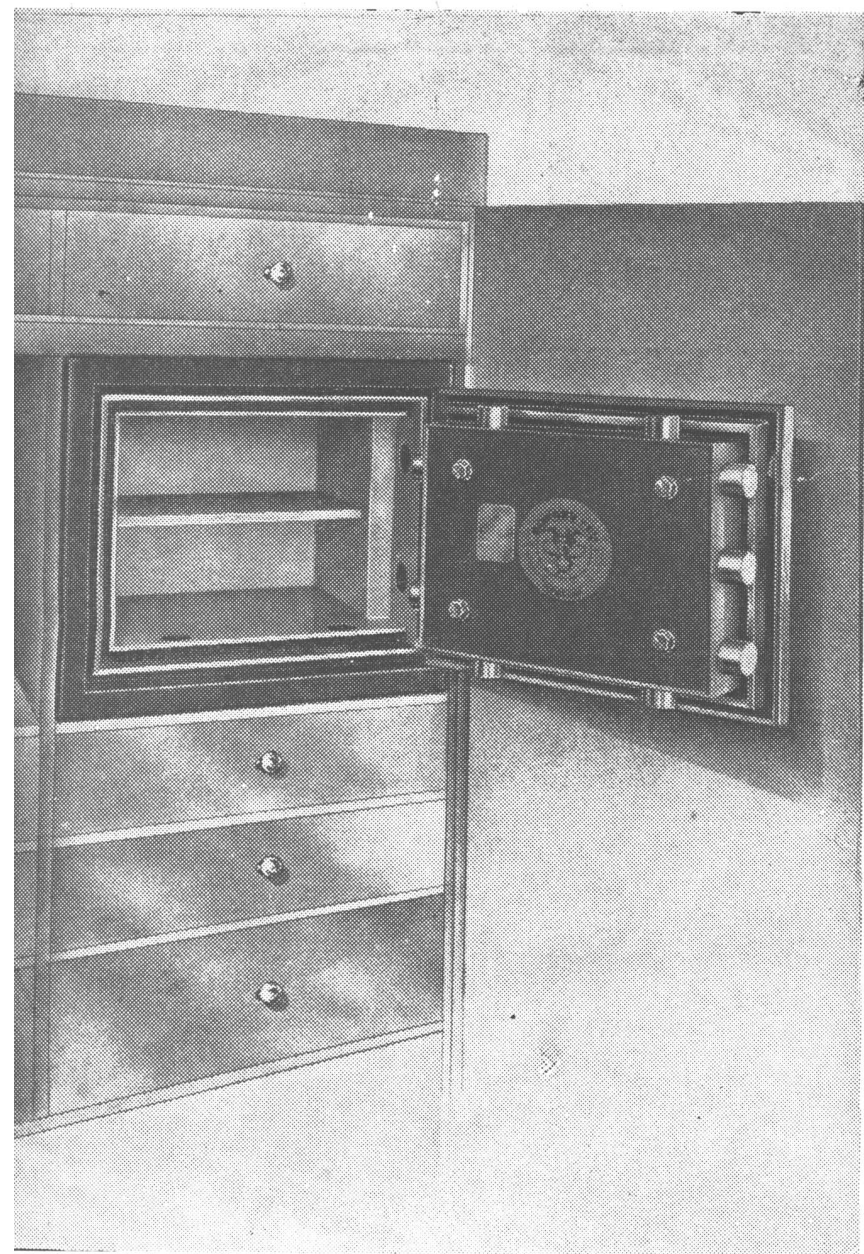

186	187
	188

**186.** Tesoro para interiores (placards, bibliotecas) construido en planchas aceradas y relleno interior de tipo bancario que lo convierte en un solo block. Se provee en distintas medidas y con distintos tipos de cierres y cerraduras (de secreto numerado, alfabético, a clics, etc.). Su cerradura de llave es de registros laminares inviolables. Cajas y Tesoros Borges. — **187.** Tesoro para amurallar en plancha acerada con blindajes al temple diamante protegiendo todo su interior. A pedido se prepara para contra los riesgos del soplete oxiacetileno. El interior se presenta en veinte modelos distintos, con tesoro interior, a cajones, con cavidades ocultas que se abren por medio de resortes. Acabado en pintura duco en los tonos que se indique. Cerradura a llave de dos paletas a doble vuelta de registros laminares inviolables. Caja y Tesoros Borges. — **188.** Tesoro de amurallar del tipo blindado, especial para guardar grandes valores; enteramente construido en aleación especial inquebrantable e imperforable. Puerta circular de gran ajuste. Cajas y Tesoros Borges.

## TESOROS Y CAJAS FUERTES DE AMURAR

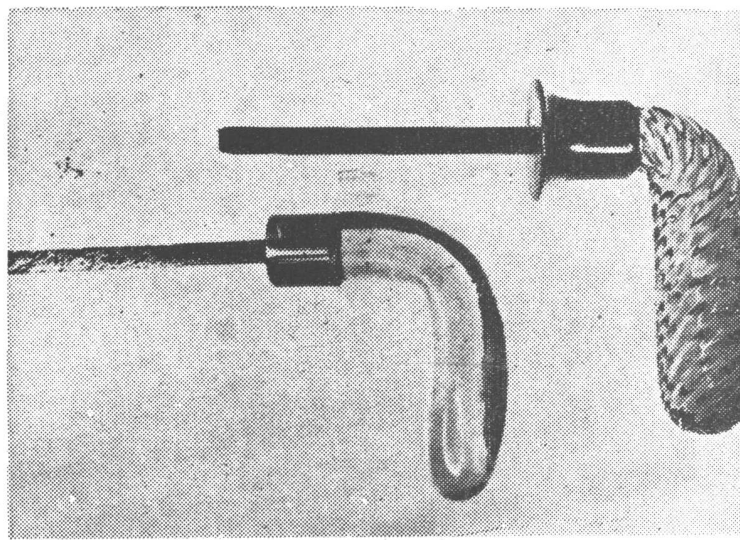
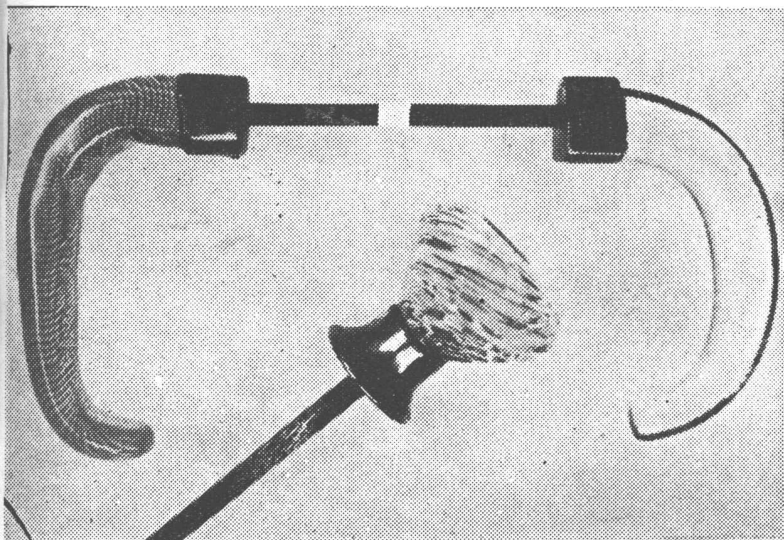
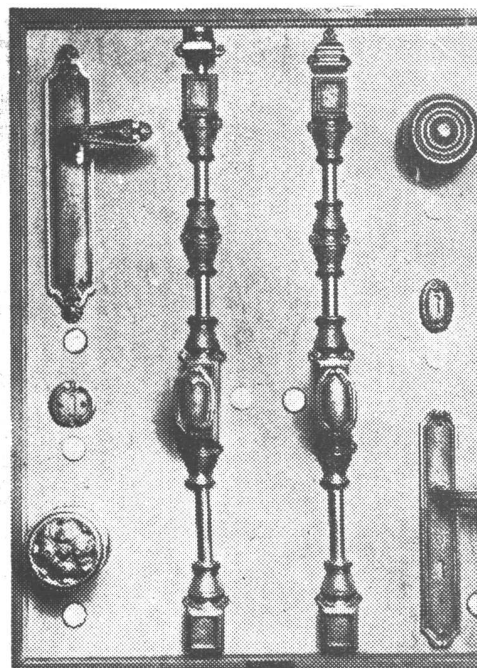
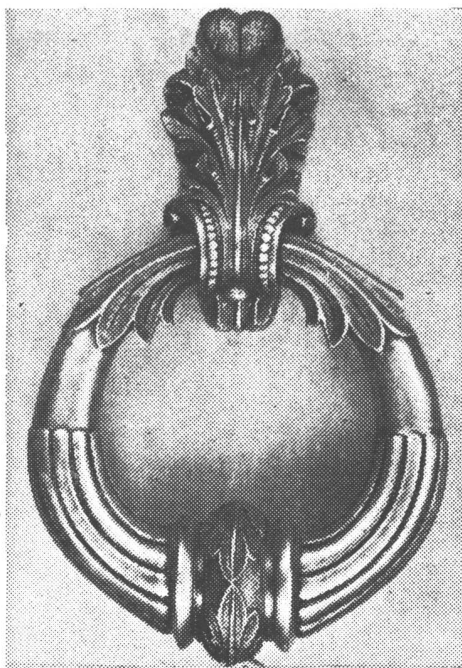
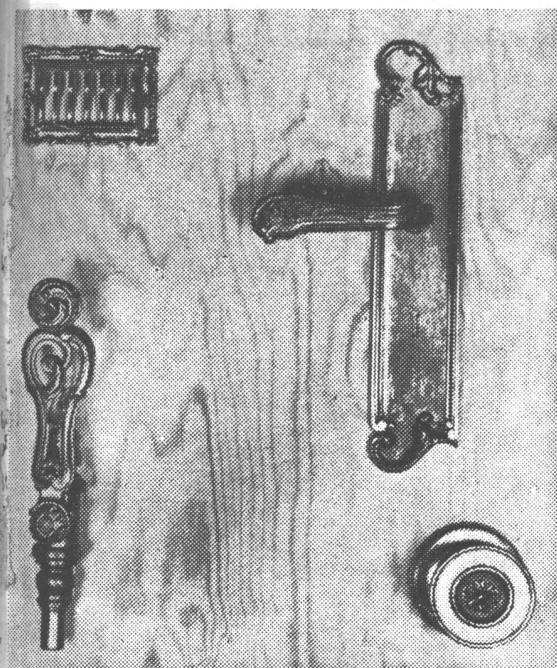

**189.** Herrajes de estilo. Descours y Cabaud, S. A. — **190.** Aldabón de una serie de modelos y tamaños distintos. Est. Francisco Aurelio, S.R.L. — **191.** Algunos de los herrajes de estilo, en bronce dorado. Est. Francisco Aurelio, S.R.L. — **192 y 193.** Manijas de cristal de Murano, para puertas en general, en formatos y colores variados, torneadas y lisas. Sargon.

189	190	191
192	193	

# H E R R A J E S

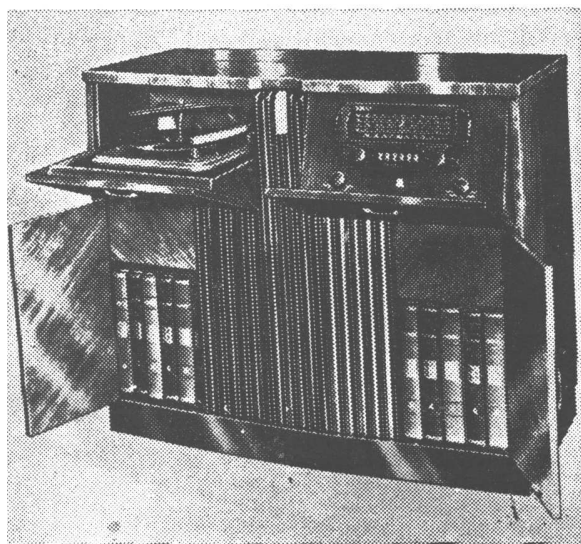
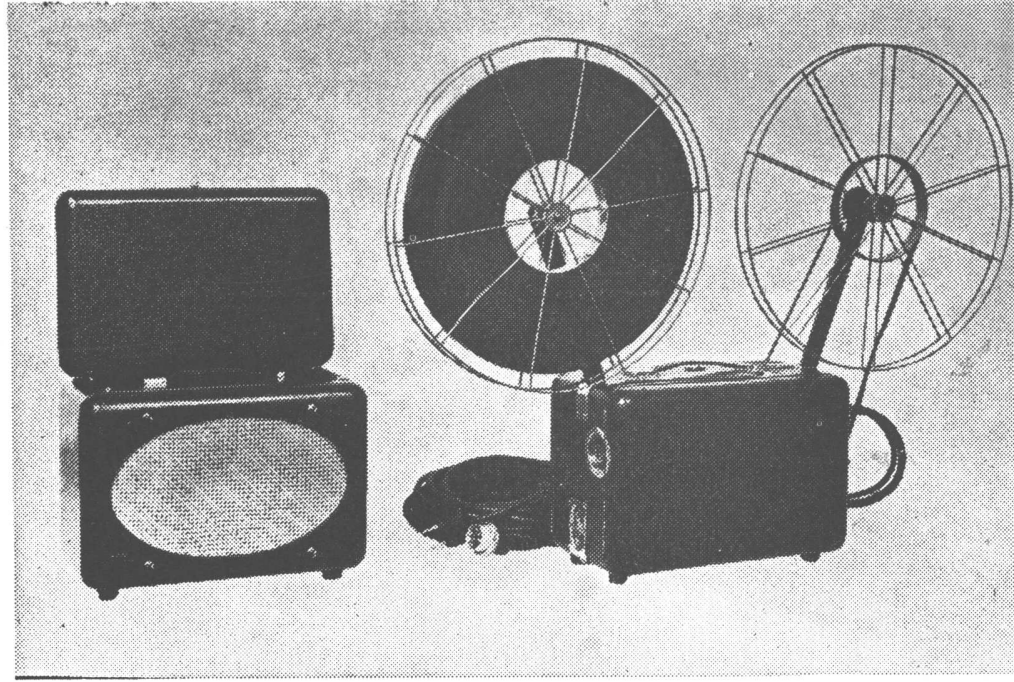
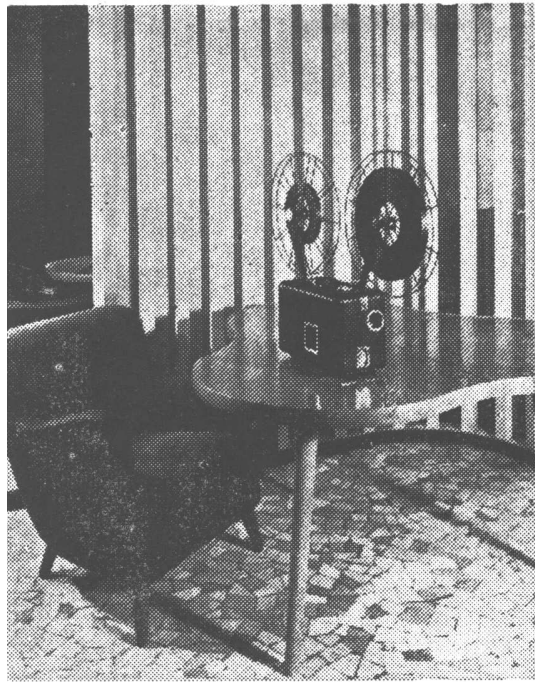

194	195	
196	197	198

**194 y 195.** Pequeño proyector cinematográfico sonoro "Safar" de 16 m/m. El equipo se compone de dos valijas, de 6,5 kgs. cada una y de las siguientes dimensiones: 0,295 de ancho, 0,22 de alto y 0,15 de profundidad. La instalación no requiere preparación alguna. Durante la proyección queda cerrada la tapa de la valija resultando un funcionamiento silencioso. Cuadro de proyección hasta 2 metros por 1,50 y hasta una distancia de 10 metros. Encuadra con el proyector funcionando Copimex, Com. e Ind. S. A. — **196.** Combinado automático "Odeón" de 8 válvulas con cambio automático de hasta 12 discos de 0,25 o 10 de 0,30; gabinete terminado en enchapados imitación de raíz de nogal. Incluye una discoteca. Dimensiones: 0,93 de alto, 1,10 de frente, 0,50 de profundidad. Ind. Elec. y Musicales Odeón. — **197.** Combinado "Undurraga", con cambiador automático de discos, ambas ondas, discoteca, laberinto acústico, dos parlantes "Undurraga". — **198.** Combinado modelo georgian marco "Fischer"; dimensiones: 1,03 de ancho, 0,94 de alto y 0,50 de profundidad. Iriberry, Bellocq y Cía.

## PROYECTORES CINEMATOGRAFICOS E INSTRUMENTOS MUSICOS

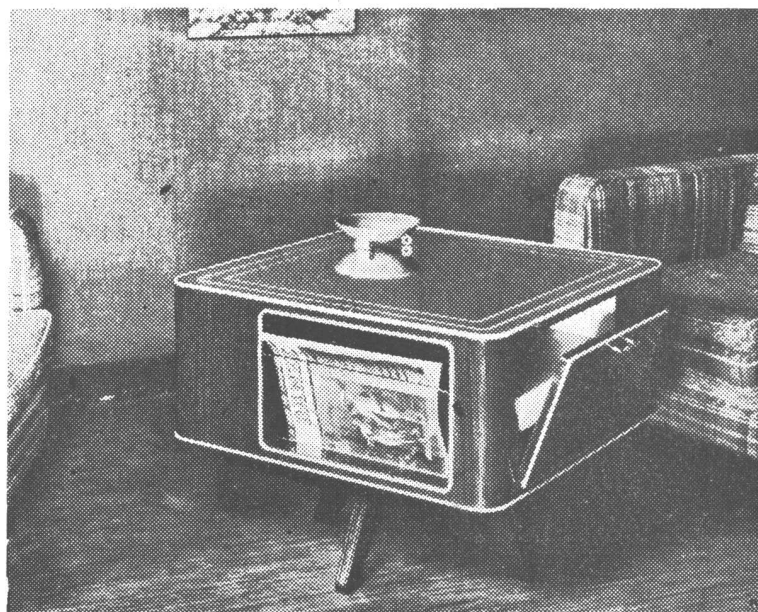
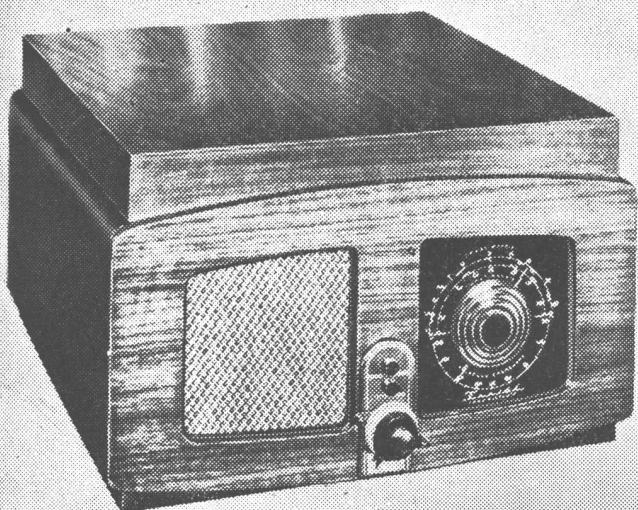
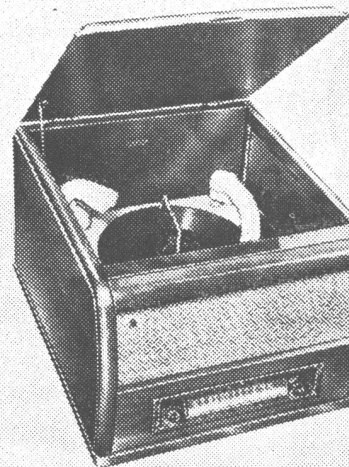
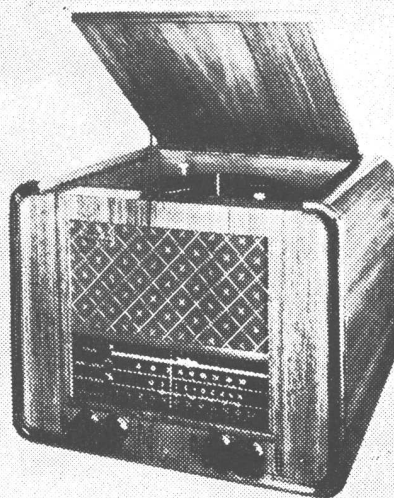
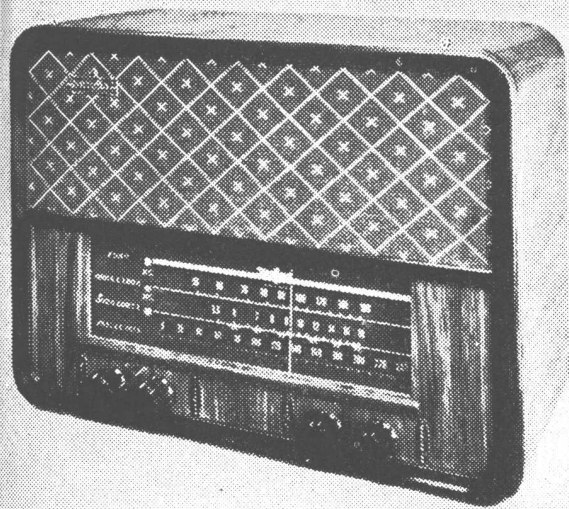

**199.** Receptor de mesa "Turena", de 8 válvulas, ambas ondas, parlante de "8", gran fidelidad de tono. Lujoso gabinete de enchapado de raíz de nogal de Italia. Imperial, S. A. — **200.** Combinado "Turena" de mesa con cambiador automático para 10 y 12 discos, para corriente alternada. Receptor de 8 válvulas, parlante de 8", dos ondas. Gabinete enchapado en raíz de nogal de Italia. Imperial, S. A. — **201.** Combinado "Odeón" automático, tipo de mesa. 5 válvulas, onda larga. Cambiador automático de hasta 12 discos de 0,25 y 10 de 0,30. Ind. Elec. y Musicales Odeón. — **202.** Radio marca "Zenith", combinado con tocadiscos, para corriente alternada. Cambiador automático de hasta 14 discos de 0,25 y 12 de 0,30. Ditlevsen y Cía. Ltda. — **203.** Radio-fono-bar "Safar", de dos ondas cortas y una larga, alta fidelidad de reproducción. Copimex, Com. e Ind. S. A.

199	200	201
202	203	

## RECEPTORES DE RADIO

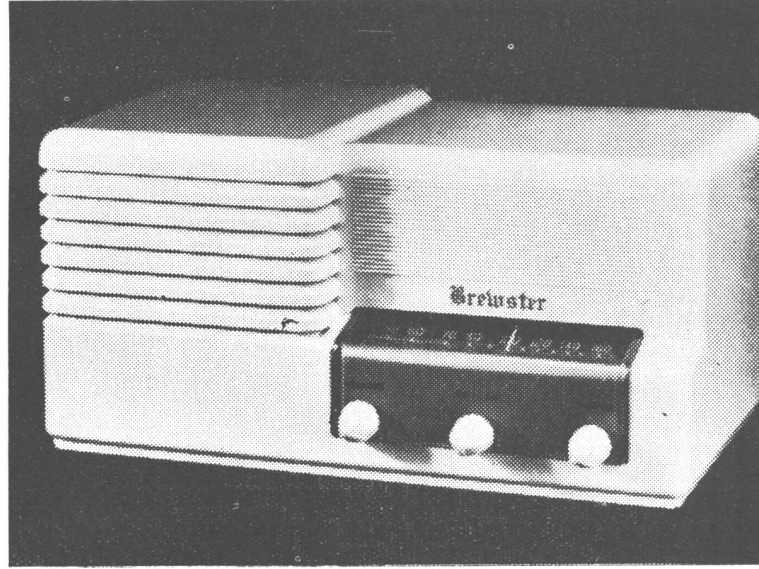
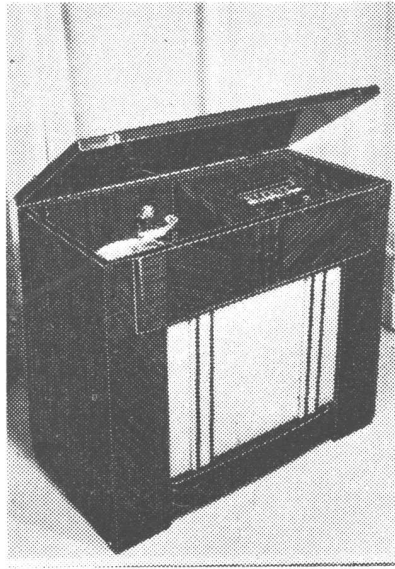
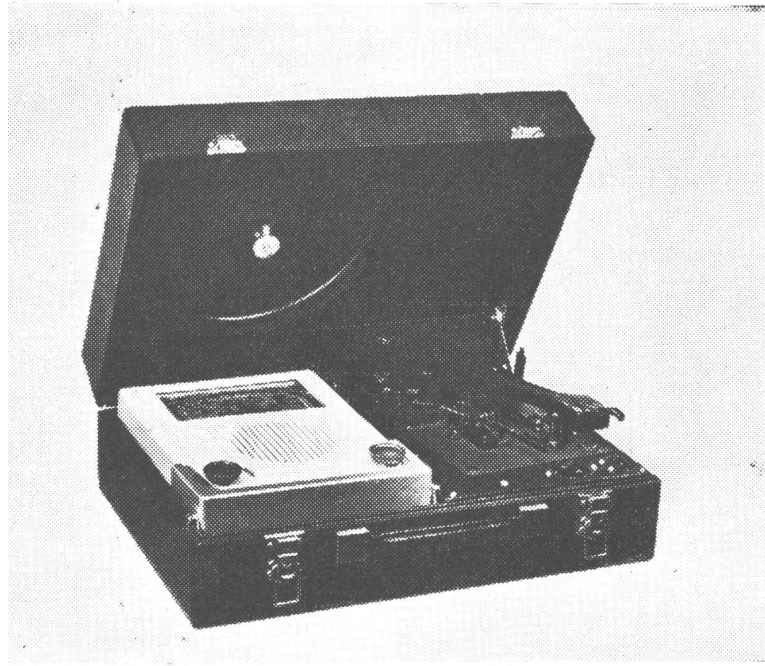

204	205	
206	207	208

**204 y 205.** Radiofonógrafo-valija "Safar", modelo 527, abierto y cerrado. Copime Com. e Ind. S. A. — **206.** Radio receptor modelo 527, tipo de lujo, onda larga y onda corta, miniatura. Copimex, Com. e Ind. S. A. — **207.** Combinado de lujo "Astro" Reproductor de discos por mecanismo automático y receptor de ondas cortas y largas, con 8 válvulas. Mueble enchapado en caoba, sobre estructura de placa, con cámara acústica revestida de material anti-resonante. Astro, S.R.L. — **208.** Receptor de radio "Brewster" para ambas corrientes, onda corta y larga, caja plástica de líneas modernas, 6 válvulas. Américo Rígoli.

## RECEPTORES DE RADIO

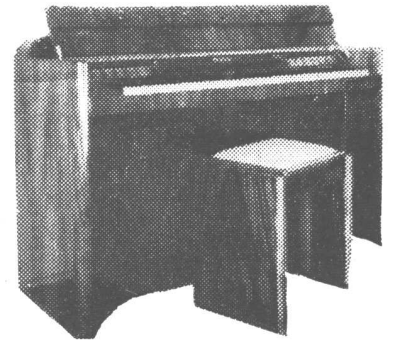
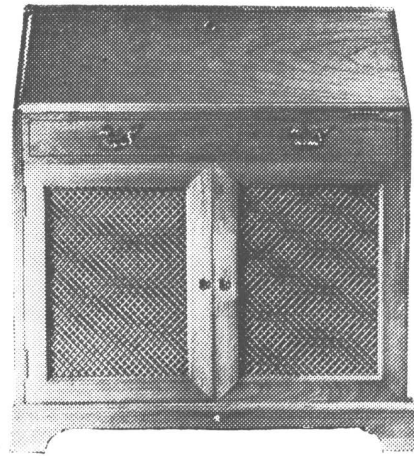
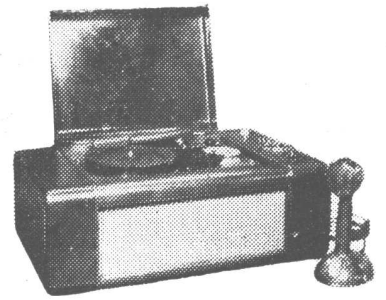
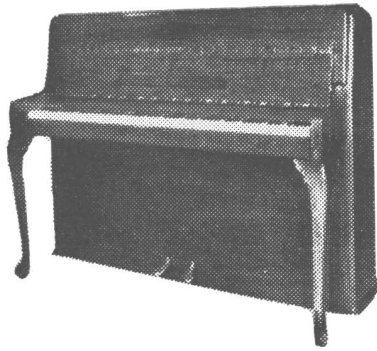
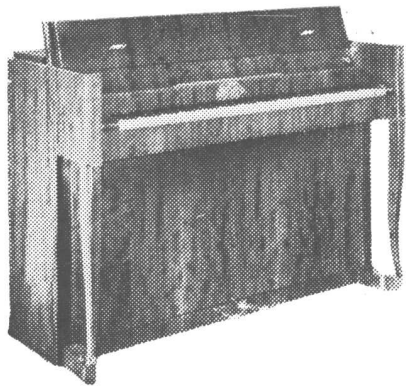

**209.** Piano de cámara "Erard", en caoba, de cuerdas cruzadas, teclado en marfil; sus dimensiones son: 0,96 de alto, 1,40 de frente y 0,51 de profundidad. Iriberrí, Bellocq y Cía. — **210.** Piano marca "Kright" de cámara para ambientes reducidos. En caoba, raíz de nogal y colores claros. Emilio Pitzer. — **211.** Combinado de radio, tocadiscos y grabador de alambre con micrófono. Marca "Wiretone". Américo Rígoli. — **212.** Mueble estilo Directorio con radio combinado. Romero y Fernández S.R.L. — **213.** Combinado importado, con cambiador de discos, púa permanente, espaciosa discoteca. Receptor de 8 válvulas. Montado en mueble de finísima construcción con maderas seleccionadas color caoba o nogal. Cimar, S.R.L. — **214.** "Minipiano" de pequeño tamaño y sonido perfecto. Dimensiones: 1,40 de ancho, 0,99 de alto y 0,48 de profundidad. Lottermoser, S.R.L.

209	210	211
212	213	214

## RECEPTORES DE RADIO Y PIANOS

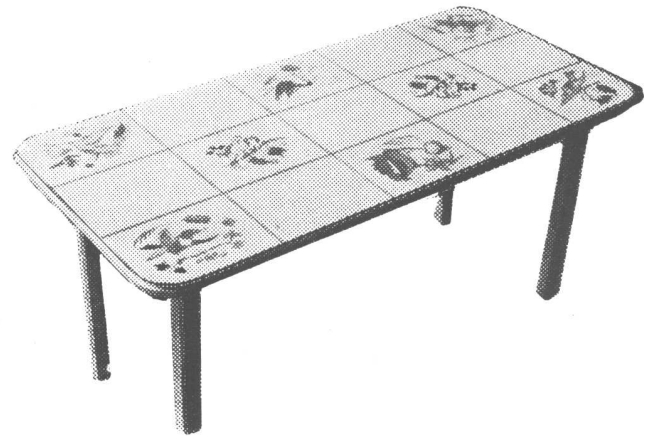
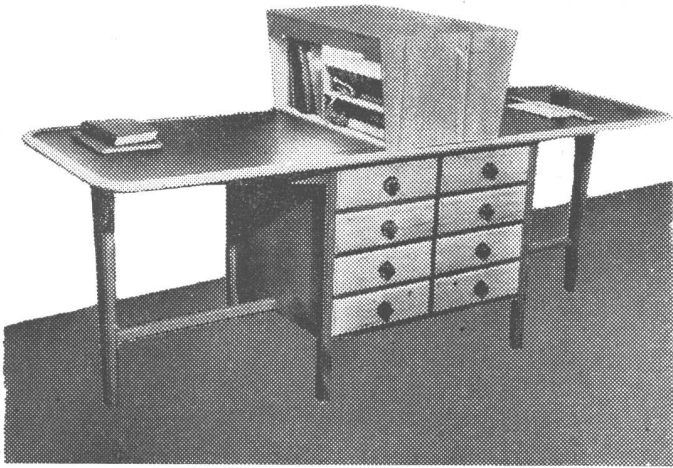
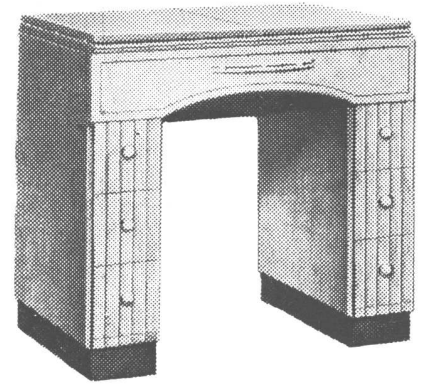
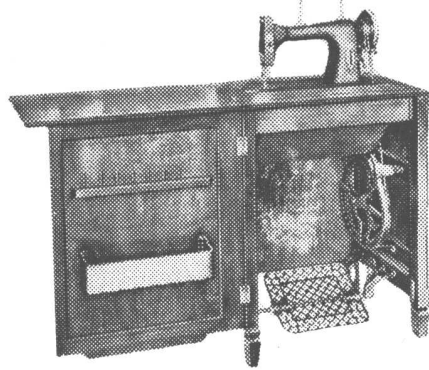
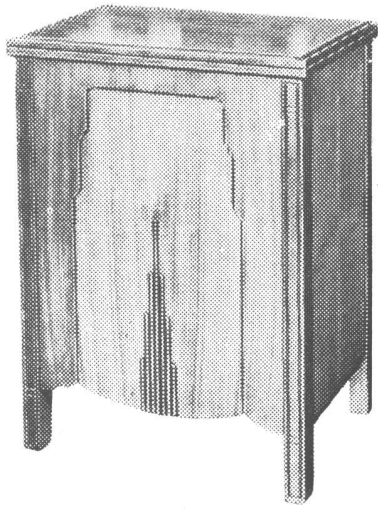

215	216	217
218	219	

**215 y 216.** Máquinas de coser "White" en modernos gabinetes tipo consola. Unas vienen para manejar a pedal y otras mediante la electricidad. Ditlevsen y Cía. Ltda. — **217.** Máquina de coser eléctrica "New Home" en mueble tipo consola. González Castleton y Shaw. — **218.** Escritorio doble para niños, en madera de petereby y guatambú lustrada, tapa de linóleo color azul. El modelo ilustrado tiene 2,10 x 0,65. Federico Dorries. — **219.** Mesa en madera de petereby, tapa enchapada de pergamino con decoraciones al óleo; encima lleva tapa de cristal. Federico Dorries.



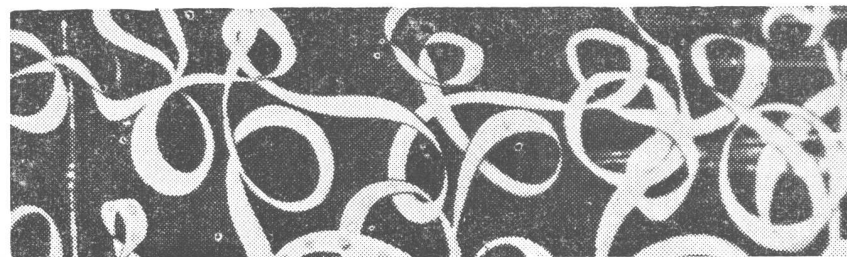
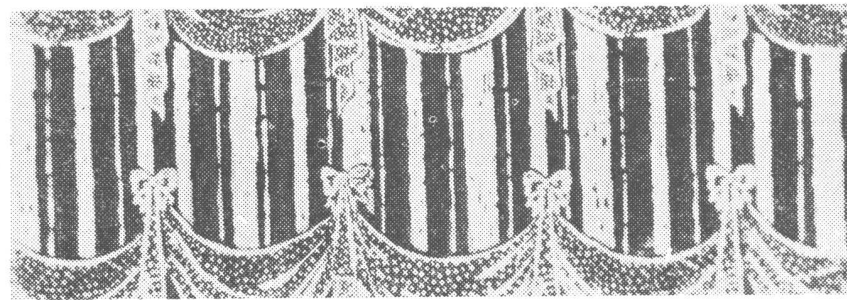
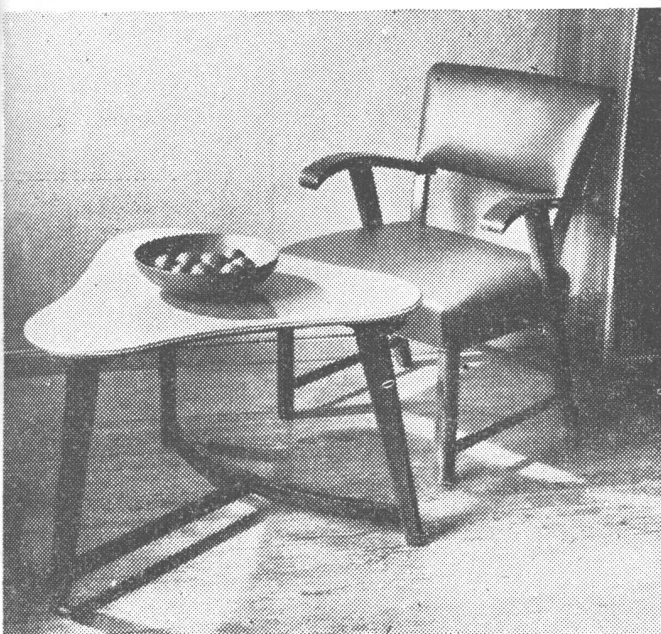
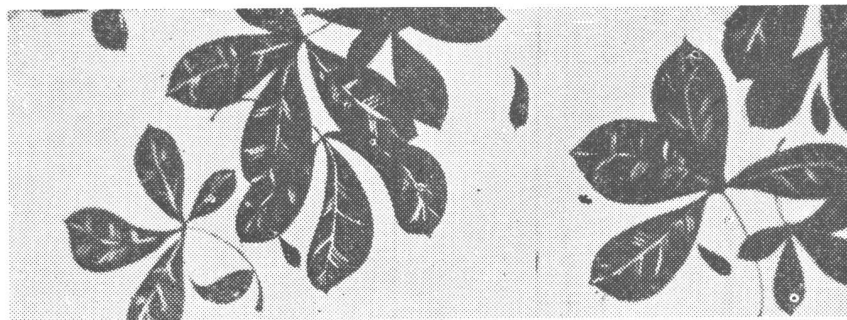
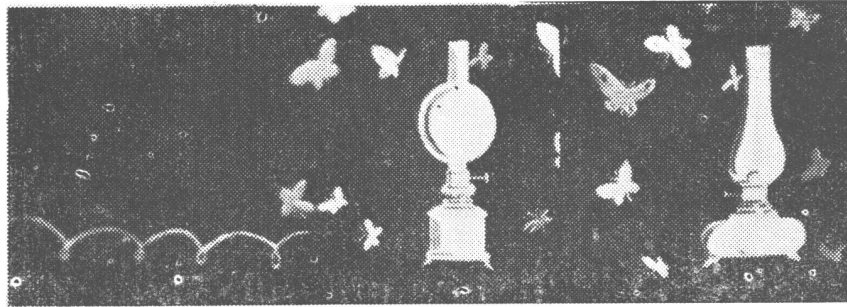
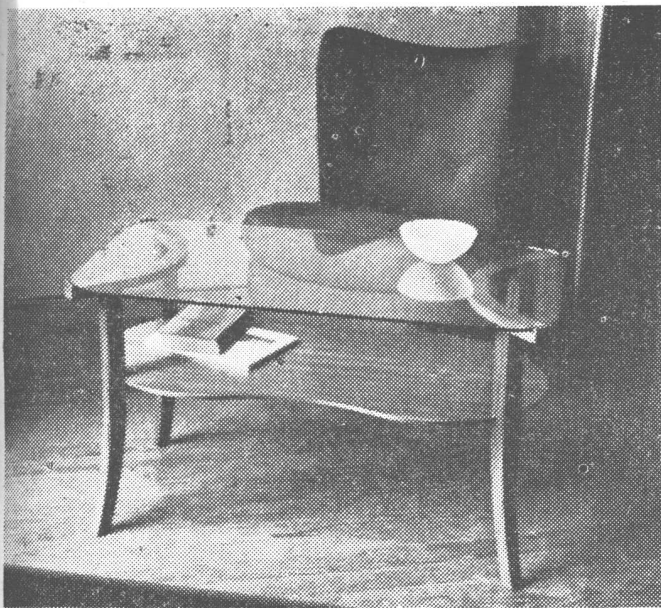

220. Mesa de madera de nogal y tapa de cristal; sillón tapizado con género hecho a mano color terracota. Federico Dorries. — 221. Mesa con tres patas de madera de petereby, tapa de madera de guatambú; sillón de petereby tapizado con cuero color azul. Federico Dorries. — 222, 223, 224 y 225. Telas italianas extrachintz de algodón puro, ancho 1,30, dibujos originales. Sargon.

220	222
	223
221	224
	225

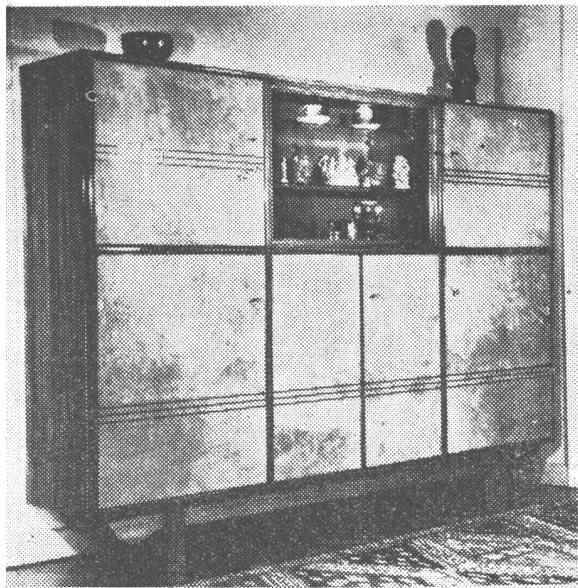

226	227	228
229	230	231

**226.** Mueble comedor en madera de viraró lustrado, frente pergamino con filete Federico Dorries. — **227, 228, 229, 230 y 231.** Papel tapiz "Varlar" a prueba de manchas. No se pela, ampolla, descascara, decolora ni desintegra. Recomendado para lugares donde el papel necesita soportar un uso intenso, como hoteles, clubs, teatros, cuartos de niños, etc. Aguanta miles de lavados sin deteriorarse, usando jabón y agua. Desaparecen las manchas de aceite de máquina, tinta, pomada de calzado, rouge y jugo de frutas. Viene en rollos de tamaño gigante de 0,61 de ancho y 15,24 de largo.

## MUEBLES Y DECORACIONES

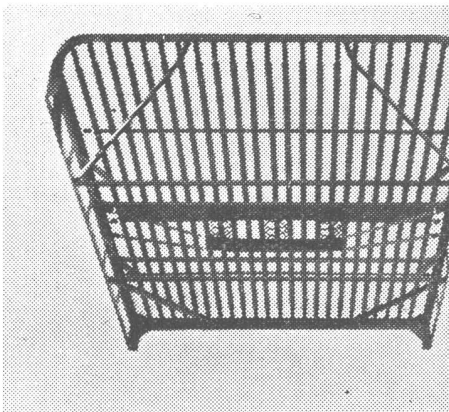
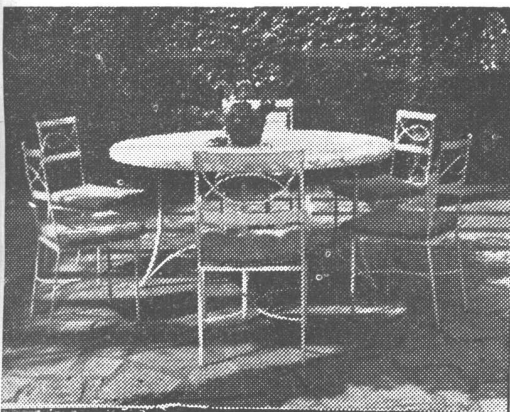
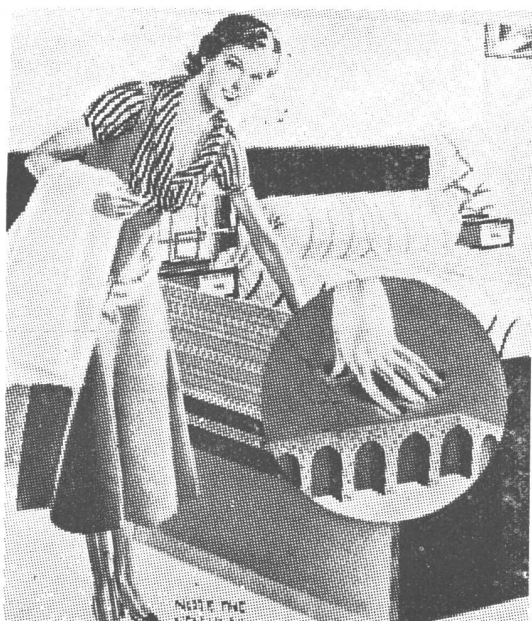
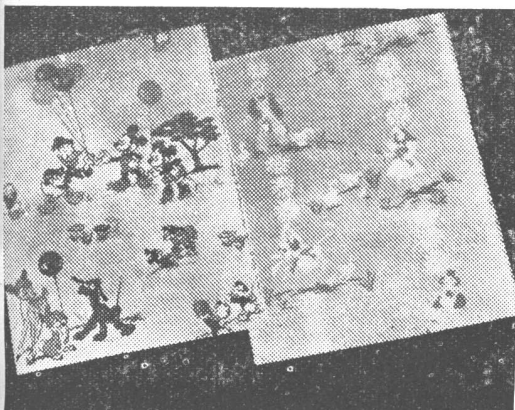
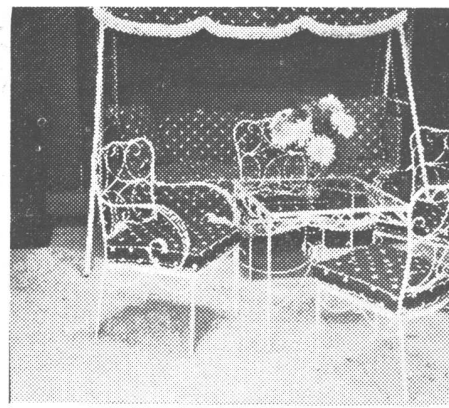
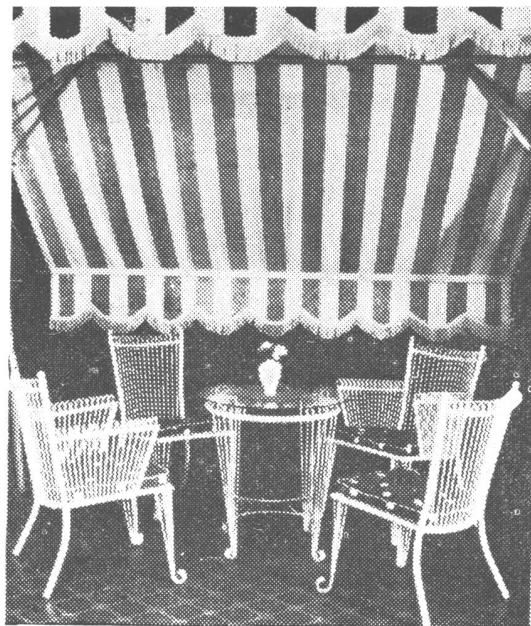
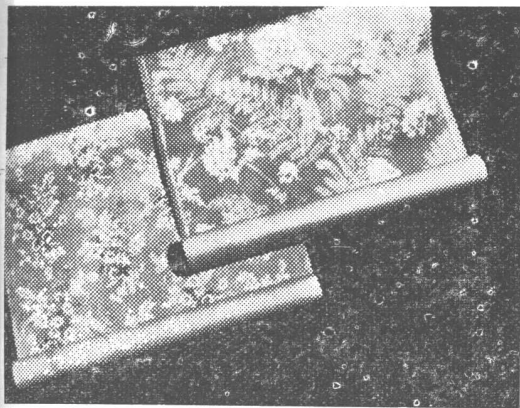

**232.** Papeles pintados para toda clase de ambiente. A. Langone y Cía. — **233.** Papel tapiz marca "Trimz" con D.D.T. especial para habitaciones de niños. Diseños lavables, colores fijos y alegres. Mata moscas, hormigas, mosquitos, polillas, etc. Con garantía de efectividad por un año. Inofensivo para las personas y ropas. Cementic. — **234.** Juego de muebles de hierro forjado con almohadones de loneta y algodón blanco. Mesa con tapa de mármol en diversas medidas. Macera, Iluminaciones, Soc. An. — **235.** Juego de hierro pintado al duco compuesto de dos sillones, dos sillas y una mesa con tapa de cristal para ambientes de jardín, jardín de invierno, etcétera. Morando y Cía. — **236.** Colchón de espuma de latex "Dunlopillo"; proporciona un perfecto confort al cuerpo, está exento de polvo, es a prueba de polillas, rechaza los gérmenes, no produce hundimientos ni protuberancias. Fenco, S.R.L. — **237.** Juego de hierro forjado compuesto de mesa con tapa de vidrio, dos sillones y dos sillas, con almohadones. Boitano y Cía. — **238.** Decoración mural para cuarto de niños, realzando un placard. Caperucita. — **239.** Elástico especial marca "Puente Colgante". Manuel Centeno.

232	235	237
233		238
234	236	239

## MUEBLES Y DECORACIONES

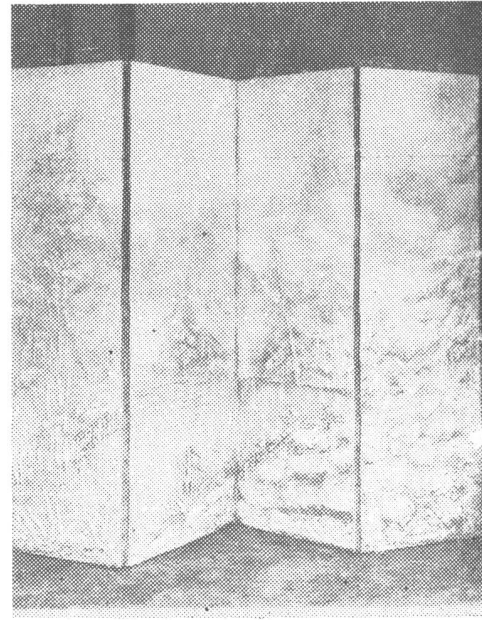
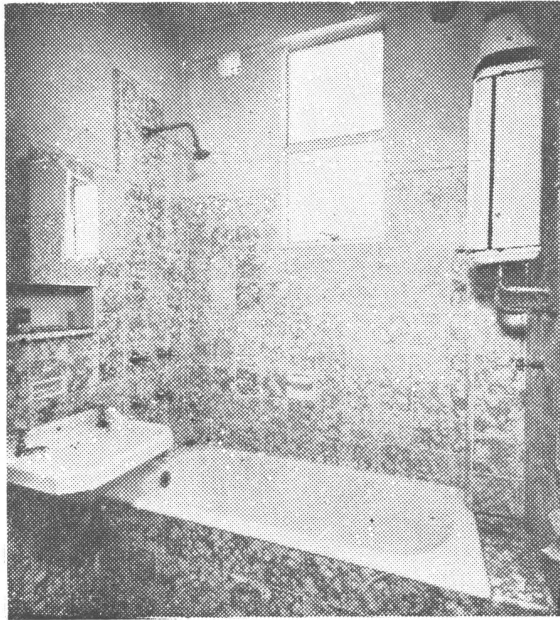
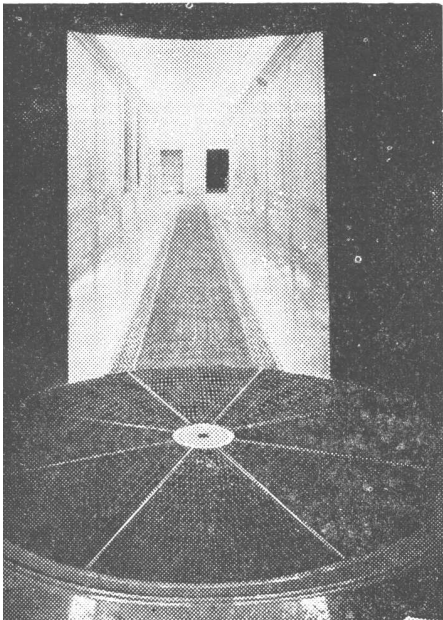
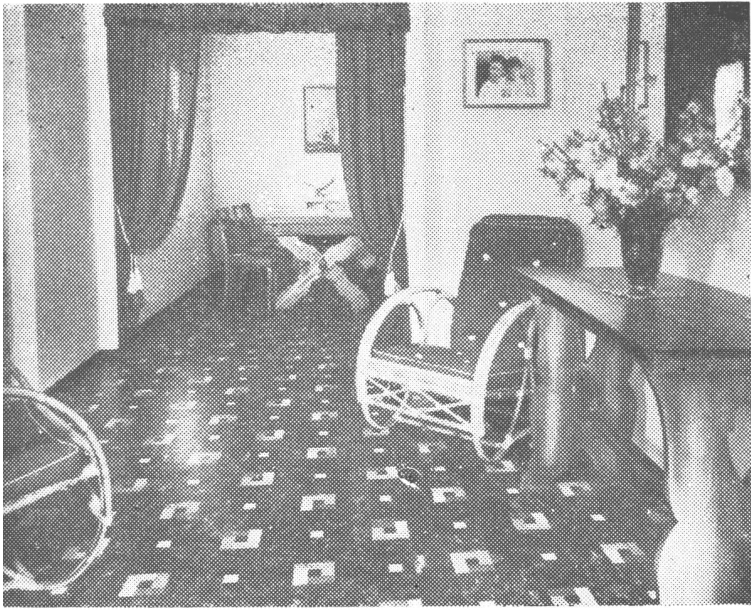

240	241	
242	243	244

**240.** Piso de linoleo, con aplicaciones en colores, adaptables a cualquier ambiente. "Casa Carmelo Capasso" S.R.L. — **241.** Piso de linoleum en colores marmolados, fondo negro con vetado blanco y guardas tipo griego en el mismo tono, incrustadas sobre marmolado blanco con vetado negro. Impertoid (Argentina) S. A. — **242.** Felpudo y camino de goma "Cordmat" adecuados para entradas, puertas giratorias, vestuarios, piletas, duchas. Tipos de goma maciza y de goma y tela. Walter Langer. — **243.** Azulejos "Marlite", verdadera reconstitución de una piedra cristal. Superficie inalterable a la intemperie, leve translucidez, extrema dureza y pulidez perfecta. No se cuartea y el escrito se borra tan fácilmente como sobre la mayólica. Tiene propiedades intermedias entre las del mármol y de la cerámica en lo que se refiere a la roedura por medio de chorros de arena. Se presenta en gran variedad de colores. Pablo Arrigoni. — **244.** Biombo de madera con modelado de material exclusivo. M. I. F. C.

## REVESTIMIENTOS DE PISOS Y VARIOS

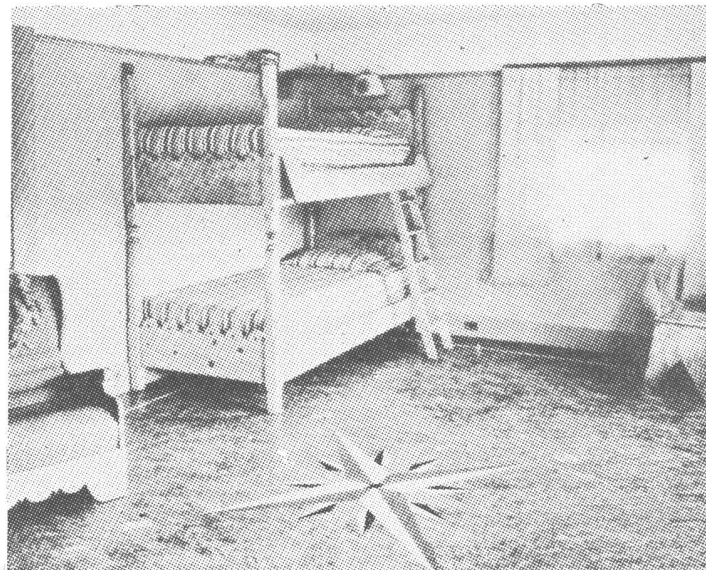
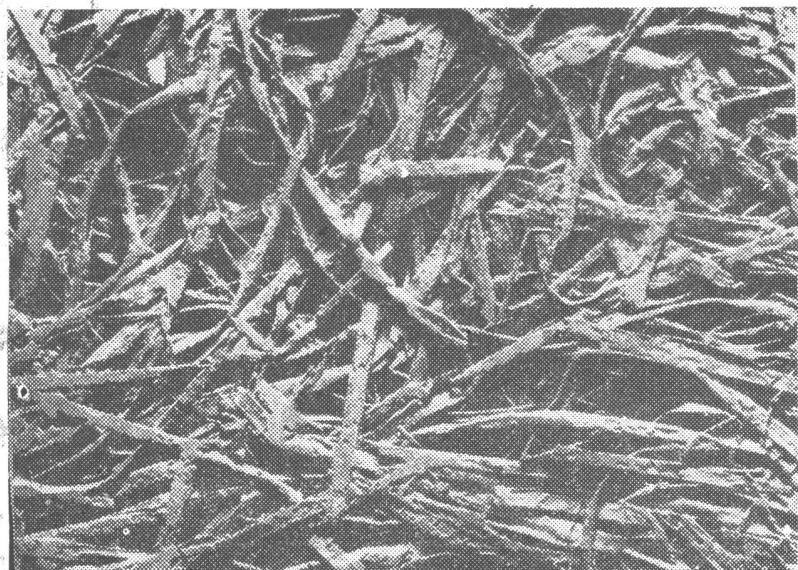
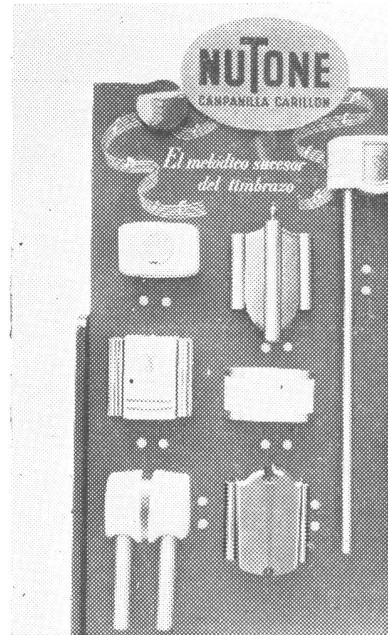
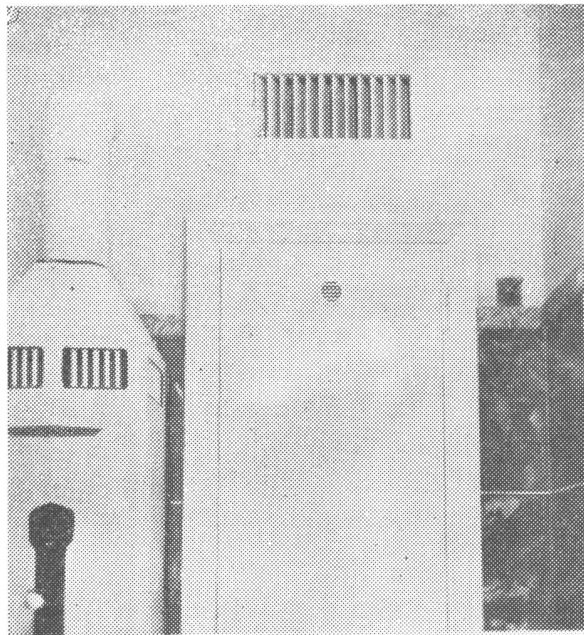
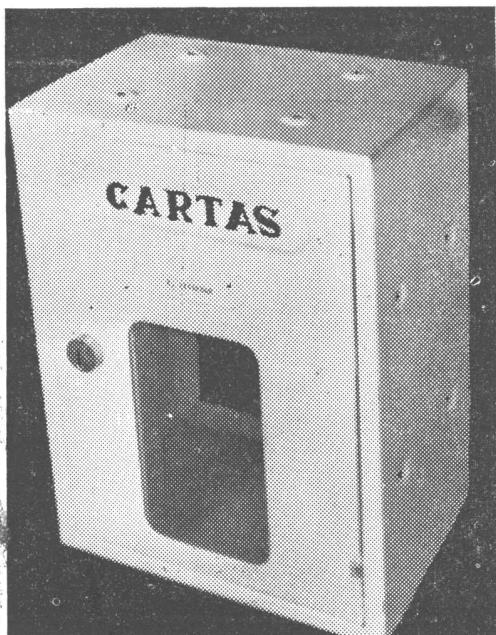

245. Buzón sistema Eiber para embutir, de medida standard reglamentaria. Permite formar un solo cuerpo embutido. Establecimiento industrial Eiber. — 246. Aireador regulable Eiber de múltiples aplicaciones. Evita por su ceirre virtualmente hermético, el paso de los peligrosos golpes de aire. Establecimiento industrial Eiber. — 247. Campanilla carrillón "Nutone": de sonido sumamente agradable y de aspecto decorativo, elimina con sus notas musicales al estridente y molesto timbre o chicharra. Construídos de material plástico o en bronce repujado, los distintos modelos no requieren modificación en la red eléctrica de la casa para su instalación. González, Castleton y Shaw. — 248. Placas estructurales "Consolite". Consolite Argentina S.R.L. — 249. Revestimiento económico y moderno de pisos y paredes "Congoleum". Will L. Smith S. A.

245	246	247
248	249	

## ARTICULOS DIVERSOS

# LUMIBEL

CIA. ARGENTINA DE ILUMINACION - ATILIO COLAUTTI

**Presenta:**

Artefactos de Luz Fluorescente, listos para roscar cualquier portalámpara.  
Arañas de Bronce para luz fluorescente.  
Arañas de estilo para ambas corrientes.  
Lámparas de mesa y artefactos especiales de luz fluorescente.

**VENEZUELA 350**

**BUENOS AIRES**

**T. E. 33 - 6196**

## NOTICIAS

### LAS MATERIAS PLÁSTICAS Y EL AMUEBLAMIENTO.

*(Viene de la pág. XXXIV)*

Los laboratorios de química industrial de Inglaterra, Estados Unidos de América, Alemania y Francia se contaron entre los primeros que pusieron a punto los métodos complicados que transforman la celulosa en materias plásticas susceptibles de usos múltiples, desde el vestido y sus adornos hasta los órganos mecánicos, los muebles y los materiales de construcción.

En los Estados Unidos la producción de materias plásticas se acrecienta continuamente. Según el Ministerio de Comercio de los Estados Unidos, la demanda continúa siendo mundial. Sin embargo las exportaciones son relativamente pequeñas con relación al consumo del mercado mundial. Los americanos acuerdan en numerosos casos preferencias a las producciones de plásticos cuyo aspecto es original, su conservación fácil y su costo relativamente poco elevado.

Las entregas al extranjero de resinas sintéticas y de productos a base de celulosa bajo diferentes formas, se han elevado a 14.000 toneladas en 1946, mientras que habían sido de 2.400 toneladas en 1938. La multiplicación por cinco de la

cifra de las exportaciones, es considerada como un buen signo para el comercio futuro de exportación de estos productos. La capacidad de producción anual de la industria americana de materias plásticas, ha pasado de 454.000 toneladas en 1947 a 680.000 en 1948.

Los ingleses son igualmente exportadores de resinas sintéticas y de productos plásticos. Una de sus mejores fabricaciones es la "warerite", producto plástico laminado que permite realizar cosas bastante sorprendentes en el orden del amueblamiento, del equipamiento de la casa, escritorios y lugares públicos y aún en el dominio de la decoración. Se trata de objetos moldeados y de placas de revestimiento, cuya materia es teñida en la masa, según una gama muy fina de matices "pastel", sin que pierda su pulido, su solidez, su resistencia al agua, a la humedad, a los ácidos y aún al fuego. Los muebles, objetos de equipamiento y placas decorativas de "warerite" se utilizan para los locales tales como living room y salas, las cocinas, los baños, lugares de higiene, almacenes y tiendas diversas, restaurantes y cafés, clubs, y teatros, hospitales, etc.

El "plexiglass" americano es igualmente un plástico notable. La transparencia fría y perfecta en su género de este material, ha sido usada para la fabricación de objetos de mesa, ornamentos de la casa, amueblamientos, aplicaciones arquitectónicas tales como dinteles de puertas, molduras di-

*(Sigue en la pág. XLIII)*

**PAPELES PINTADOS**  
**A. Langone y C<sup>ia</sup>**  
**IMPORTADORES**  
**"LAS VIOLETAS"**

PINTURAS  
PINCELES  
BARNICES

ARTICULOS  
PARA  
LIMPIEZA

PAPELES PINTADOS DE ACTUALIDAD  
PARA TODO AMBIENTE

**TALCAHUANO 149**

**T. E. 38 - 2317**

C a l e f o n e s



a Gas, Supergas y Gas natural

TACUARI 1792

T. E. 26 - 2323

## DESCOURS & CABAUD

Productos Metalúrgicos S. A.

BOLIVAR 438/450 - T. A. 34 DEFENSA 6071/76



MARCA REGISTRADA

### HERRAJES MODERNOS Y DE ESTILO

BULONES - TUERCAS - REMACHES  
MAQUINAS Y HERRAMIENTAS  
FERRETERIA EN GENERAL  
HIERROS Y ACEROS  
SANITARIOS

EXPOSICION DE HERRAJES en:

**BOLIVAR 644 - T. A. 34, Defensa 5471**

SUCURSALES en:

ROSARIO Salta 1801 T. A. 3501	CORDOBA San Martín 702 T. A. 5179	SANTA FE S. Luis esq. Suipacha T. A. 32845
BAHIA BLANCA Chielana esq. Las Heras T. A. 3789		

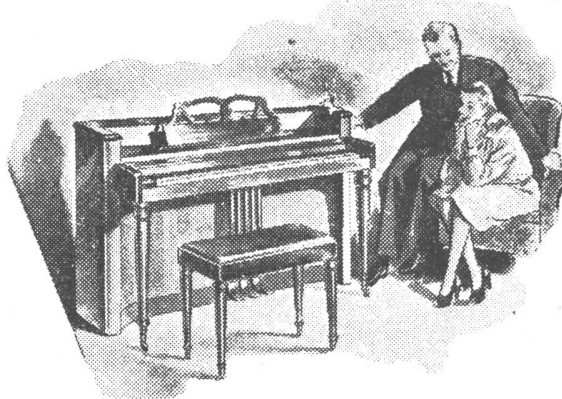

PIANOS  
MUSICA  
RADIO  
DISCOS

Romero y Fernandez

S. R. L. - Cap. \$ 150.000.-

SANTA FE 1050

42 - 3399 y 8484

## AZULEJOS - ZOCALOS - CHAPAS

MARCA

"Marlite"

REGISTRADA

CORNISAS 1/4 CAÑAS

PABLO ARRIGONI

Adm. y Fáb. FORMOSA 353

T. E. 60, Caballito 4641

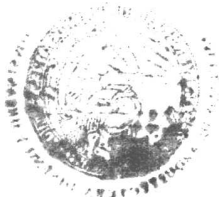

AGRICULTURA

PRODUCTOS  
**DURABEL**

*Hijos de* **PABLO CONCARO**

SOCIEDAD DE RESPONSABILIDAD LIMITADA - CAPITAL \$ 1.000.000

CORRESPONDENCIA  
CASILLA DE CORREO N° 20  
BERNAL  
F. C. S.

AVDA. LOS QUILMES Y LINIERS  
(RUTA NACIONAL N° 2 - KILOMETRO 17.355)  
QUILMES  
F. C. S.

U. T. 202 (BERNAL) 0149

*Fabricantes de Pinturas • Colores • Barnices • Esmaltes • Aceites de Lino*

## LAS MATERIAS PLASTICAS Y EL AMUEBLAMIENTO

(Viene de la pág. 46)

versas, pantallas curvas y transparentes, rampas y balustradas. Los que se ocupan de iluminación han encontrado numerosas aplicaciones al plexiglass, como ornamento decorativo, absorbente y que rechaza la luz, creando efectos interesantes. Bélgica no ha quedado atrás gracias al esfuerzo perseverante de algunas potentes empresas químicas, entre las cuales hay que citar a "Sidac" en Gante y Fabelta y Boismanu en Bruselas, Gevaert en Amberes y la Sociedad del Nitrógeno en Lieja.

En la Exposición de la Asociación de Ingenieros Liejenses, en Val Benoit, la Sociedad Belga del Nitrógeno presentó un stand extraordinariamente instructivo consagrado a una materia plástica de su fabricación, las resinas "vinylaz". No se trata únicamente de experiencia de laboratorio: es un producto que se ofrece en el mercado. Ya ha sido empleado para la fabricación de distintos objetos de la casa o decorativos, de buena forma y muy útiles. -La Fabelta ha producido la "setilithe" y la "sunithe", materias igualmente termoplásticas, cuyos usos numerosos y aspecto agradable determinaron un éxito creciente. Como sus productos textiles, hoy de uso corriente, estas materias plásticas son obtenidas partiendo de pastas de madera.

Por regla general todos los objetos que no necesitan estar en contacto con fuertes temperaturas pueden ser realizados en setilithe. Esta materia permite el moldeado de piezas complicadas, de todas dimensiones y de gran uso, desde los anteojos, objetos de toilette y objetos caseros, hasta picaportes de puerta, piezas de equipamiento arquitectónico, volantes de automóvil, etc. La sunithe, que se moldea más fácilmente que el yeso (por simple colamiento en el molde de la materia

calentada) puede, como la setilithe, ser obtenida en todos los tintes es extremadamente dura y no quebradiza. Se la utiliza para hacer estatuillas, alhajas de fantasía, juguetes, moldeados, etc. Se ha dicho con razón que por sus mil empleos, las materias plásticas están en tren de modificar la decoración de nuestra civilización. Y en realidad, así está sucediendo.

**VALVULA  
SANITARIA**

**DIOGENES**  
ARTICULO NOBLE  
INDUSTRIA ARGENTINA

VENTA EN TODAS LAS CASAS DEL RAMO





# PAPELES PINTADOS TRIMZ

DE U. S. A. - INV. PATENTADO

Hemos recibido la colección para 1949. En existencia 40 diseños de mayor venta, seleccionados entre 7.000, para living, comedor, dormitorio, placard, etc.

Tenemos la última novedad para habitaciones de niños: Papeles pintados TRIMZ impregnados con D. D. T., aprobado por la Secretaría de Salud Pública (Certif. N° 1281) y decorados por Walt Disney.

LAVABLES — COLORES INALTERABLES — YA ENGOMADOS

Se colocan indistintamente con agua o engrudo.

Invitamos a los Arquitectos e Ingenieros a consultarnos para sus proyectos de decoración y visitar nuestra exposición

AZULEJOS Y MAYOLICAS  
INGLESES

Unicos Importadores y Representantes

SANITARIOS

AV. R. S. PEÑA 991 - 2º PISO

## Cementic

T. E. 35-7880

## COPIAS DE PLANOS



Papeles

Y TELAS TRANSPARENTES  
MATERIAL PARA DIBUJO  
FOTOGRAFIA TECNICA

### A. & M. CASASCO Y CIA

SOC. de RESP. LTDA. CAPITAL \$ 1.500.000.-

Suc. RIVADAVIA 589 • LIMA 461 • B. A.

Casa Central:  
CORDOBA 1836

• SUCURSAL ROSARIO: RIOJA 867 •



## Copias de Planos

Cestafe y Andrili Hnos.  
Carabelas 231 - T. E. 35-2944

MATERIALES DE DIBUJO  
TELAS Y PAPELES DE CALCAR

MARIA ISABEL FOTHERINGHAM de CASTELLANO

*Mipe*

BIOMBOS  
PANNEAU  
MARCOS  
APPLIQUES

### Decoradora

42 - 8226

## BONAFEDE E HIJOS S. R. L.

CAPITAL \$ 1.200.000 M/N



### SAN JUAN 2599

T. E. 45-3830-0395 — COOP 492 SUD



MATERIALES Y ARTEFACTOS SANITARIOS  
FABRICA DE CAÑOS DE PLOMO



- CEMENTO PORTLAND
- CALES HIDRATADAS MOLIDAS
- AGREGADOS GRANITICOS

INDUSTRIA GRANDE  
NACION PROSPERA

## LOMA NEGRA S. A.

AV. ROQUE SAENZ PEÑA 636 - BUENOS AIRES

T. A. 33, AVENIDA 1533

## S. A. ELECTROLUX

APARATOS DOMESTICOS

ASPIRADORES DE POLVO  
ENCERADORES DE PISOS

ALSINA 1644/52 T. E. 37-2021

HEMEROTECA	
F. A. D. U.	
ENTRADA	05 09 13
ORIGEN	E. 2
Desconocido	

### ESTE NUMERO...

(Viene de la pág. 1)

Sabemos que es incompleto y que hay muchas cosas necesarias que no figuran en la presente revista. Pero es que nos ha guiado un criterio práctico y hemos querido presentar lo que puede conseguirse hoy y no lo que podría conseguirse mañana o pasado mañana. Al fin y al cabo es sobre esa base que trabajan los arquitectos, a quienes hemos querido servir con esta "puesta al día" de los equipos que se ofrecen en el mercado.

## "LLAMARADA"

UN ORGULLO DE LA INDUSTRIA ARGENTINA

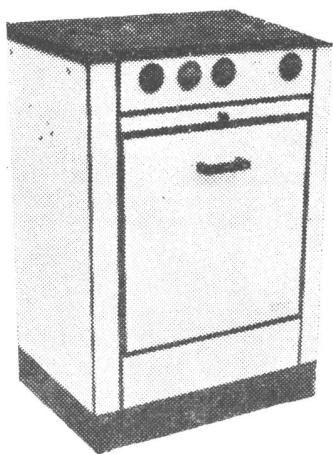

**Seguras - Económicas - Rendidoras**  
A GAS y GAS ENVASADO

FABRICANTE :

**PEDRO FUNDUKLIAN**

**GILES 745 BUENOS AIRES**

ESTUDIO

# mm

# mm

## FDovries

**Muebles Modernos  
Decoraciones  
Revestimientos  
Instalaciones de Negocios**

**ECHEVERRIA 2570**

**T. E. 76, (Belgrano) 6516**



AÑO 1885

CAJAS Y TESOROS

# BORGES

*SIEMPRE PRESENTE  
DONDE SE NECESITE*

## Seguridad Absoluta

★

**TESOROS BLINDADOS  
MUEBLES DE ACERO**

★

BUENOS AIRES **CANGALLO 374** 33 - 2693  
34 - 8517