

NUESTRA
ARQUIT

232

11/48

MATERIAL DECAUVILLE



VAGONETA VOLCADORA
de 0,83 m³ reforzada
Trocha 600 m/m. (24'')

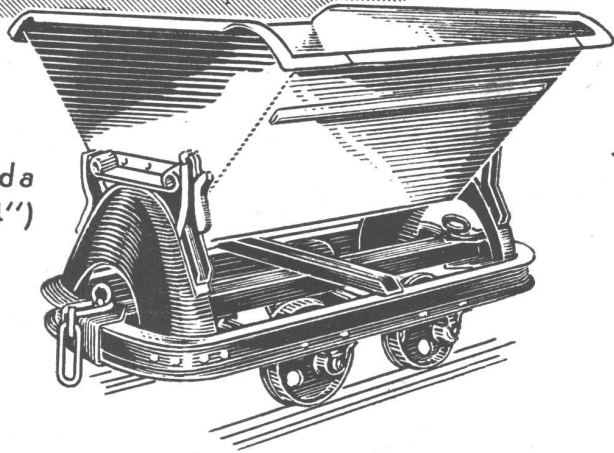

PLATAFORMA GIRATORIA
a bolillas, con seguro.
Trocha 600 mm. (24'')

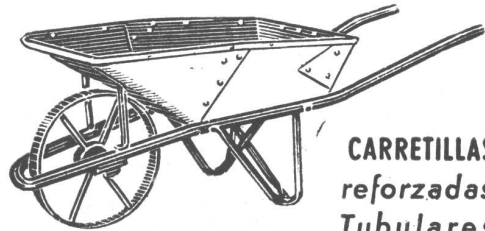
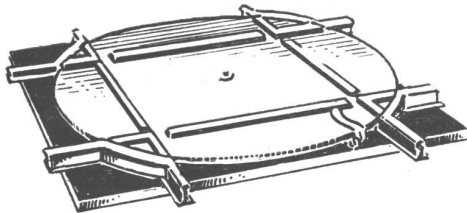

CARRETILLAS
reforzadas,
Tubulares,
inglesas,

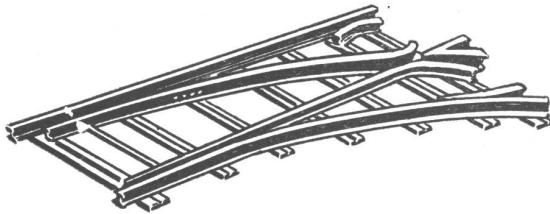

CAMBIOS
Montados sobre dur-
mientes de acero.

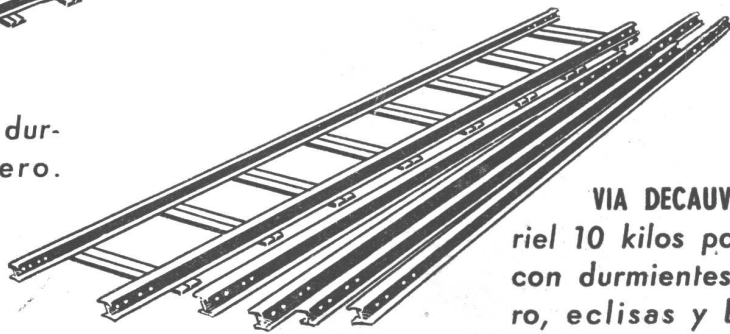

VIA DECAUVILLE
riel 10 kilos por metro,
con durmientes de ace-
ro, eclisas y bulones.

CASA **Juan Rico** S. R. L.
CAPITAL \$ 2.000.000.- m/n.

Gral. J. G. de ARTIGAS 2152 - T. E. 59 · 0041

GRAN FÁBRICA de BALDOSAS TIPO MARSELLA - TEJAS y LADRILLOS PRENSADOS y HUECOS



FÁBRICA CERÁMICA
Alberdi S.A.

ESCRITORIO y ADMINISTRACIÓN
SANTA FE 882 - ROSARIO
U.T. 22956

Premiadas con el Primer Gran Premio en la
Exposición de la Industria Argentina 1933 - 34

EMPLEE EN SUS OBRAS
TEJAS Y BALDOSAS
ALBERDI

ORGULLO DE LA INDUSTRIA ARGENTINA

PRECIOS, MUESTRAS E INFORMES:

Administración: SANTA FE 882 - T. A. 22936 - ROSARIO
o al Representante en Buenos Aires:

O. GUGLIELMONI

AVDA. DE MAYO 634 - (Piso 1º) - T. A. 34 - 2792 - 2793

EN VENTA EN TODAS LAS CASAS DEL RAMO

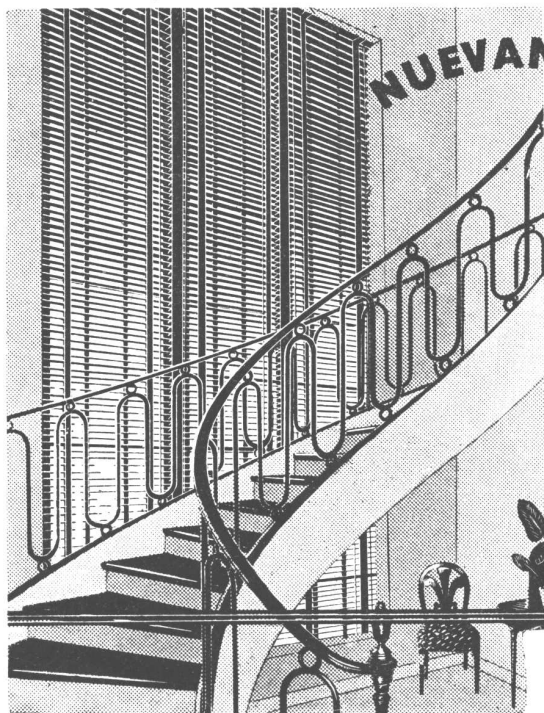

NUEVAMENTE DISPONIBLES

**PERSIANAS
METÁLICAS**

★ **KIRSCH**

**DE LAMINAS DE ACERO
Y ALUMINIO ESMALTADAS**

Solicite una cotización. Nuestros técnicos le ayudarán gustosamente, y sin compromiso para Vd., a resolver sus problemas de ventanas.

Ofrecemos también Rieles y Accesorios KIRSCH para cortinados. Tenemos disponible una partida considerable en color marfil.

H. A. DILLINGER & Cía.

Soc. de Resp. Ltda.

H. YRIGOYEN 733

T. E. 34 - 5553

BUENOS AIRES

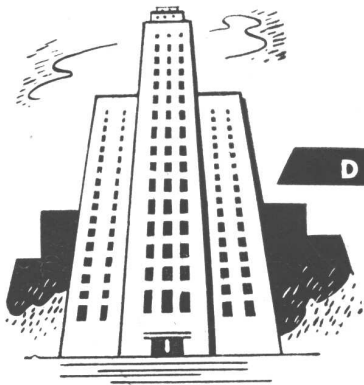

DESDE UN RASCACIELO

Aplicando en su fabricación todos los adelantos de la Química Moderna, utilizando en su elaboración materiales sintéticos de *la más alta calidad*, COLORIN brinda al arquitecto, al constructor, al pintor profesional, una línea completa de Pinturas preparadas y en pasta, Lacas, Barnices, Esmaltes Comunes y Esmaltes Sintéticos. Para pintar un rascacielo o para pintar un barco, el nombre de COLORIN, Industria de Materiales Sintéticos S. A., es toda una garantía en materia de Pinturas.

HASTA UN BARCO

PINTURAS
COLORIN

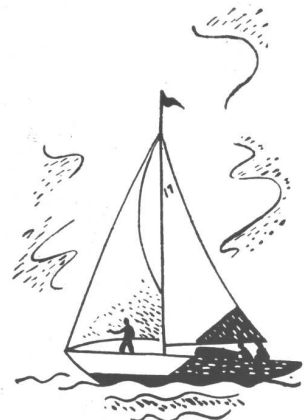

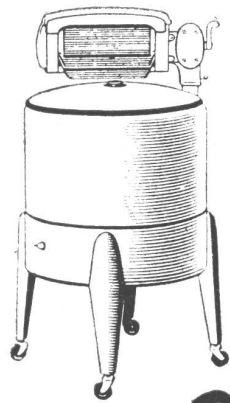

RESERVE ESPACIO PARA EL LAVARROPA!

El lavarropa eléctrico es indispensable en el hogar moderno. Los ocupantes de los edificios de renta que usted construye, lo van a necesitar. Evíteles contratiempos... Al proyectar la distribución de las dependencias, prevea un espacio adecuado para el lavarropa... Los futuros inquilinos y el propietario mismo se lo agradecerán.

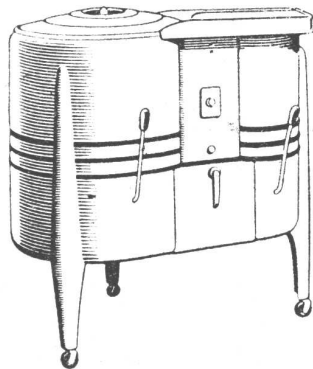
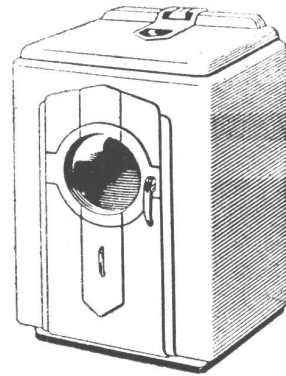

Nuestra oficina de Asesoramiento
le facilitará amplias informaciones.



COMPAÑIA ARGENTINA DE ELECTRICIDAD S. A.

Av. Pte. R. Sáenz Peña 832, oficina 112 - T. A. 34-Def. 6001, interno 19

FAMOSOS en todo el mundo!

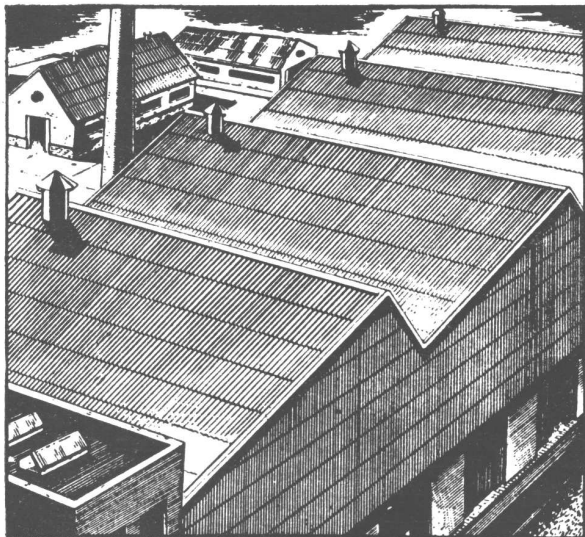

TECHOS Y CAÑOS Eternit

Los techos y caños ETERNIT han dado pruebas triunfales de sus excepcionales ventajas bajo todos los climas del mundo. Colóquelos... y olvidese! Se cuidan solos. Y duran años y años.

LOS TECHOS ETERNIT tienen, entre otras muchas más, estas virtudes inigualables:

- Son incombustibles
- Inalterables a la acción del clima.
- Aislantes del calor y del frío. No sudan.
- Se colocan SIN CLAVOS (No hay goteras posibles)
- Inoxidables, imputrescibles.
- Inatacables por agentes químicos.
- Inatacables por ratas e insectos.
- No requieren gastos de conservación. Mantienen siempre 100 % de su valor.

LOS CAÑOS ETERNIT con enchufe Semi-Simplex, **aprobados por O. S. N. sin limitación de la cantidad de pisos**, han sido consagrados en la CIUDAD, en desagües pluviales, desagües cloacales, horizontales y verticales, bajadas de basuras, ventilación, etc., y en el CAMPO, en aguadas, riego, distribución de agua, etc. Además, existen tipos de CAÑOS ETERNIT para provisión de agua hasta 15 atmósferas de trabajo.

Eternit

ENVIE ESTE CUPON

Sírvanse remitirme, gratis, folletos explicativos Nos 10, 16 y 18.

NOMBRE

DIRECCION

Solicite detalles a los distribuidores:

KREGLINGER LTDA.
CIA. SUD AMERICANA S. A.
Chacabuco 151
Buenos Aires

AGAR CROSS & CO. LTD.
Buenos Aires - Rosario
Bahía Blanca - Tucumán
Mendoza



EXTRACTORES DE AIRE

"GENALEX y GEC"

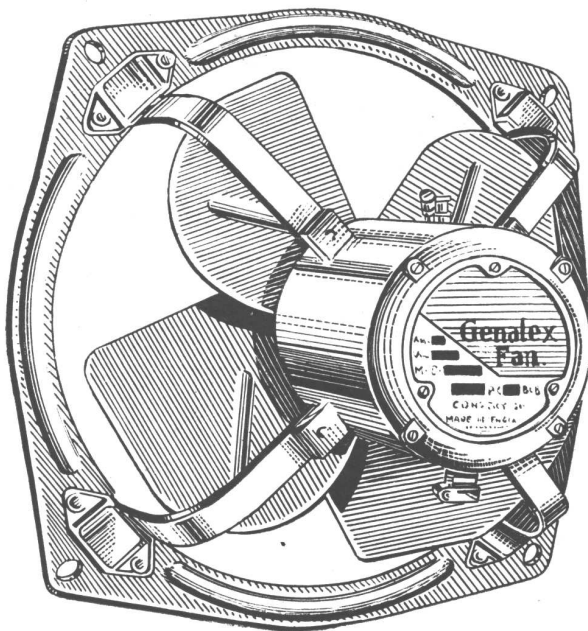

Por su rendimiento garantizado y por sus modernas líneas, los EXTRACTORES DE AIRE "GENALEX y GEC" son los más indicados para todo edificio moderno, especialmente los destinados a Oficinas, Talleres, Cinematógrafos, Confiterías, Restaurants, etc. Su consumo es reducido. Su capacidad desde 14 m³ hasta 1908 m³ por minuto.

DISTRIBUIDORES AUTORIZADOS

CAEBA
MORENO 846

ROSARIO - MENDOZA - CORDOBA - TUCUMAN - SALTA

NOTICIAS

CONCEPTOS CAMBIANTES SOBRE LAS FUNCIONES DE LOS HOSPITALES

Por **Harvey Agnew**

(Director del Departamento de Servicios Hospitalarios de la Asociación Médica del Canadá)

Conferencia pronunciada ante la Asociación de Arquitectos de Ontario.

Es, sin duda, un honor, el ser invitado a participar en el programa de actividades de una asociación profesional tan respetable como ésta. Uno se siente con mucha desconfianza al tener que hablar sobre una materia respecto a cuyos detalles tienen Vds. tantos más conocimientos técnicos que el orador. Tal vez al aceptar esta invitación, yo me estoy pareciendo al hombre aquel que, sorprendido mientras se escapaba con cerca de ochenta kilos de mercadería robada, explicó que lo había hecho en un momento de debilidad.

Este que vivimos es un mundo de transición. El Dr. A. J. Mackenzie escribió una vez: "Todo lo que ocurre a nuestro alrededor es parte de la gran desintegración histórica de una fase y todos nuestros deseos, toda nuestra filosofía, no detendrán la creciente." En este caso particular, nosotros no estamos tratando de detener la creciente. No puede sino esperarse que ocurran cambios, cambios radicales, en el trazado de nuestros hospitales. Los hospitales son esencialmente estructuras utilitarias y, por lo tanto, la marcha de estos cambios está determinada por aquellos que hacen un uso diario de esas construcciones. Verdaderamente los hospitales son, en realidad una ciudad en miniatura condensada en una gran unidad integrada, —negocios y oficinas profesionales, cuartos de hotel, comedores y cocinas de restaurant, farmacia, lavadero mecánico, una planta de vapor, taller y garage, capilla, pequeño banco con cajas de seguridad, escuela, biblioteca, lechería, laboratorio, clínica y, en algunos hospitales, un teatro y una oficina de correos.

Integrar tal complejidad de actividades, y para no mencionar los complejos servicios de maternidad y operatorios, en un conjunto que funcione eficiente, económica y suavemente, es una tarea muy grande. Para hacerla con éxito, se requiere que el arquitecto tenga un íntimo conocimiento de cómo funciona el hospital en sus varios departamentos. Eso no se obtiene fácilmente y hay mucho que decir en favor de vuestra profesión por haber encarado con tanta claridad las funciones de los edificios que está proyectando.

Cambio de funciones

Contribuye a que sea particularmente difícil determinar las funciones —las muchas funciones—

(Continúa en la página 386.)



Yo pinto tranquilo
y siempre quedo bien:

USO

Apeles

PINTURA VIVA

A PRUEBA DE TIEMPO

El prestigio de una marca

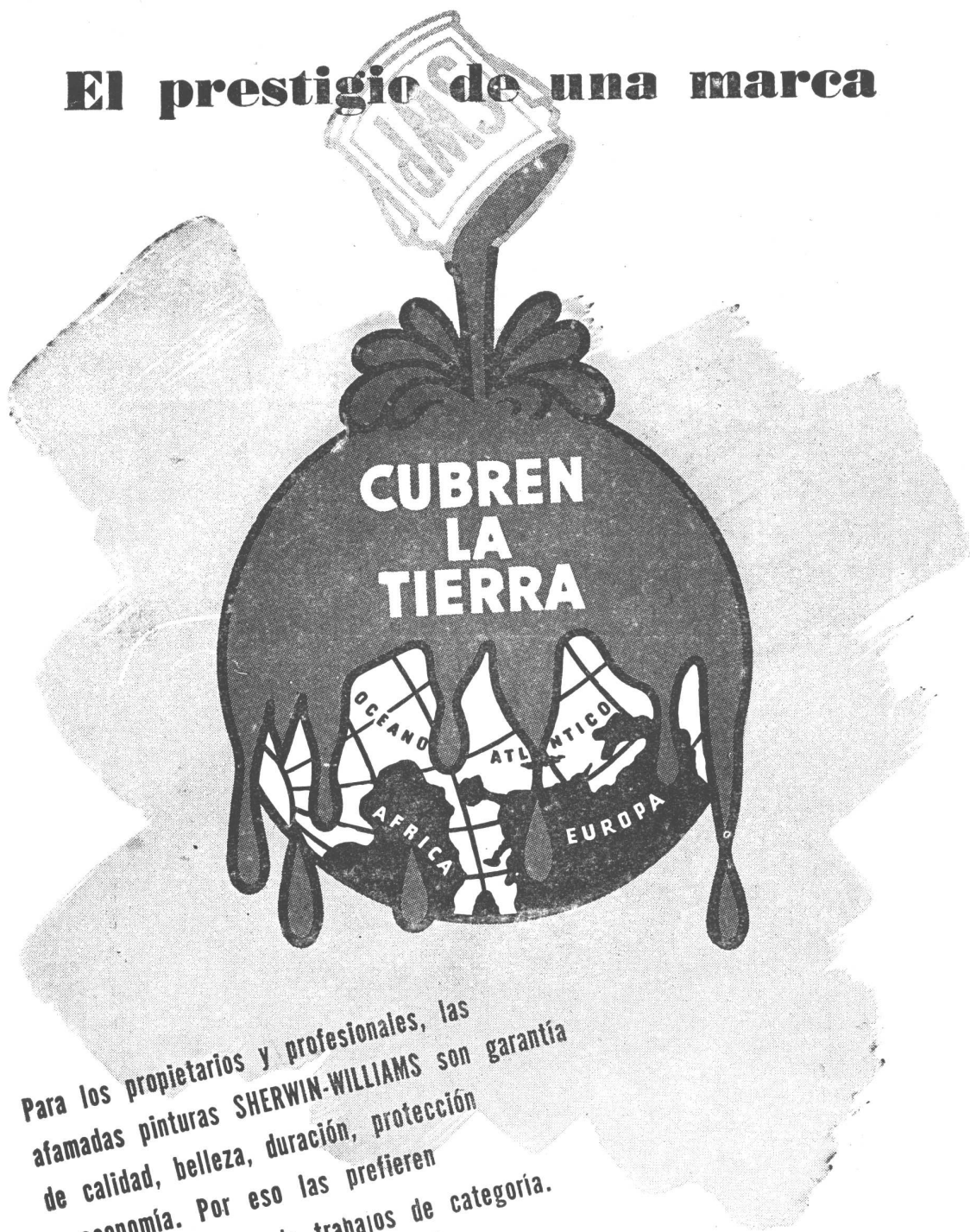

Para los propietarios y profesionales, las afamadas pinturas SHERWIN-WILLIAMS son garantía de calidad, belleza, duración, protección y economía. Por eso las prefieren para la realización de trabajos de categoría.

PINTURAS
SHERWIN-WILLIAMS
Productos de
SHERWIN WILLIAMS ARGENTINA S.A.
ALSINA 1360 BUENOS AIRES

P I N T U R A S - E S M A L T E S - L A C A S - B A R N I C E S

SALAS PUB



**HACE 60 AÑOS
en 1888...**



BIBLIOTECA

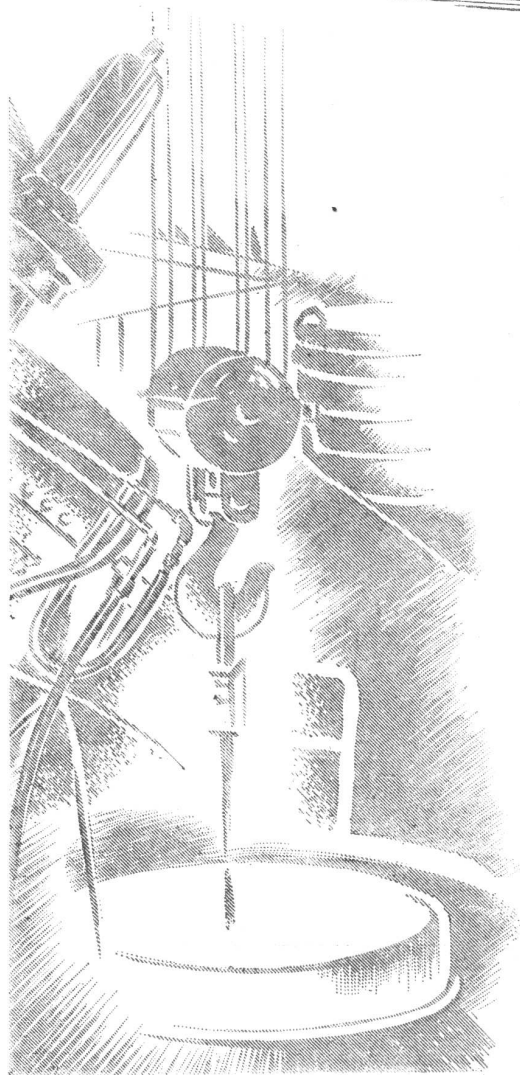
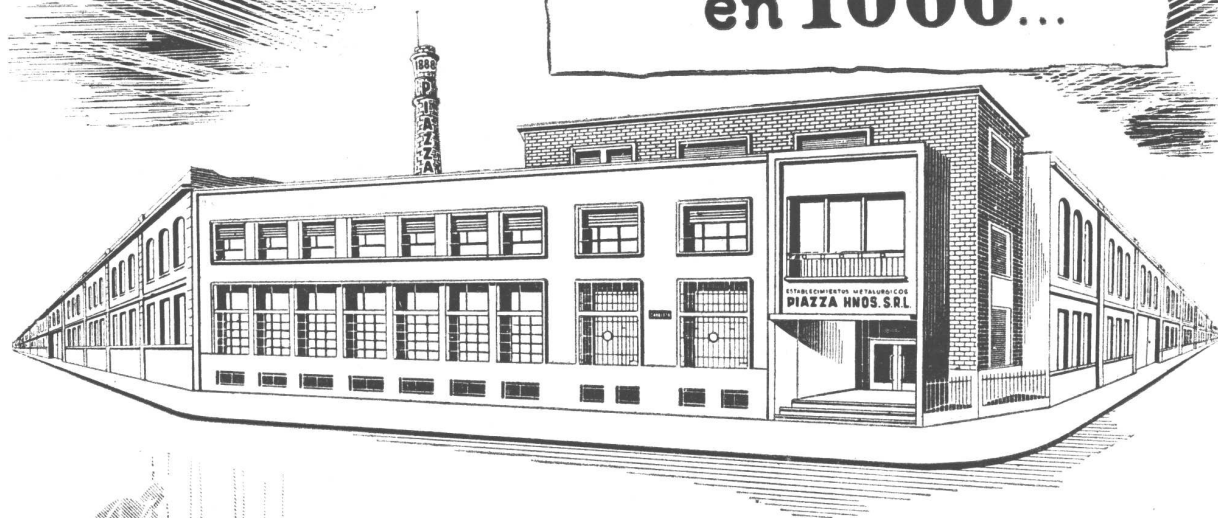

...con fé inquebrantable puesta al servicio de la industria, en esta tierra de paz y trabajo, Don Juan Piazza, instalaba un modesto taller de broncearía en la ciudad de La Plata.

Hoy, los descendientes de aquel noble industrial, festejan jubilosos las BODAS DE DIAMANTE, de los ESTABLECIMIENTOS METALURGICOS PIAZZA Hnos. Soc. de Resp. Ltda. y al hacer un alto en sus tareas, junto a todos sus colaboradores, agradecen a clientes y amigos el esfuerzo mancomunado que les ha permitido estar al servicio de la industria argentina, que es una manera de estar al servicio de la Patria.



ESTABLECIMIENTOS METALURGICOS

PIAZZA H^{NOS}

SOCIEDAD DE RESPONSABILIDAD LIMITADA CAPITAL M\$N 1.680.000.-

ADMINISTRACION Y VENTAS: ZAVALETA 190 - T. E. 61 Corr. 3389 y 3312
TALLERES COMPRAS: ARRIOLA 154/58 - T. E. 61 Corr. 0269 y 4324
EXPOSICION: BELGRANO 502 - T. E. 33 Av. 2724 - BUENOS AIRES

CASA ANTONIO PEYRI

ARTEFACTOS
ELECTRICOS
DE CALIDAD

1967 - RIVADAVIA - 1973

T. E. 47, Cuyo 5899-0581-7574-3694

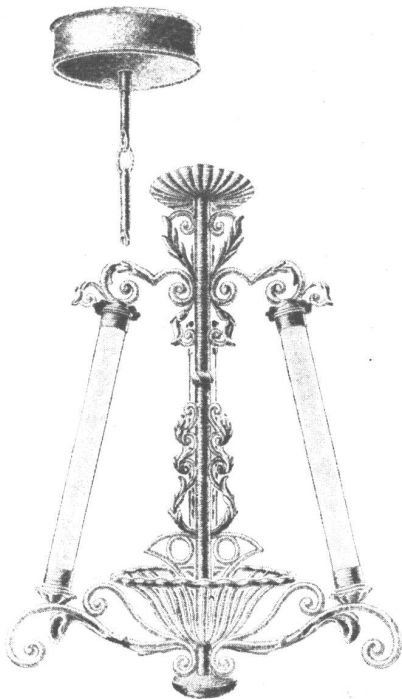

ARAÑAS FLUORESCENTES PARA
TODOS LOS AMBIENTES

- BRONCE
- HIERRO FORJADO
- CRISTAL

AL SERVICIO DE LA CONSTRUCCION

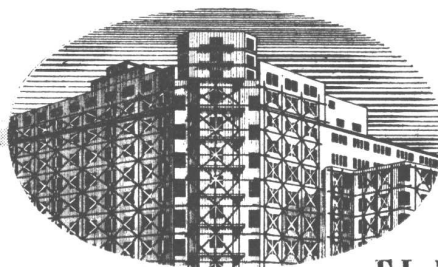

EL MAS
CALIFICADO SURTIDO DE
ESPECIALIDADES

Artefactos sanitarios en general - Mosaicos -
Revestimientos graníticos y revestimientos de esca-
leras "Tudor" - Azulejos y mayólicas ingleses -
Materiales "Eternit" de asbesto cemento -
Techado asfáltico frío "Agartech" - Tablas
aislantes "Treetex" - Chapas de fibra de
madera satinada (Hardboard) "Tablotex" -
Refrigeración centralizada "Agar" para edifi-
cios residenciales e instalaciones afines con equipos
eléctricos automáticos "York" a freón - Aire acondi-
cionado e Instalaciones frigoríficas "York"
adaptables a cualquier requisito - Pistas de patina-
je sobre hielo - Bombas centrífugas "Worthing-
ton" para elevación de agua corriente y aguas
cloacales, extracción de aguas de pozos semisurgentes
y en otros tipos para toda aplicación industrial -
Radiadores y calderas "Ideal" para calefacción
central, etc. - Instalaciones completas "Empire" para
lavaderos de ropa y cocinas - Ascensores eléctricos -
Instalaciones de alarma automática contra incendio
sistema "Vigilarm" - Etc.

*Solicite sin compromiso anteproyectos
y asesoramiento técnico a:*

AGAR. CROSS & CO Ltd

Bs. AIRES - ROSARIO - B. BLANCA - TUCUMAN - MENDOZA

LA CASA IDEAL

pmv

UN FRENTE DE BUEN GUSTO

Y en el
BAÑO...

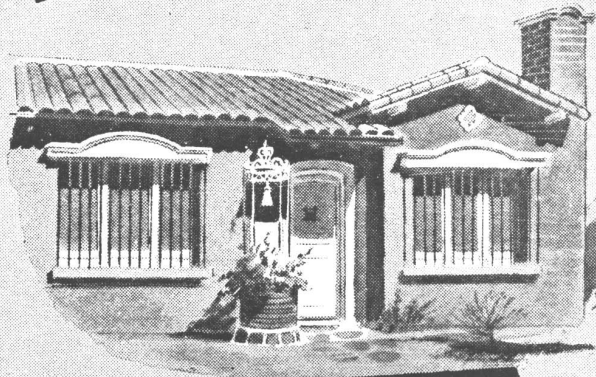

ARTEFACTOS SANITARIOS
DURCELANA
A TONO CON LA EPOCA

El concepto de la higiene moderna, exige para su cuarto de baño artefactos sanitarios que sean una buena garantía de salubridad. Los Artefactos Sanitarios DURCELANA - porcelana vitrificada - brindan en este sentido la máxima seguridad, pues su porosidad prácticamente nula, permite realizar una fácil y perfecta limpieza.

Esta excepcional cualidad, unida a la sobria belleza de sus líneas, extraordinaria blancura e ilimitada durabilidad, hacen de los Artefactos Sanitarios DURCELANA, el más valioso complemento de calidad y buen gusto para integrar la casa ideal.

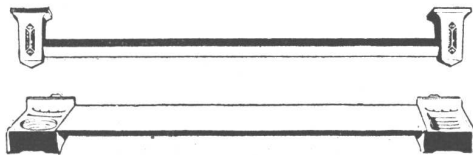
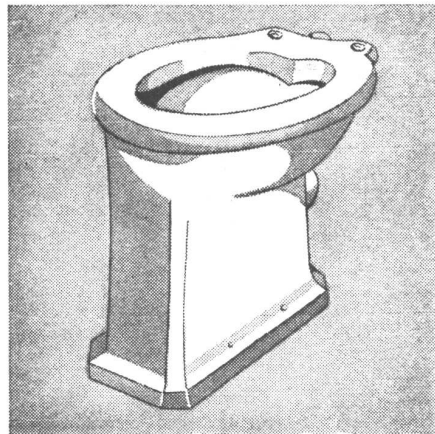

UN PRODUCTO DE

FERRUM

S. A. DE CERAMICA Y METALURGIA

5-48

Adm. y Fáb. - España 402 - 600 - Avellaneda - Exp. Chacabuco esq. Alsina - Bs. Aires

CALDERAS

FABRICADAS DE ACUERDO A PLANOS Y LICENCIA DE
THE TITUSVILLE IRON WORKS Co.

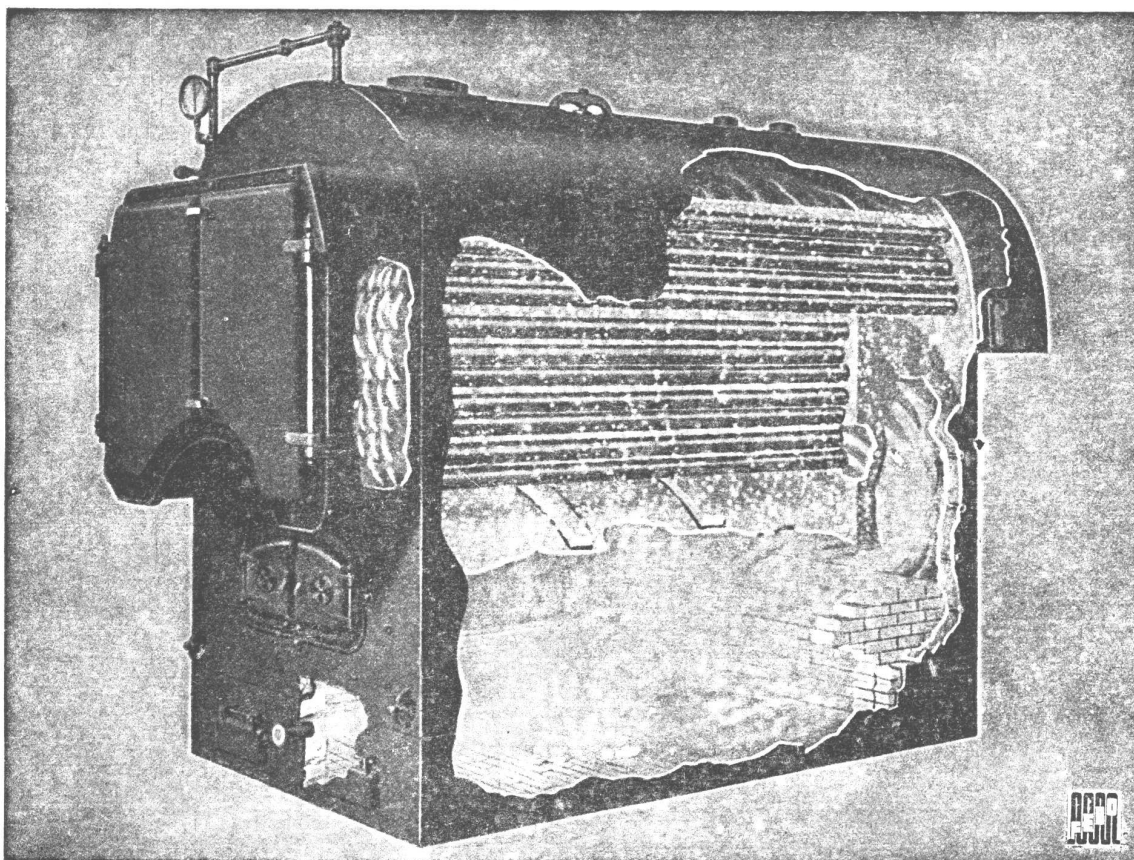

Caldera ACEROPETROL de baja y media presión

ESTABLECIMIENTOS INDUSTRIALES

FEBO

SOC. DE RESP. LTDA. — CAP. M\$N. 3.000.000.—

MORENO 574

BUENOS AIRES

T. A. (33) AVENIDA 8391 con 7 líneas — CABLES: ESTAFEBO, BAIRES



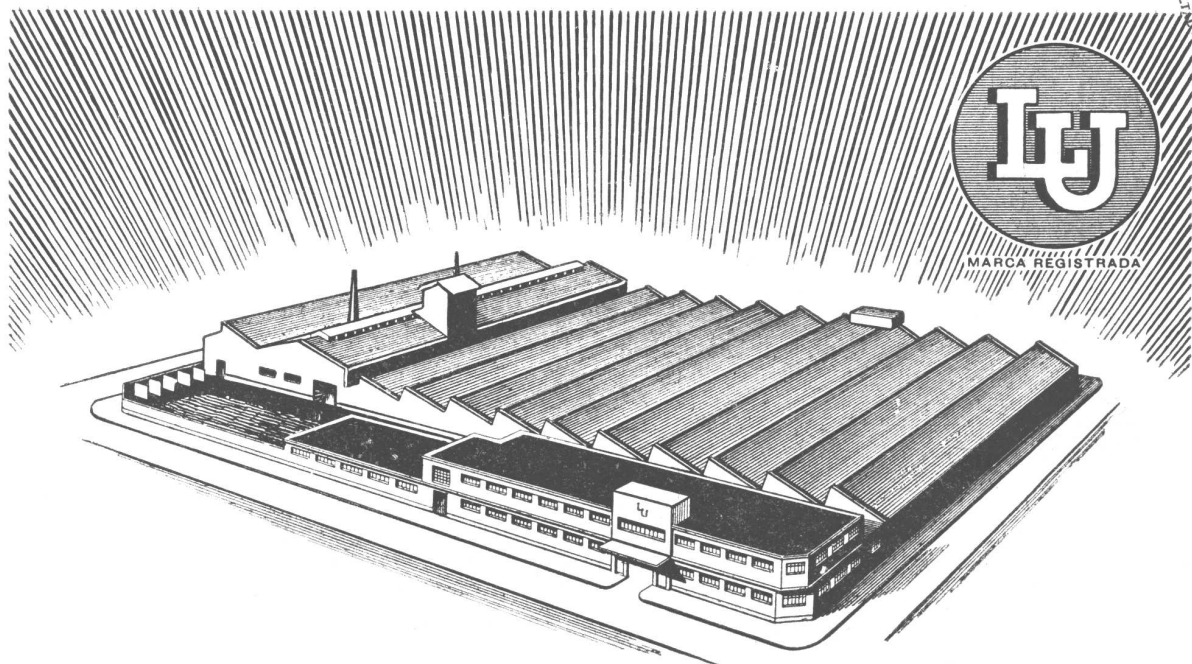

La Nueva Fábrica de "LA UNION" *SAN MARTIN*
Pcia. de Buenos Aires

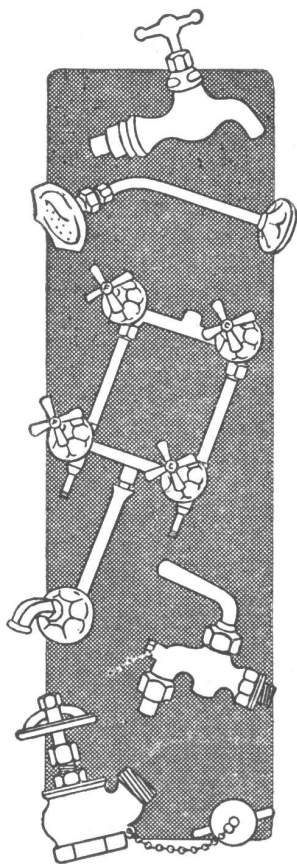

EL ESTABLECIMIENTO MAS GRANDE EN
SUD AMERICA PARA LA FABRICACION DE
ACCESORIOS PARA INSTALACIONES SANITARIAS

Desde hace casi medio siglo, los accesorios "L. U." representan la calidad más sobresaliente de la Industria Argentina y ahora con el gran paso hacia adelante que significa la nueva fábrica, construída con todos los adelantos actuales, contando con la maquinaria más moderna, "La Unión" ofrece a los señores arquitectos, ingenieros y constructores, la seguridad de obtener los artículos que necesitan para sus obras, de una calidad y terminación sin parangón.

Soc. Anón. Fundición y Talleres

LA UNION

Industria Argentina de Calidad

VEALOS EN TODAS LAS CASAS IMPORTANTES DEL RAMO

ALUMINIO

El metal de la arquitectura moderna

No es extraño que así sea, pues el Aluminio, además de ofrecerse en todas las formas imaginables, tiene cualidades inigualadas como la de no oxidarse, ser resistente, eterno, extra liviano y vistoso.



ALUMINUM IMPORT CORPORATION

Av. Ing Huergo 1279 - Bs. Aires - T. A. 33-6577-8

NOTICIAS

CONCEPTOS CAMBIANTES SOBRE LAS FUNCIONES DE LOS HOSPITALES

(Viene de la página 378.)

de un hospital, el hecho de que esas funciones nunca son estáticas. Con cada década —y con cada año— el campo del trabajo hospitalicio se extiende y es de tanta importancia también que cambian asimismo los métodos usados para cumplirla.

Para aclarar mi idea, echemos una ojeada, nada más que fugaz, a los hospitales de otros tiempos. Durante siglos, sólo se admitía a los pacientes que dependían de la caridad y eso, en grandes salas; en el hecho, por muchos años, desde dos a cinco enfermos debían compartir una cama. En este continente hemos combinado por muchos años, en el mismo edificio, las salas privadas y las públicas, pero hasta hoy la mayoría de los pacientes privados de Europa se hacen atender en sanatorios particulares.

La provisión de servicios de laboratorio ha llegado solamente en tiempos que todavía recuerdan nuestros colegas de más edad. La razón por la cual muchos laboratorios patológicos y muchos departamentos de rayos X están ubicados en só-

tanos, es porque ese era el único espacio disponible cuando llegaron en auxilio de la medicina y se los debió instalar en edificios que ya tenían todo el espacio ocupado. La química de la sangre ha nacido como cosa corriente después de la última guerra. Los bancos de sangre eran una novedad hace cinco años.

Los departamentos de obstetricia eran bien pequeños cuando yo era estudiante hace cinco años; ahora el 40-50 por ciento de los partos se atienden en hospitales y en algunas de nuestras provincias esta proporción alcanza al 95 %. (Sorprendentemente hay todavía, según creo, algunos hospitales generales que no incluyen el servicio de maternidad.)

En cuanto a los cambios de procedimientos, la anestesia es un buen ejemplo. Nuestros remotos antecesores usaban el whiskey en dosis liberales, más unos cuantos hombres forzudos para mantener quieto al feliz paciente; nuestros abuelos usaban el cloroformo; nuestros padres usaron el éter y nosotros estamos entrenados en el empleo del óxido nitroso, del cloruro de etilo y del éter; y ahora se usa la anestesia espinal, local, el ciclopropano y otros gases nuevos.

Los pacientes van ahora directamente a la sala de operaciones en sus propias camas, escuchan su ópera favorita durante la operación y están

(Continúa en la página 392.)

Incluya a
SIAM
en sus proyectos

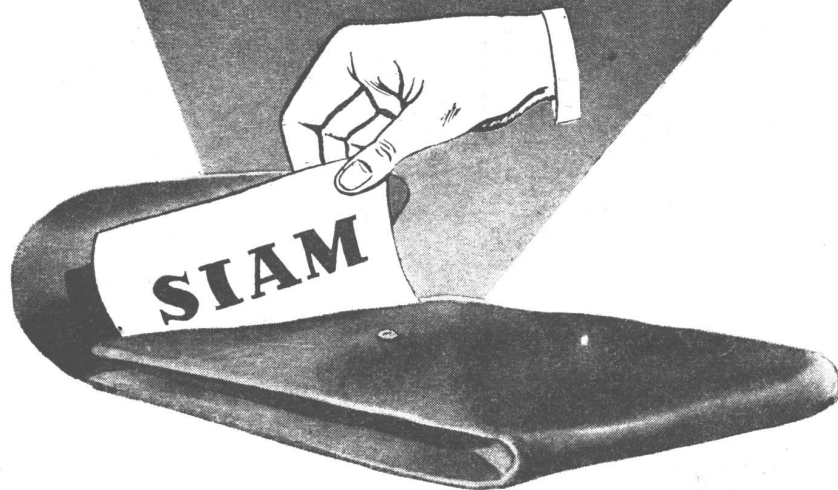

Para la provisión de filtros, lavarropas, refrigeración central y bombas para agua, la inclusión de SIAM en los proyectos es medida acertada y previsor, pues asegura material de calidad, respaldado por un nombre de prestigio.

SIAM
Di Cella Ltda.

AV. DE MAYO 1302 - T. E. 37-1081 - BUENOS AIRES

Tejas Coloniales

“LA ANDALUZA”

LAS RESPALDAN MAS DE 20 AÑOS DE PRESTIGIO

TEJAS DE PRIMERA CALIDAD

Medidas: 41x19x15 cms.

Peso: 2 kilos.

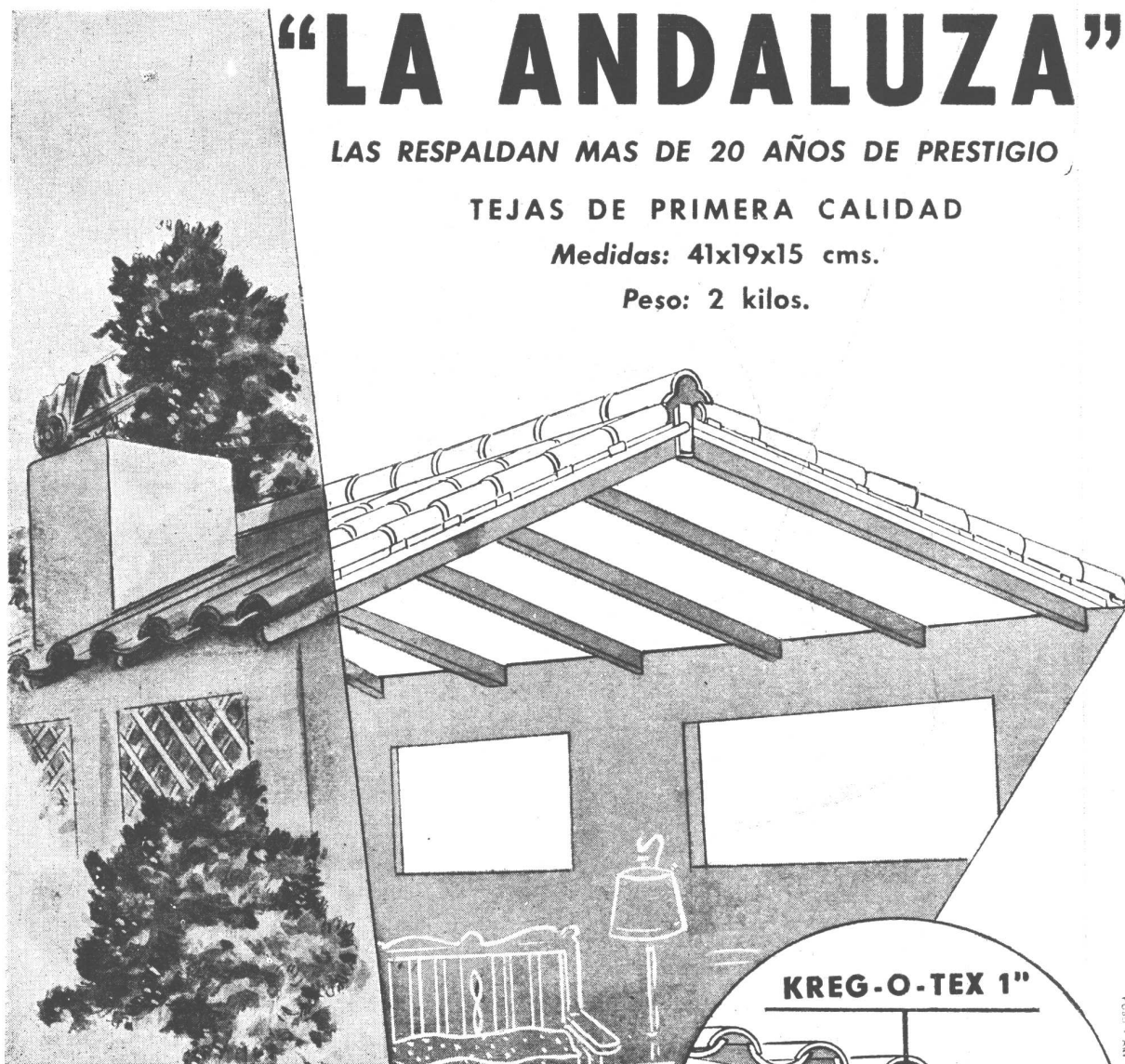

KREG-O-TEX

TABLAS SUPER-AISLANTES en 8,12.1/2, 19 y 25 mm. de espesor y de 1.22 x 2.44 m., 1.22 x 3.05 m., 1.22 por 3.66 m. y 1.22 x 4.27 m.

★

Al mismo costo del entablado de 1" puede usted obtener tres veces más aislación contra el frío y el calor.

Mejor estética, sin necesidad de revoques ni pinturas.

KREGLINGER LTDA.

COMPAÑIA SUDAMERICANA S. A.

CHACABUCO 151

BUENOS AIRES

T.E. 33 Av. 2001-8

SELECCION



PINTURA EMULSIONADA

Para interiores

Lupomuro

SECA EN UNA HORA

SE DILUYE CON AGUA

CUBRE FACILMENTE
SUPERFICIES DE
CEMENTO, LADRILLO
Y MADERA

LAVABLE CON AGUA Y JABON

Superior a todas!



GAS - SUPERGAS
 APROBADAS POR Y. P. F.

CASA ROSSI
 HUMBERTO 1° 1625 - T. E. 23-2858
 BUENOS AIRES

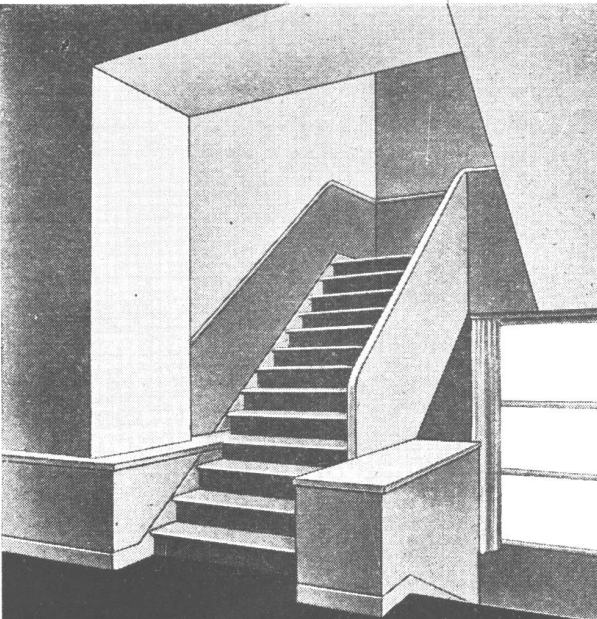

DUROSIL
 MARCA REGISTRADA
 PISOS MONOLITICOS - ESCALERAS - REVESTIMIENTOS
BONAVENTURA S.R.L.
 CAPITAL \$ MÍN. 50.000.-
 S. ARMIENTO 938 BUENOS AIRES U. T. LIB. 35 - 2474

EN QUEMADORES
 Sociedad C. A. R. E. N.
 a la vanguardia

SYNCRIO-FLAME
 Están colocados en todos los Grandes Establecimientos Industriales del País y Casas de Renta

"TODD" - Hex - Press
 Preferidos por los Industriales de todo el país, por ser:
 EFICIENTES, ECONOMICOS Y DE FACIL MANEJO
Y Ahora

EL FAMOSO QUEMADOR
ENTERPRISE
 de nuevo en la Argentina
 UNICOS DISTRIBUIDORES:

Sociedad C.A.R.E.N.
 Cía. Argentina de Representaciones Nacionales y Extranjeras

GUAVIYU 2859 | **ANTONIO MACHADO 628/36**
 Teléf. 27635 | T. E. 60-1068/9 y 7 Internos
 Montevideo - R.O.U. | Buenos Aires - R. A.

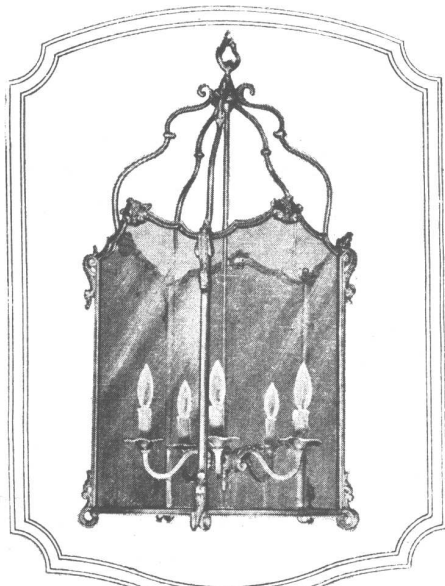

Artefactos Morillos
Herrajes Cerraduras

FERSA
 SOCIEDAD ANONIMA

DARWIN 547/71 | **C. PELLEGRINI 1071**
 T. A. 54-0099 | T. A. 31-5186

En construcciones de CATEGORIA

hace años que se instalan artefactos
a gas Orbis debido a...

SU SOLIDEZ

Bajo la severa vigilancia de técnicos especializados y con material de primera calidad se construyen los artefactos Orbis para un servicio ininterrumpido de largos años.

SU EFICIENCIA

El diseño de los mecheros, válvulas, llaves de seguridad y otros detalles técnicos, asegura un perfecto funcionamiento con un mínimo gasto de combustible.

SU TERMINACION

Las elegantes líneas y el impecable enlazado en blanco y negro de los artefactos Orbis traducen fielmente su intrínseco confort moderno.

*Una marca de
PRESTIGIO*

PUBLICIDAD C. V

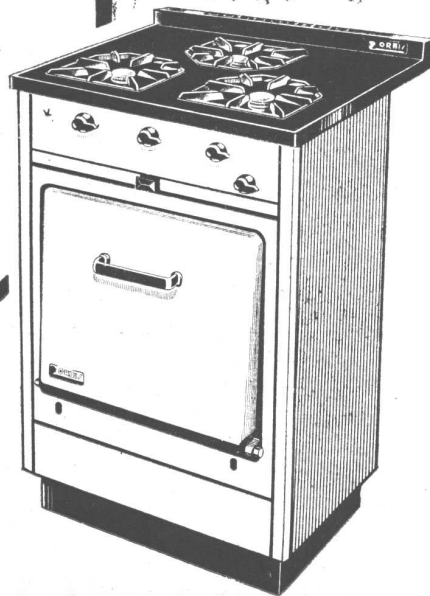
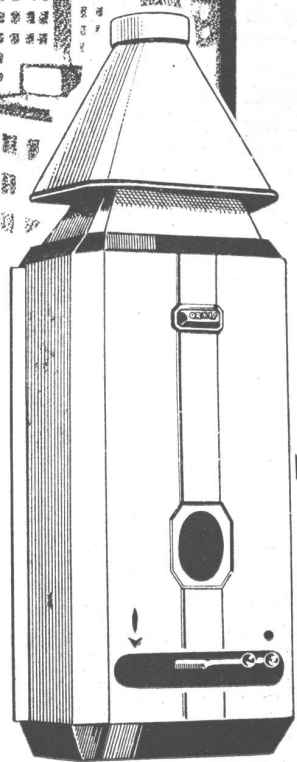

ORBIS

ROBERTO MERTIG

EXPOSICIONES Y VENTAS: CALLAO 53/61 - GAONA 1845 - BUENOS AIRES
INTERIOR: BAHIA BLANCA • CAÑUELAS • CORDOBA • CUTRAL-CO (PLAZA HUINCUL) • LA FALDA
LA PLATA • MAR DEL PLATA • MENDOZA • MIRAMAR • NEUQUEN • OLIVOS • PARANA
PERGAMINO • RESISTENCIA • RIO CUARTO • ROSARIO • SAN NICOLAS • SANTA FE • ZARATE



M. R.

Cortinas TOMIETTO

Mallas, Chapa Ondulada y Tablilla Individual

Puerta de escape enrollable Patente N.º 57057

Accionamiento automático Patente N.º 67186

Sistema de alta producción Patente N.º 59312

SOLICITE PRESUPUESTO

La importancia y organización de nuestro Establecimiento nos permiten abaratar los precios

SANABRIA 2262/78

T. E. 67 - 8555

NOTICIAS

CONCEPTOS CAMBIANTES SOBRE LAS FUNCIONES DE LOS HOSPITALES

(Viene de la página 386.)

de vuelta en sus habitaciones y en su casa antes que se den cuenta.

Vendrán más cambios

Mirando hacia el futuro, debemos estar preparados para ver que nuestros hospitales "activos" se hagan cada vez más activos. En un tercio de centuria, el término medio de estada de los pacientes ha sido reducido a la mitad; ha bajado ahora a un promedio de 10-11 días por enfermo. La penicilina y las sulfas están reduciendo aún más los períodos de guardar cama por enfermedades tales como la neumonía, la osteomielitis y otras que requerían largos términos. Ahora en algunas clínicas, están dejando levantar a pacientes de enfermedades abdominales al segundo y tercer día de la operación. Hombres con las piernas quebradas, salen caminando con sus yesos al día siguiente de la operación. Todo esto significa una rápida renovación de los pacientes y, evidentemente, una mayor actividad de las clínicas y laboratorios.

Además, las estadísticas han demostrado que, todavía ahora, un 15 ó un 20 por ciento de las

camas en los hospitales activos están ocupadas por enfermos que podrían ser atendidos mejor y con ventajas en otras partes, como por ejemplo los convalescientes, los crónicos, los tuberculosos incipientes, los seniles y otros. Entidades especializadas han urgido la necesidad de procurar oportunidades de atención para esos enfermos, para liberar esas camas en los hospitales activos para los enfermos agudos. Cuando eso sea hecho, como al final deberá hacerse, habrá más pacientes con enfermedades agudas, con residencias más cortas en nuestros hospitales generales. Como la necesidad mayor de servicios —diagnóstico, laboratorio, sala de operaciones—, se experimenta en los primeros días que siguen a la admisión del enfermo, los arquitectos deberán considerar la extensión en que esos servicios deberán ensancharse de acuerdo a las nuevas condiciones que se están creando.

Oficinas de Médicos

El hospital ha sido conocido como el "taller del médico" y, con la creciente complejidad de los procedimientos de la medicina, hay un claro movimiento para que se proporcione oficinas para médicos en los hospitales. Esta tendencia se irá acentuando más a medida que un mayor número de clínicos dediquen todo o parte de su tiempo a puestos rentados en los hospitales. Ahora hay muchos ejemplos de lo que digo en las grandes

(Sigue en la página 398.)

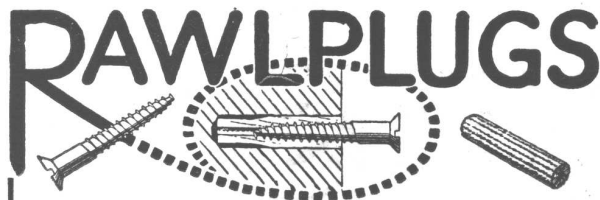

TARUGOS DE FIBRA Y BULONES DE EXPANSION PARA SUJETAR MAQUINARIAS, MOTORES, TRANSMISIONES, Etc.

van Wermeskerken, Thomas y Cía.

SOC. RESP. LTDA

CHACABUCO 682 - T. E. 33 - 3827

BUENOS AIRES



**NO ES UNA
MARCA MÁS...**



...ES UN SIMBOLO!

DE LA MAS ALTA
CALIDAD, DURABILIDAD
Y BELLEZA DE LINEAS

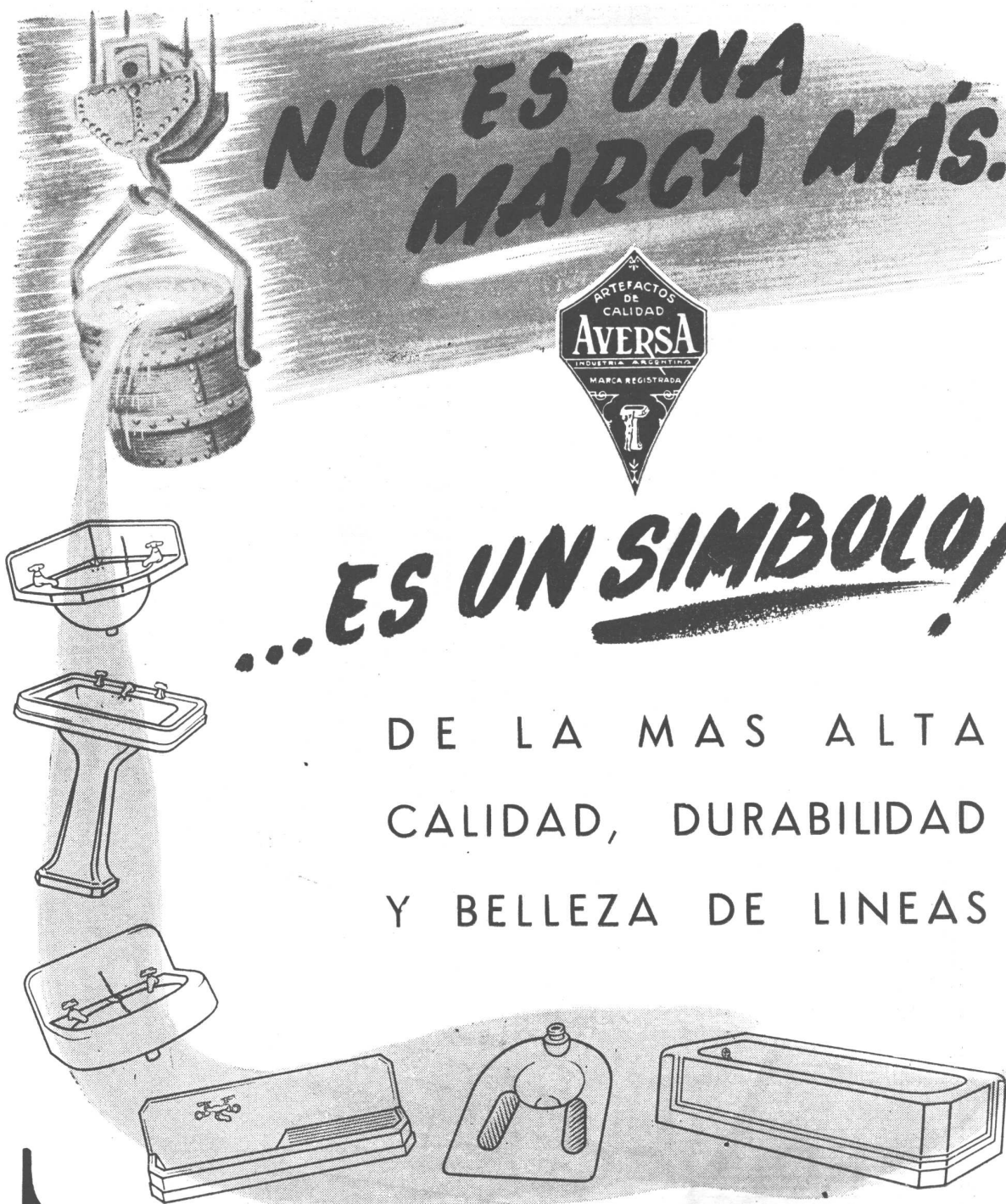

MANRIQUE

INDUSTRIA DE METALES ESMALTADOS
GENARO AVERSA

SOC. DE RESP. LTDA.

CAPITAL \$ 1.000.000 M/N.

ADMINISTRACION Y FABRICA:

T. E. 22 - 9538 - 3216 • AVELLANEDA • MADARIAGA 1301

La **INSTALACION SANITARIA DOMICILIARIA**

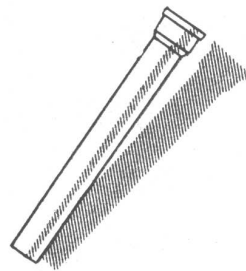

...constituye una de las partes más importantes de toda edificación y, por lo tanto, deben emplearse materiales de la más alta calidad y eficiencia. Instale en sus obras caños de fundición centrifugada y accesorios de fundición marca , aprobados por O.S.N. que, por su esmerada fabricación, son un alto exponente de la INDUSTRIA ARGENTINA.

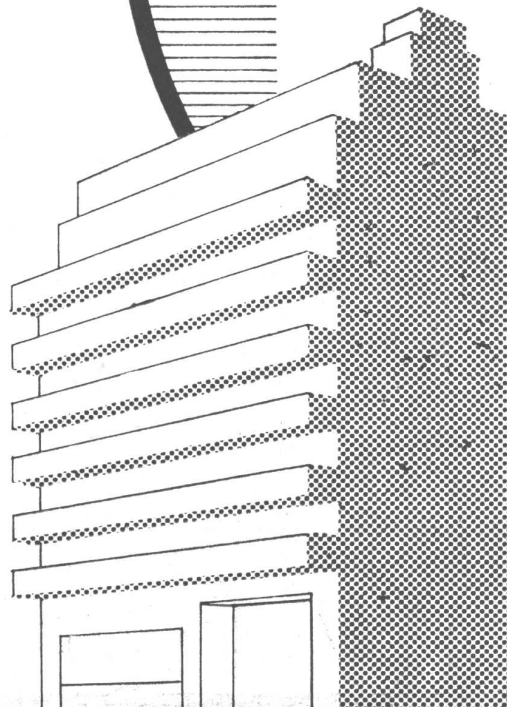

TAMET

S. A. TALLERES METALURGICOS SAN MARTIN
CHACABUCO 132 BUENOS AIRES

SOLICITELOS A SU HABITUAL PROVEEDOR

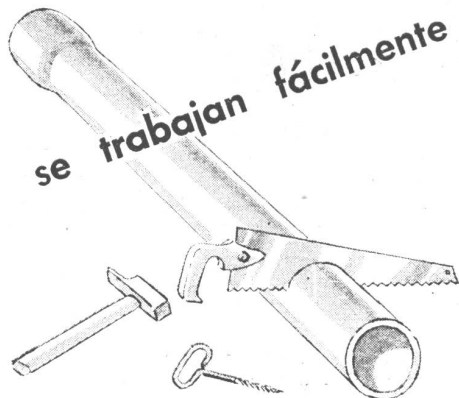

livianos

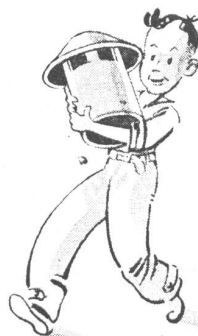

incombustibles

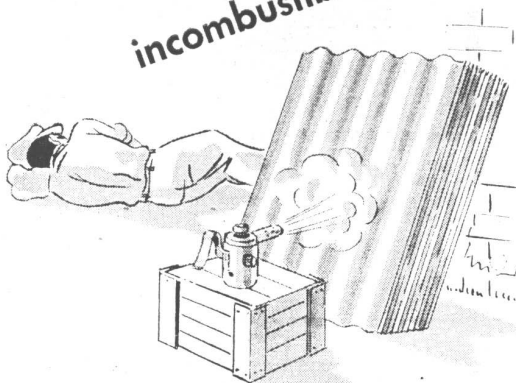

de ilimitada duración

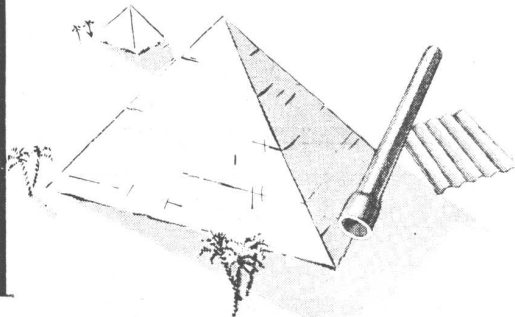

Son las características que permiten a los productos

MONOLIT

adaptarse con eficiencia a las necesidades de la obra

SOLICITELOS A SU PROVEEDOR

COMPañIA FIBROCEMENTO **MONOLIT** S. A. INDUSTRIAL Y COMERCIAL

Fábrica en SAN JUSTO - Pcia. de Bs. As.

Distribuidores exclusivos: **TAMET** Chacabuco 132 - Buenos Aires

Señores Arquitectos,
Ingenieros,
Constructores,

EXIJA EN SUS OBRAS

FIELTROS Y TECHADOS
ASFALTICOS

ROLTEC

MARCA REGISTRADA

*Una Industria al
Servicio de la Construcción*

ROLTEC S.R.L.

BARTOLOME MITRE 559

T. E. 34 - 8632

“CAM-SEP”

pat. Inv. 56.475 é Internacional

CAMARA SEPTICA en FIBROCEMENTO

SOLICITELA A LAS
CASAS DEL RAMO

Anula el Pozo “Negro”

En fibrocemento **ETERNIT**
Elimina el carro atmosférico

Liviana y Resistente
LISTA PARA INSTALAR

Muy reforzada. Carece
de complicaciones, no se
obstruye.
Modelo familiar. Económica

**EVITA LA CONTAMINACION
y LA PESTILENCIA**



ZONAS LIBRES PARA
REPRESENTANTES
EN EL INTERIOR

ARMANDO A. RAMOS & Cía.

Av. GARCIA DEL RIO 2455 - Bs. As. - T. E. 70, Nuñez 5246

**COCINAS y CALENTADORES
DE AGUA A GAS**



Los nuevos quemadores “Flamex” dos en uno, exclusivos de estas cocinas, permiten cocinar empleando poca agua y con gran economía en el consumo. En todos los modelos los hornos son aislados. La técnica de su construcción y hermoso acabado son la última palabra en la materia.

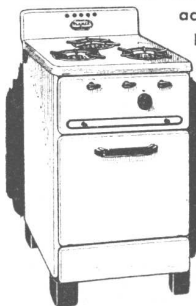

Cocina a Gas “Flamex”
Modelo 3.58 T. - 3
quemadores, horno auto-
mático y asaderas con
estantes.

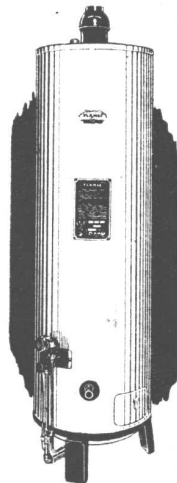

Calentador de Agua
a Gas “Flamex”.
Modelo 118 de 114
litros con regula-
dor de temperatura
y piloto de segu-
ridad.

Solicite Folleto

FABRICANTES

FLAMEX S.A.I. y C.
PARAGUAY 423-31 - BUENOS AIRES

**AZULEJOS
de
CALIDAD**

MARAZZI

EXPORT de VICENTE CASCINO

25 de Mayo 560 - T. A. 32-5807

Representantes

exclusivos

en la Argentina

Pericia Técnica y Sistemas Avanzados

Producen el

Acero Bethlehem



El más alto grado de pericia técnica, respaldada por la maquinaria y los métodos más modernos, contribuyen a la fabricación del acero Bethlehem. La Bethlehem es una organización integrada. Cada operación—desde la extracción de la mena en las minas, hasta el embarque del producto acabado— se lleva a cabo bajo una dirección y supervisión centralizada y la responsabilidad de una sola entidad.

Como resultado, los productos de acero de la Bethlehem gozan de reputación mundial por su calidad, uniformidad y confiabilidad.

La gran fábrica de la Bethlehem en Sparrows Point es la única productora de acero en los EE.UU. situada junto a un puerto de mar. Los cargamentos de exportación van directamente de la fábrica al buque, lo cual reduce al mínimo la posibilidad de averías debidas a la manipulación adicional.

Bethlehem Steel Export Corporation

25 Broadway, Nueva York 4, N. Y., E.U.A. Dirección cablegráfica: "BETHLEHEM, NEWYORK"

*Oficina para la transmisión de pedidos:
Edificio Banco de Boston, Buenos Aires*

202-SP

— NUESTRA **397**
ARQUITECTURA

El Proveedor de los Señores Arquitectos e Ingenieros

A B O

FABRICA DE MATAFUEGOS
TOD A CLASE DE EQUIPOS Y
EXTINGUIDORES CONTRA
INCENDIO

W. LANGER
VIAMONTE 349
T. E. 32-1146 y 5562

FALCA

FABRICA DE FELPUDOS
Y CAMINOS DE GOMA
Y DE GOMA Y TELA
(CORDMAT)

CATTANEO

CORTINAS DE ENROLLAR

Proyección a la Veneciana
SISTEMA AUTOMATICO

"8 en 1"

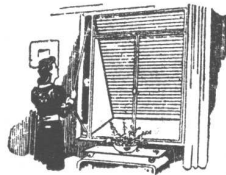

PERSIANAS PLEGADIZAS

AMERICANA
"VENTILUX"

METALICAS Y
DE MADERA

EXPOSICION Y VENTAS

GAONA 1422 • U. T. 59, Paternal 1655

NOTICIAS

CONCEPTOS CAMBIANTES SOBRE LAS FUNCIONES DE LOS HOSPITALES

(Viene de la página 392.)

ciudades de nuestro país y del extranjero. En pequeños centros urbanos, esta tendencia tiene aún más razón de ser y se le está prestando mucha consideración. En Manitoba el gobierno está proyectando unidades especiales para zonas rurales, compuestas de una oficina de médico, combinada con simples comodidades hospitalicias de ocho a diez camas para casos de obstetricia y de emergencia. Hace algunos años en Londres se levantó un gran hospital combinado con oficinas para médicos. Eso también ha sido hecho en muchas otras ciudades y tal vez constituya una combinación corriente en el futuro.

Evolución en la Organización y las tareas Internas

Otro factor de creciente significación en el trazado de hospitales es el de los **cambiantes métodos de atención en los hospitales.**

Por ejemplo, con la presente escasez de enfermeras, situación que probablemente no ha de mejorar sustancialmente en el próximo futuro, muchas tareas que antes se les asignaba son ahora realizadas por "ayudantes de sala" y otras personas

(Sigue en la página 401, 2ª parte.)

BONAFEDE E HIJOS S. R. L.

CAPITAL \$ 1.200 000 M/N



SAN JUAN 2599

T. E. 45-3830-0395 — COOP 492 SUD



**MATERIALES Y ARTEFACTOS SANITARIOS
FABRICA DE CAÑOS DE PLOMO**



*Copias de
Planos*

*Cestafe y Andrili Hnos.
Carabelas 231 - T. E. 35-2944*

**MATERIALES DE DIBUJO
TELAS Y PAPELES DE CALCAR**

OTIS

EL SERVICIO OTIS DE
MANUTENCION LE ASEGURA EL
MAXIMO RENDIMIENTO DE SUS
ASCENSORES

COMPROMETIENDONOS A:

MANTENER CADA ASCENSOR DE MANERA
QUE RINDA TODO EL SERVICIO PARA EL CUAL
FUE CONSTRUIDO.

EFFECTUAR TODAS LAS REPARACIONES Y
REPOSICIONES NECESARIAS.

RENOVAR, CUANDO SEA NECESARIO, LAS
PIEZAS GASTADAS POR EL USO.

EMPLEAR SOLAMENTE REPUESTOS GENUINOS
OTIS

EVITAR A UD. PREOCUPACIONES RESPECTO
AL MANTENIMIENTO, REPARACIONES, RENDI-
MIENTO Y SEGURIDAD DE SUS ASCENSORES.

•
OTIS
ELEVATOR COMPANY



CONTROL DE CALIDAD

La calidad del cemento portland San Martín está garantizada por la organización que lo fabrica desde hace más de un cuarto de siglo bajo la más severa y permanente fiscalización de sus laboratorios químicos. De ahí que su calidad responda a las mayores exigencias y constituya, en todo momento, una garantía permanente para el profesional y una seguridad positiva para el propietario.



COMPAÑIA ARGENTINA DE CEMENTO PORTLAND

RECONQUISTA 46 (R3)
BUENOS AIRES

★ SARMIENTO 991
ROSARIO

NUESTRA ARQUITECTURA

Director: W. HYLTON SCOTT



11

Noviembre 1948
AÑO 20 — NUMERO 232

S U M A R I O

MARCEL BREUER, ARQ. — Una Nueva Obra.

ALDEN B. DOW, ARQ.

1. — La Casa del Arquitecto
2. — Casa Mc. Callum
3. — Casa Arbury
4. — Casa Hanson
5. — Casa Ball
6. — Casa Heath
7. — Casa Mary Dow
8. — Casa Mac Martin
9. — Casa Irish
10. — Casa Saunders
11. — Casa Rood
12. — Capilla Mormónica.

Noticias Varias.

Registro Nacional de la Propiedad Intelectual N° 261.143

TARIFAS: Suscripción anual, en la Argentina \$ 20.00; en el exterior, \$ 28.00. Números sueltos, en la Argentina, \$ 2.50; en el extranjero, \$ 3.00. Números atrasados, \$ 3.00.

EL FUTURO DE LA CONSTRUCCION

BIBLIOTECA

Artículos que hemos leído recientemente en revistas especializadas de diversos países del mundo, parecen llevar a una conclusión de carácter general: los costos de la construcción se han elevado tanto que, como no se encuentre un remedio a la situación, pronto los particulares no podrán construir y probablemente tampoco podrán hacerlo los gobiernos.

Los motivos causantes de tal situación pueden ser varios y la incidencia de los mismos varía de país a país; pero fundamentalmente parece que hubiera acuerdo sobre un punto: entre todas las industrias, la construcción es la más atrasada técnicamente y ha terminado por volverse antieconómica.

Limitando nuestro comentario a lo que ocurre en la Argentina, podemos apuntar que un vasto sector de la clase medianamente pudiente, que hace cinco años podía construir su casa propia, pagándola al contado o con el auxilio de una hipoteca razonable, hoy no puede ni pensar en hacerlo. Naturalmente que entre la clase de menores entradas, la situación es la misma, si no peor. Cabe también mencionar que una licitación de una casa colectiva a levantarse en el barrio de Belgrano, financiada por el gobierno y destinada a vivienda obrera, ha resultado en un costo unitario de \$ 54.000 por departamento (los departamentos son de una y dos habitaciones), precio en el que no está comprendido el terreno o las mejoras en el mismo. Fácil es comprender que esos números indican que la posibilidad de la vivienda propia se va alejando cada vez más para todos aquellos que no poseen una fortuna sólida.

Difícil es dar recetas para remediar un mal tan grave. Pero es fácil coincidir sobre la línea general, según la cual ha de encontrarse el camino de las soluciones: si no podemos hablar todavía de prefabricación o de standardización, estamos en condiciones de pensar que, por lo menos una avanzada mecanización de la construcción, ha de reducir los costos lo suficiente, como para dar un nuevo auge a una industria que es de carácter tan vital para la economía del país.

El dilema es de hierro: o se encuentran nuevos métodos más económicos o sufriremos una crisis de la vivienda más aguda y más grave que la que ya soporta la nación.

EDITORIAL CONTEMPORA S. R. L.

Capital: \$ 51.000.00

SARMIENTO 643, BUENOS AIRES

TELEF.: 31, RETIRO 2574 Y 1893

EL FUTURO DE LA CONSTRUCCION

Aún cuando las industrias constructivas trabajan, todavía, en condiciones aparentemente normales —y nos referimos a la normalidad relativa de esta post guerra—, todos tenemos la sensación de que nos vamos aproximando a una zona de mayores perturbaciones.

Varios son los factores que tienden a crear esa impresión, entre los cuales podrían mencionarse como más importantes a los siguientes: falta de concordancia entre los costos y la renta correspondiente; dudas sobre la estabilidad de los alquileres actuales; escasez creciente de materiales importados; dificultades para conseguir mano de obra competente.

Frente a la dificultades existentes y previsibles, existe una necesidad potencial que puede alentar al optimismo, siempre que los recursos disponibles sean aprovechados con inteligencia y se tomen, oportunamente, las medidas que los valoricen. La Argentina, en efecto, como país en pleno progreso demográfico, acentuado por la inmigración que vuelve a cobrar vuelo, necesita por millares casas-habitación, escuelas, hoteles confortables, hoteles de turismo económico, hospitales, mercados, centros de compras, playas de estacionamiento.

Pero no hemos de superar las dificultades que ya se divisan en el horizonte, si nos aferramos a la rutina, cuando todo indica que hemos de necesitar mucho ingenio y enfoques nuevos para hacer frente a circunstancias que antes no hemos conocido. Hagamos, por ejemplo, una reflexión, sobre los costos de la construcción. Nuestro país estaba acostumbrado a una economía de salarios bajos. Y la construcción nuestra era, principalmente, una industria basada en la mano de obra. No conocemos estadísticas precisas en la materia, pero si se calcula la mano de obra que se utilizaba *in situ* y la que demandaba la preparación de los materiales, el total de mano de obra en un edificio debía andar cerca del 70 % del costo total. No parece razonable seguir con los mismos procedimientos técnicos cuando la mano de obra ha triplicado su nivel.

Ya hace muchos años que Estados Unidos, avanzadamente industrializado, ha reemplazado por el trabajo maquinista la mano de obra artesana. Pero justamente en esta post-guerra, varios países europeos, entre ellos Inglaterra y Bélgica, han debido seguir la misma trayectoria por varias circunstancias: escasez de brazos, atraídos por otras industrias más remunerativas, escasez de ciertos materiales críticos, inmenso déficit de viviendas acentuado por la paralización constructiva durante la guerra, etc. Y es en virtud de esos factores que ha debido iniciarse una política totalmente nueva que contemplara las nuevas circunstancias creadas.

Se ha hablado mucho de prefabricación pero poco hemos adelantado por el camino de realizarla. Es que la prefabricación no se crea por arte de birlibirloque; es, principalmente cuestión de organización, es decir, de **crear las partes de un todo que pueda funcionar a satisfacción**. Y de esto hemos hecho muy poco, o nada.

Hagamos un balance para aclarar los conceptos. La prefabricación hasta ahora conocida, utiliza la madera, los metales y las combinaciones del cemento. En la Argentina debemos descartar los dos primeros (salvo que debamos depender de la importación) y concentrarnos en el hormigón y sus variantes.

Pero la primera condición para confiar al hormigón la resolución de nuestros problemas, es alivianarlo. En este terreno no necesitamos inventar nada, porque ya está inventado: el de pómez, de "diatomite" y sobre todo de perlita y de mica exfoliada, han conducido a la preparación de hormigones con suficiente resistencia estructural, y que pesan hasta un 65 % menos que los hormigones preparados con agregados de grava y de arena. Además son buenos aisladores del sonido y del calor.

Los procedimientos de preparación son conocidos; pero necesitamos empezar por ubicar las minas con materia prima adecuada y situar las plantas transformadoras en los lugares económicamente ventajosos (los de consumo).

(Sigue en la pág. 406, 2ª parte)

U N A N U E V A O B R A D E

MARCEL BREUER



Vista del Balcón. La casa se halla situada en las afueras de Nueva York, en New Canaan, Conn

FOTO ROBERT DAMORA

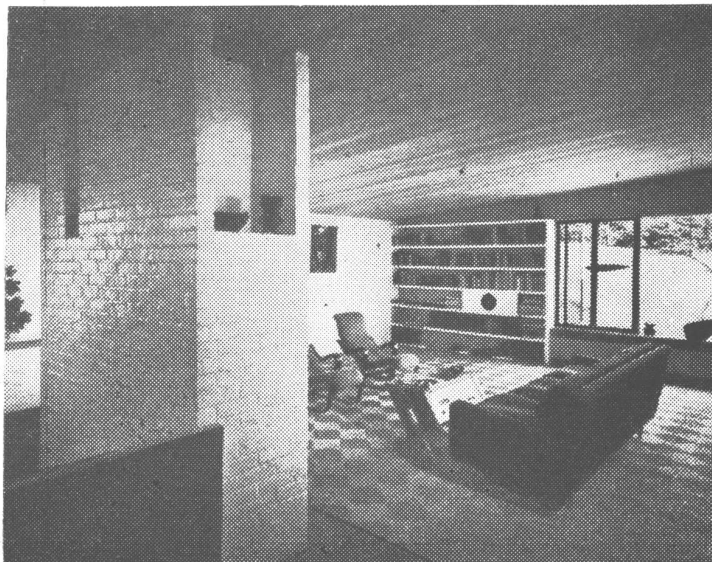
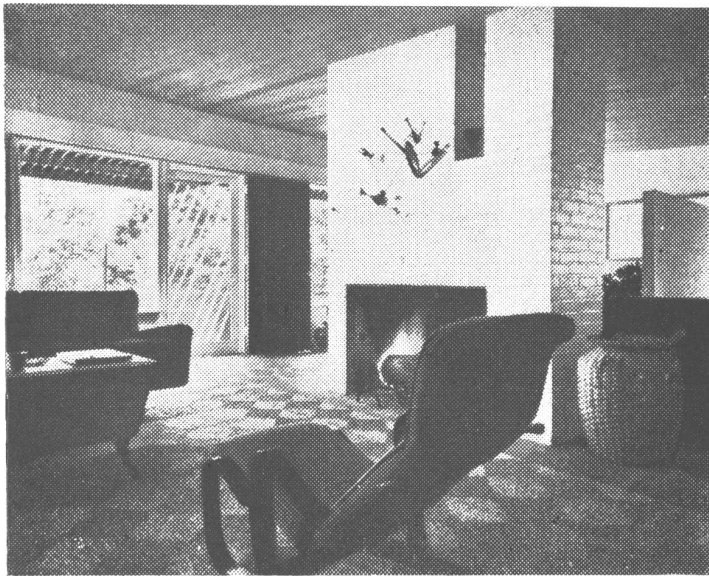
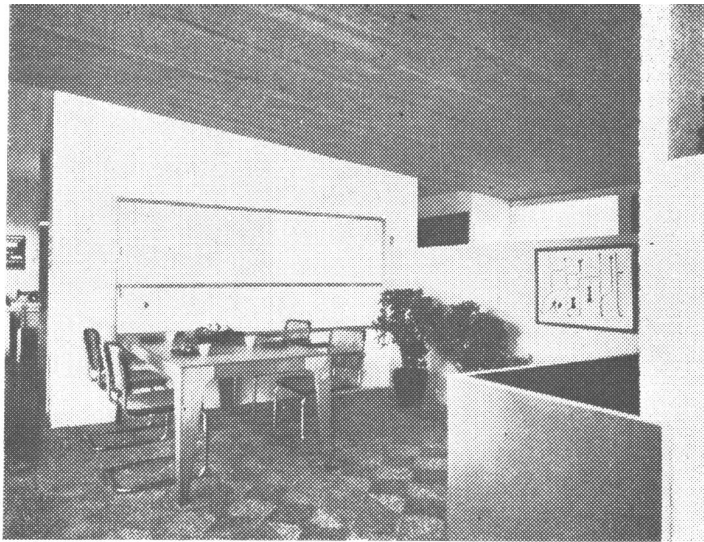

Los interiores, cuyo mobiliario fué diseñado por el dueño de casa, se distinguen por su simplicidad y justiza. Destácanse dibujos y esculturas de Calder.

FOTO ROBERT DAMORA

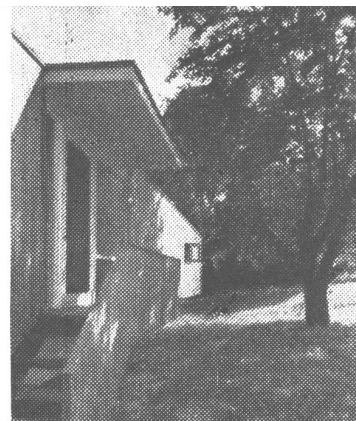

La construcción de esta obra que Marcel Breuer proyectó y construyó para sí mismo, se basó en el llamado "Sistema Estructural Americano" el cual, convenientemente adaptado le ha permitido lograr voladizos sin elementos estructurales de gran tamaño, dejando de lado materiales tales como el acero y el hormigón armado.

Como se puede apreciar a través de las fotografías que incluimos, la construcción que publicamos vuela en todo su perímetro llegando en los extremos hasta los 3 m.; ésto se ha conseguido continuando las dos paredes del piso alto, con su estructura rígida constituida por las diagonales del armazón de madera propiamente dicho y las diagonales del revestimiento que también es de madera, formando un cajón que reemplaza a las vigas que de otro modo hubieran sido necesarias para sostener los voladizos. El esquema que aquí mostramos explica la idea principal de este nuevo sistema constructivo.

El piso bajo se ha construido con bloques de hormigón pintados interior y exteriormente, mientras que en el superior se ha utilizado una estructura de madera revestida exteriormente con tablonces verticales y diagonales del mismo material, e interiormente con terciado pintado, salvo el cielo raso del pequeño vestíbulo de entrada que es de madera de ciprés y del dormitorio principal revestido con una clase especial de terciado.

Los pisos son de mosaicos asfálticos azules y negros, en parte recubiertos con alfombras haitianas.

Las paredes de la cocina y del cuarto de trabajo están revestidas con madera natural.

La pintura que se ha usado es principalmente de color blanco, que combinada con el color de la madera produce los efectos deseados por el dueño de casa.

Algunas paredes han sido pintadas con colores bien definidos; así por ejemplo la del frente norte de la sala de estar es azul cobalto, siendo del mismo color la pantalla que separa el comedor del vestíbulo de entrada y una de las paredes del dormitorio principal que tiene las tres restantes pintadas una de blanco, otra de marrón oscuro y la última de gris.

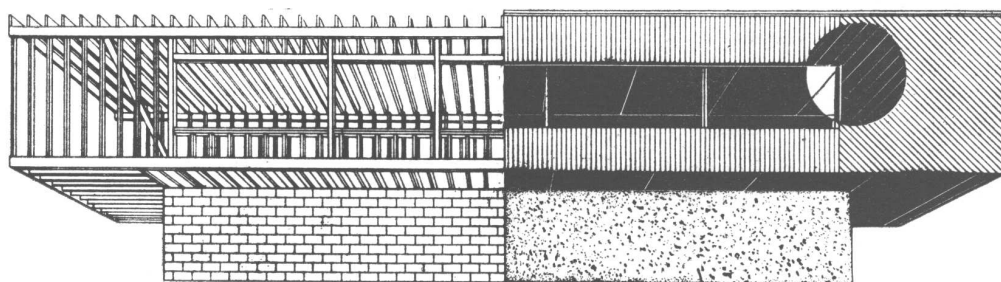

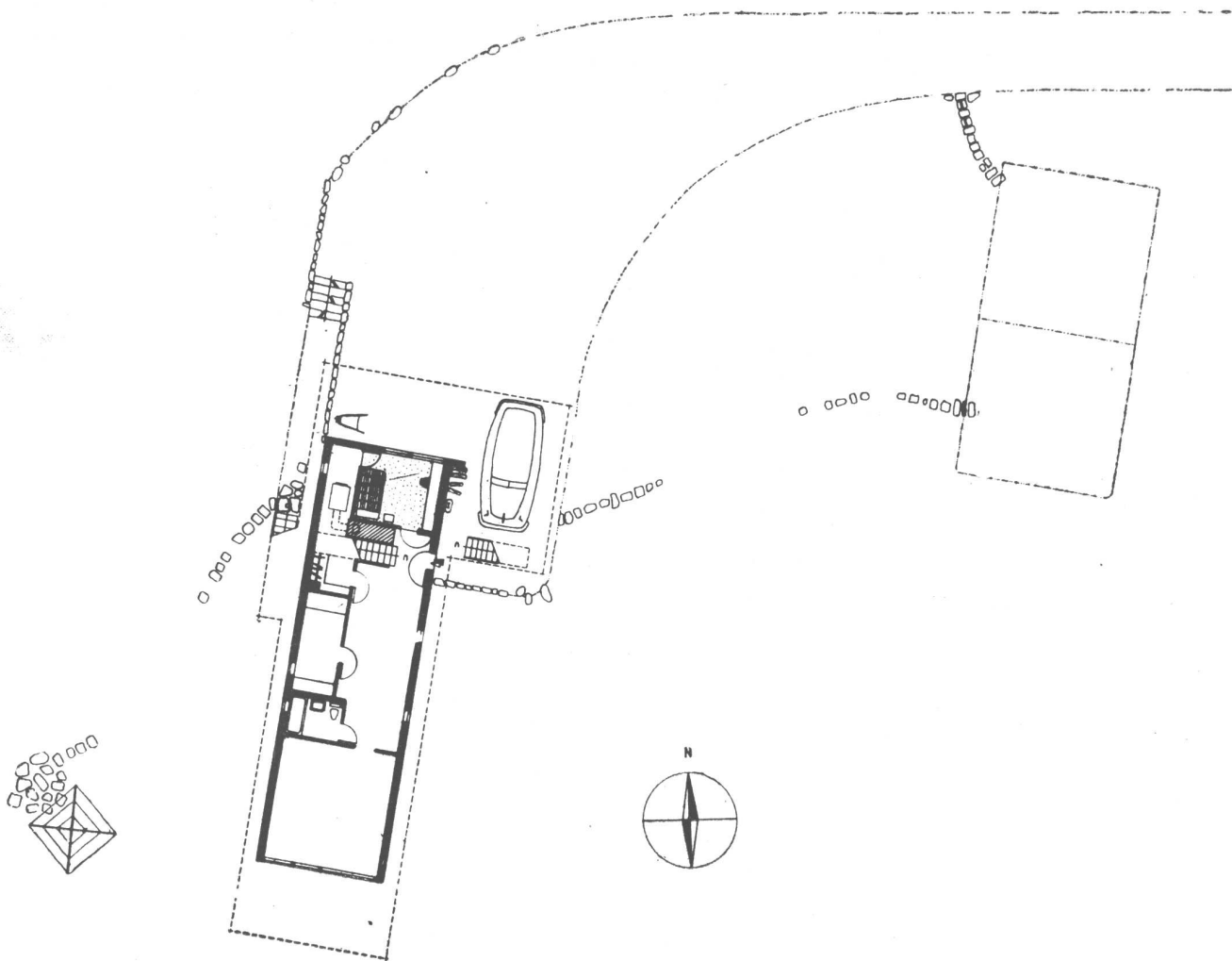

PLANTA DEL PISO BAJO

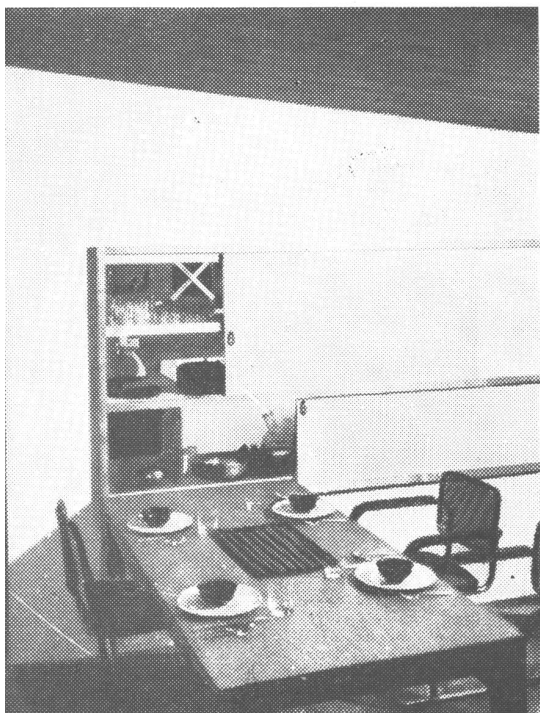

Las puertas del baño y de los dormitorios llevan los tres colores primarios: amarillo de cadmio, azul cobalto y rojo chino.

Debe ser considerado como un detalle interesante el hecho de que el balcón esté suspendido del cuerpo principal de la casa por medio de tensores de acero; el anclaje de estos cables al balcón y a la casa se ha realizado mediante llaves y torniquetes de tipo similar a los usados en los aparejos de los barcos. La escalera exterior está suspendida a su vez del piso del balcón. Los parapetos de éste forman parte de la estructura.

Las ventanas del Este están protegidas por un parasol suspendido también por tensores.

Todos los detalles son de carpintería simple incluyendo estanterías y "placards". La mayoría de estas estanterías se han construido con tablonces de 2" x 8" y de 2" x 10".

Como lo muestran las plantas las funciones principales de la vivienda se desarrollan en un piso, el que agrupa dormitorios, comedor, sala de estar, cocina y una pieza de trabajo anexa a ésta destinada a lavado, costura y planchado. Esta planta se halla elevada sobre el terreno natural que es bastante ondulado.

La parte más baja de la casa, por razones económicas y por no ser necesario que sea más grande se ha reducido en todo lo posible, lo cual trae consigo: menos fundaciones, menos albañilería, menos revoques, menos aislaciones y menos gastos en todo aquello relacionado con problemas de desagües.

Esta es la razón principal de los voladizos usados en la construcción, que, en relación a las pequeñas bases que los soportan, son muy amplios.

El diseño general y los detalles son simples, casi primitivos, pero poseen a causa de ello un gran refinamiento. La idea principal fué conseguir espacio y exaltar la relación de los elementos en este espacio, de la manera más económica posible.

El centro de la casa lo constituye la cocina y la habitación de trabajo, organización característica de la casa en que se carece de servicio doméstico.

La conexión de la cocina con las demás habitaciones se realiza sin puertas; una estantería con puertas corredizas la comunica con la mesa del comedor. Fuentes, platos, etc., pueden ser así tomados desde la mesa, los invitados ayudan así al trabajo de la cocina. Desde esta cocina central todo el interior y exterior de la casa puede ser vigilado: chicos, huéspedes y proveedores.

Los dormitorios se usan durante el día como salas de estar. El dormitorio principal no sólo tiene camas, sino que también dispone de un piano, una gran mesa para dibujo, pintura, correspondencia, etc. El más pequeño es lo suficientemente espacioso como para contener una mesa similar, dos camas y varias y confortables sillas. Los dormitorios son así algo más que una pieza que se usa tan solo ocho horas diarias.

El dormitorio principal, al estar en un extremo de la casa, se halla bastante aislado de los ruidos, de la radio y del bullicio de la sala de estar.

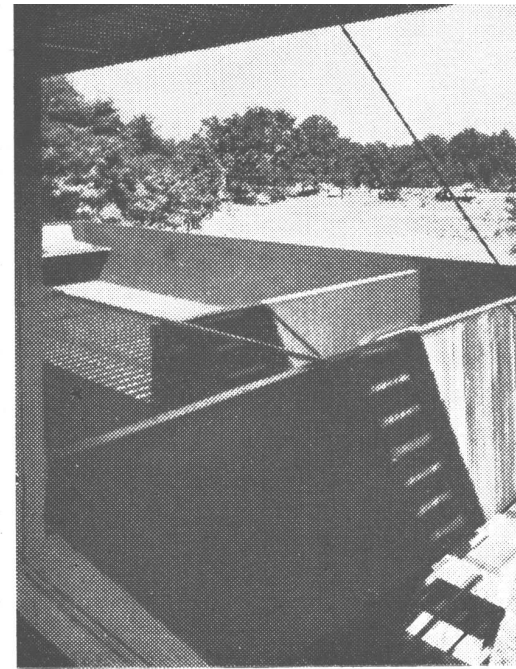

PLANTA DEL PISO ALTO

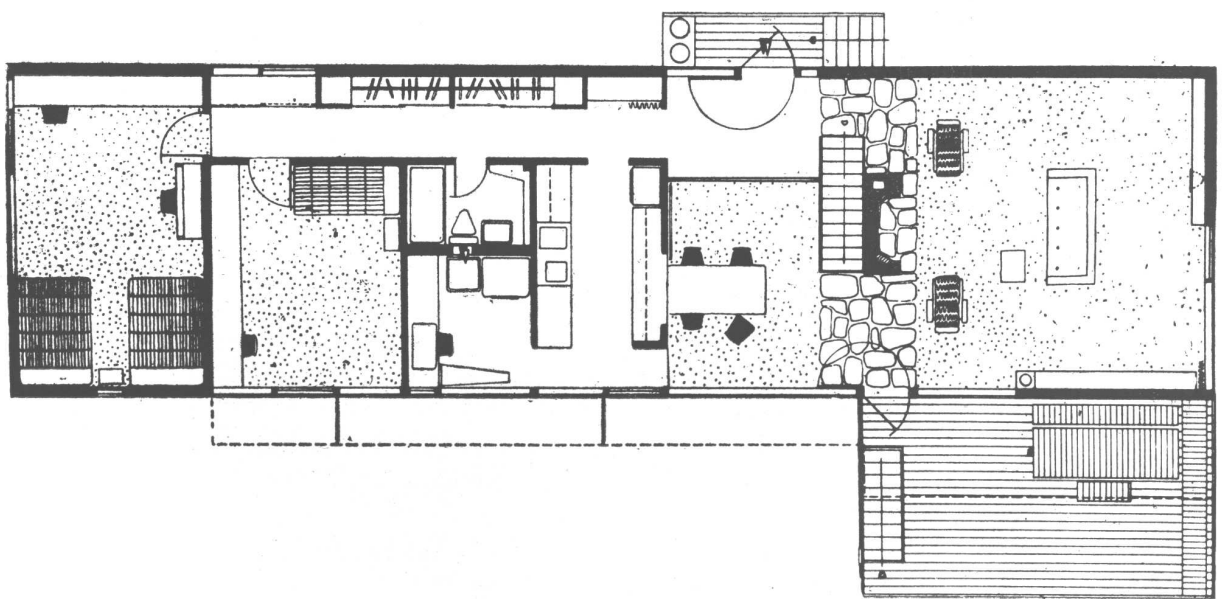

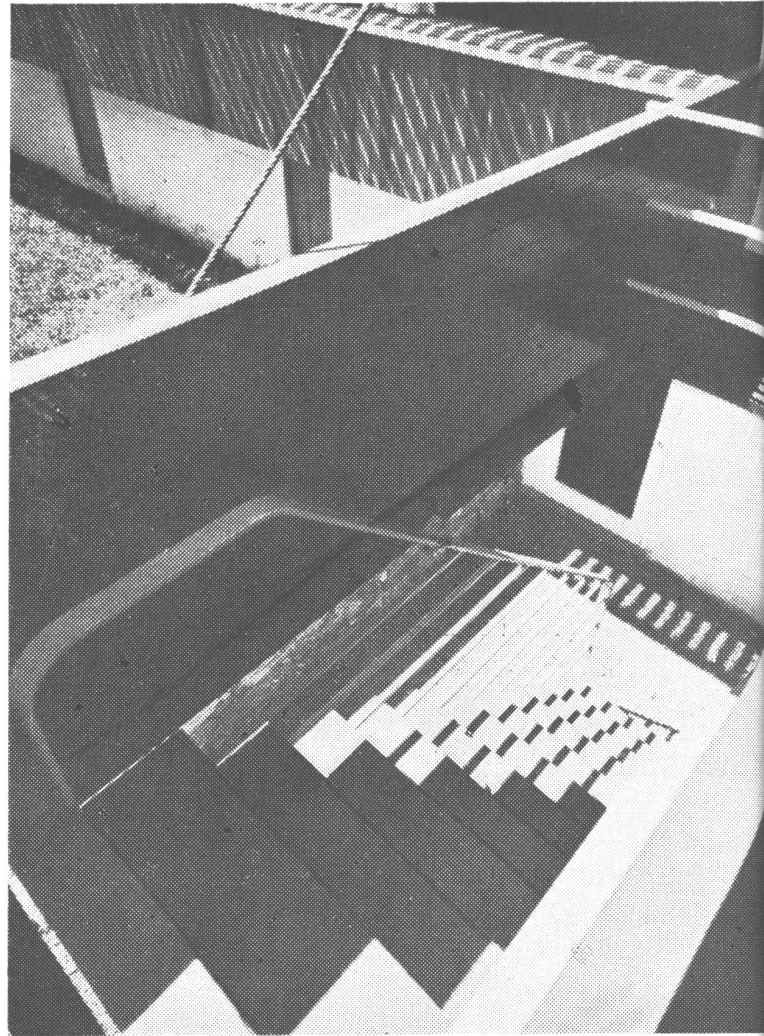

FOTOS ROBERT DAMORA

La casa se halla situada en la ladera de una colina, con un prado al Este y un pequeño bosque al Sud. No hay vistas espectaculares, pero el lugar ofrece intimidad, dentro del paraje que la rodea.

Aunque, como ya se explicó, todo se diseñó de una manera simple y diríamos "anacrónica", el equipo mecánico de la casa es completo y "al día". Todas las instalaciones que pueden ahorrar tiempo se han instalado: máquina para lavar vajilla, trituradores, lavadero automático de ropa, mezcladores, etc. El trabajo y el mantenimiento de la casa está así reducido al mínimo.

Los escritorios, mesas de trabajo, bibliotecas y mueble para radio y gramófono forman parte integrante de la construcción. El resto del mobiliario está constituido por camas, sofás, butacas, mesa de comedor y sillas, casi todos ellos diseñados por el mismo Marcel Breuer. El gabinete para radio y controles del gramófono es a la vez una pequeña mesa para el café. Los muebles del balcón, bancos adosados al parapeto y una gran mesa, están contruidos con tabloncillos separados entre sí, resultando aptos tanto para el verano como para el invierno.

El agua caliente la suministra una caldera automática a petróleo.

En la parte baja de la casa se desarrollan las funciones auxiliares: caldera, depósito, alacena, un segundo baño, una pieza de trabajo combinada con una habitación para huéspedes, en el futuro destinada al hijo de Breuer; este dormitorio tiene anexo un ambiente para juegos que será convertido en cuarto de trabajo. Todas estas habitaciones tienen salida al jardín por una única puerta, que convierte a este piso en un lugar especial para los niños, aislando el ruido y la suciedad del resto de la casa.

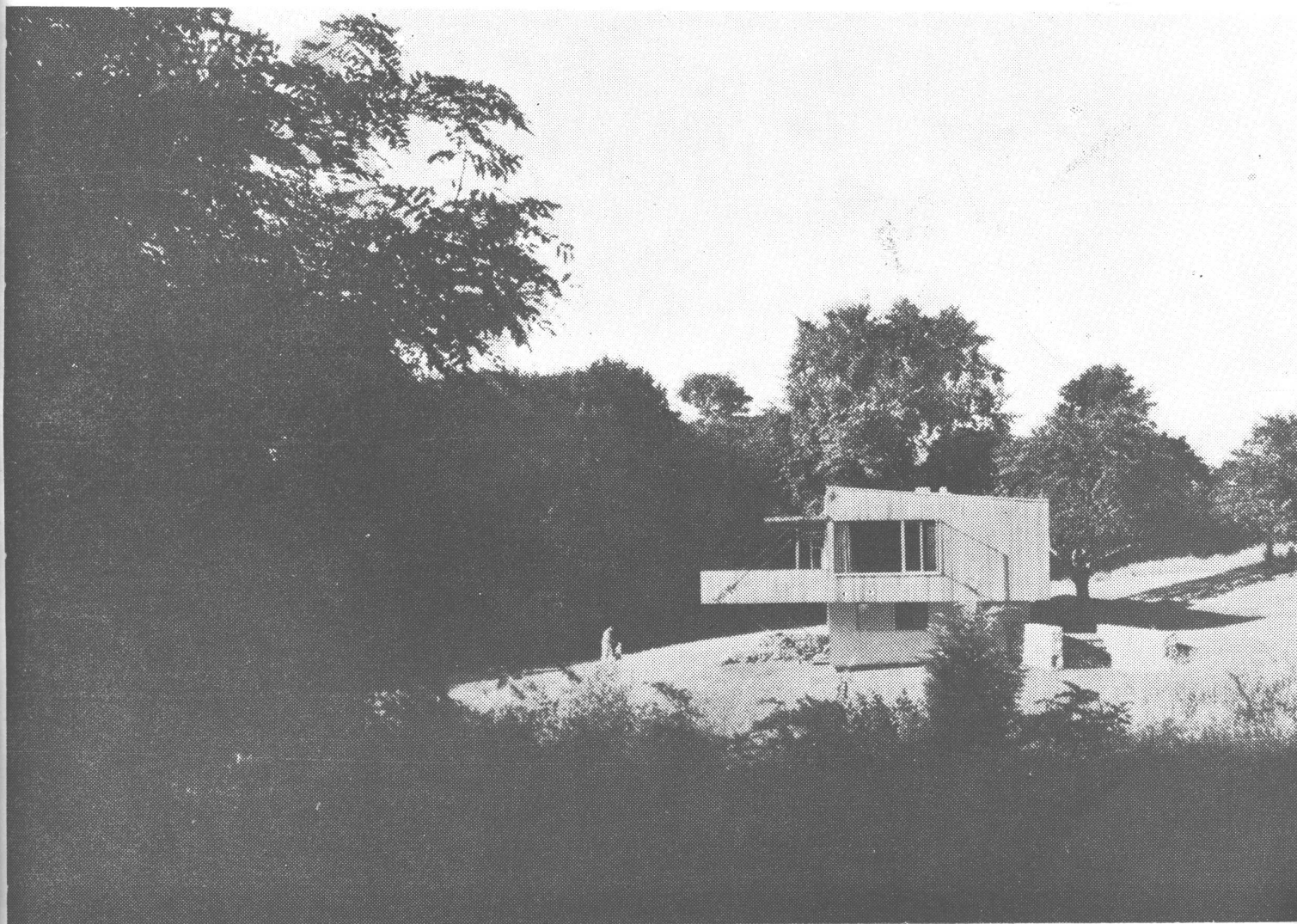



FOTO ROBERT DAMORA

La Obra del Arquitecto Americano ALDEN B. DOW

Comentarios de Talbot F. Hamlin

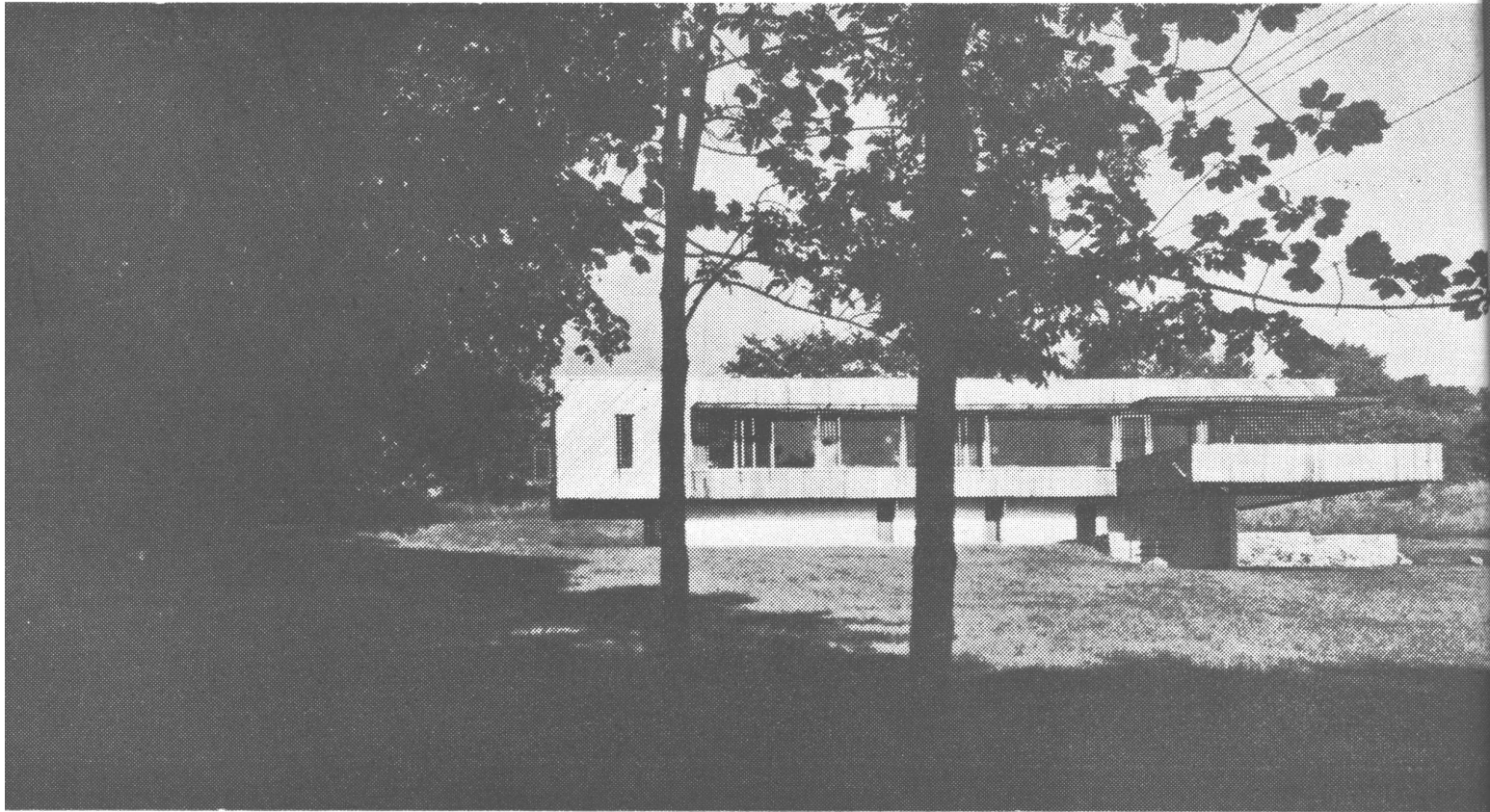
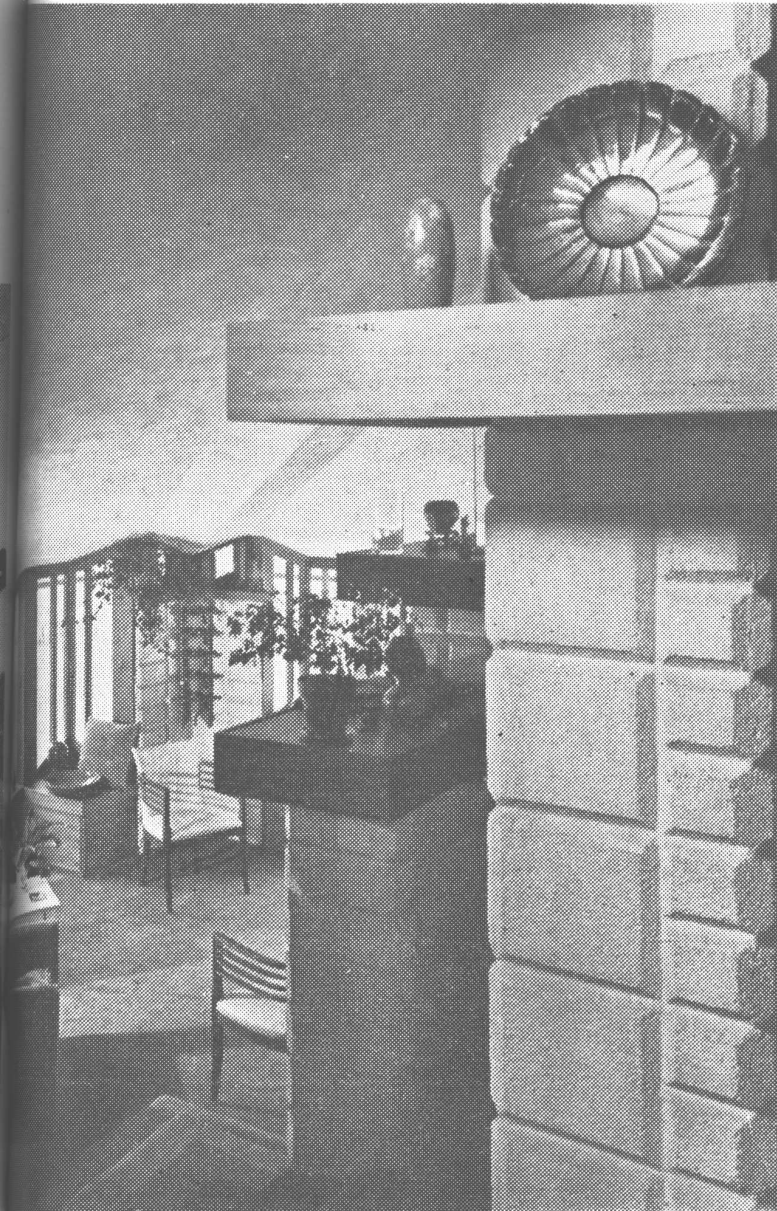

La integración del exterior y de los interiores se hace, en parte, mediante el uso de los mismos materiales (bloques de hormigón).

Fotos de Elmer L. Astleford

Cualesquiera que se aproxime a la oficina de Alden Dow en Midland, Michigan, no tendrá ninguna duda sobre la clase de arquitectura que podrá esperar de él. Sus techos en pendiente rítmicamente alineados, su dinámica —quizá exagerada—, variedad de planos y el vivo "staccato" de sus masas de chimeneas, así como la riqueza de color, son evidencia del espíritu de un artista para quien las cosas importantes en arquitectura son el *ritmo*, el juego de *plano contra plano*, y de *color contra color*, y la *relación del edificio con el paisaje*, lo que indica un temperamento que parece disfrutar los procesos creadores del ingenio por amor a ellos mismos.

Alden Dow, un graduado de la Escuela de Arquitectura de Columbia, y que ha trabajado durante un largo período con Frank Lloyd Wright, no ha estado satisfecho con aceptar lo aceptado, ni se ha querido limitar a introducir pequeños cambios en los conceptos corrientes. Como muchos otros integrantes de la Escuela de Chicago, ha buscado de crear, con los materiales de construcción, una poesía del plano y de la línea, afuera y adentro, del color y de la forma —una poesía que linda a veces con lo fantástico, como ocurre en su propia oficina, pero que en otras oportunidades construye con los planos más simples de mampostería y vidrio.

La influencia de Wright es indudablemente penetrante, especialmente en sus primeros trabajos y el sistema propio de Dow, de construcción en base a bloques cuadrados de cemento, es un desarrollo del sistema constructivo de Wright, que usó brillantemente bloques de cemento con terminados especiales en sus trabajos de Los Angeles y Hollywood. Probablemente le debe también Dow a Wright su vívido sentimiento de los ritmos entremezclados, y su sentido de que cada línea en un edificio afecta necesariamente a todas las otras.

Lo más interesante es la manera en que el proyectista intenta de integrar el exterior y el interior de sus edificios, usando dentro algunos de los materiales exteriores y usando en las habitaciones principales de sus casas, los mismos ritmos de ladrillo y bloques que ha usado para el exterior.

Una de sus más grandes casas de bloques de hormigón es la de Arbury, en Midland, construcción larga y baja de plano variado, a la que se entra desde un amplísimo patio para automóviles, que sirve como separación entre la casa misma y sus alrededores. Es un edificio casi imposible de fotografiar en su conjunto, en el que cada parte ha sido desarrollada de acuerdo a las exigencias de la vista y con el deseo de establecer relaciones de planos interesantes y excitantes.

En este caso, el toque particular, que podríamos llamar el toque de Dow, es la relación entre el living room, el amplio corredor y comedor — que está proyectado, en forma bastante sorprendente, a un ángulo de 45°. Como

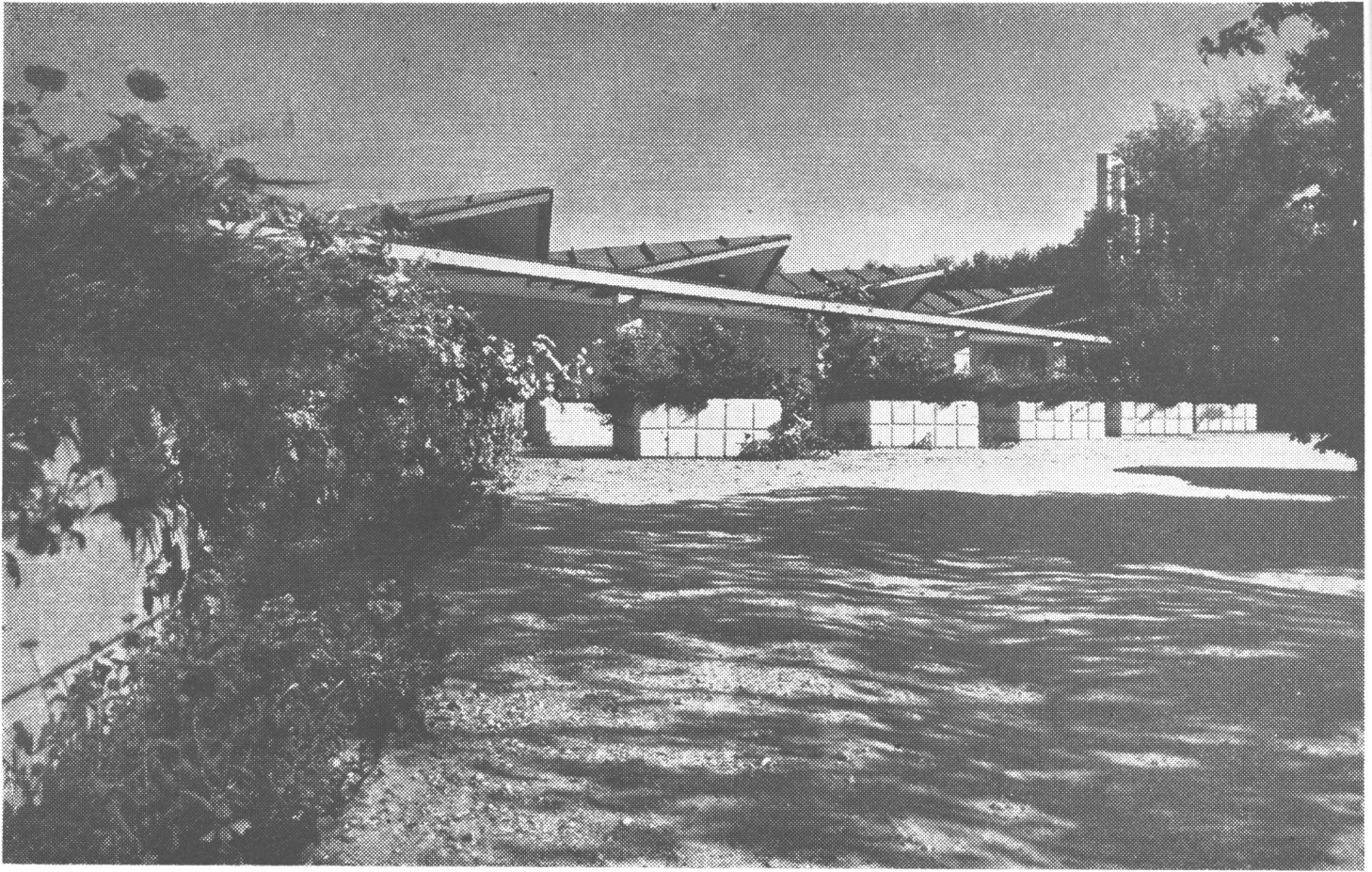

1. LA CASA DEL ARQUITECTO

ALDEN B. DOW, ARQ.

para acentuar todavía este cambio dinámico, el arquitecto ha recubierto parte de las paredes del comedor con espejos, lo mismo que el cielo raso. El efecto resultante en el comedor es misterioso y hasta podemos decir extraordinario; y es típico el deseo de crear una especie de contrapunto musical — un cambio súbito de tiempo y melodía.

Es como si el arquitecto no estuviera satisfecho con el mero amueblamiento del espacio encerrado, sino que se propusiera de alguna manera de *hacernos percibir lo que hay más allá* — aún lo irreal —, como si el espacio encerrado fuera simplemente el símbolo del espacio geométrico como entidad abstracta. Es desde luego una finali-

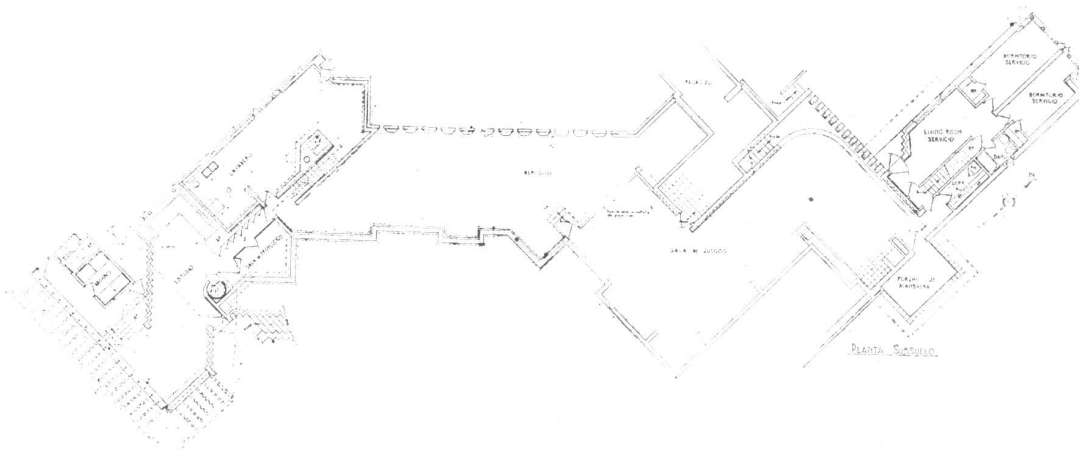



El movimiento rítmico de los techos en pendiente de la casa del arquitecto Dow, es evidencia de su habilidad para fundir la casa en el paisaje. La integración del interior y el exterior, usando adentro algunos materiales del exterior, se refleja en algunos interiores en los muebles, en el dramático contraste de madera y cemento, y en las mismas líneas de los bloques de cemento.

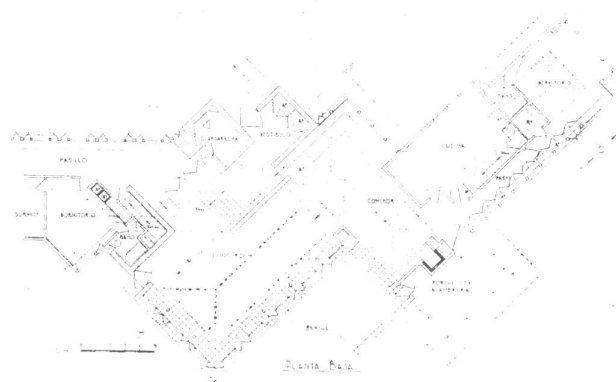
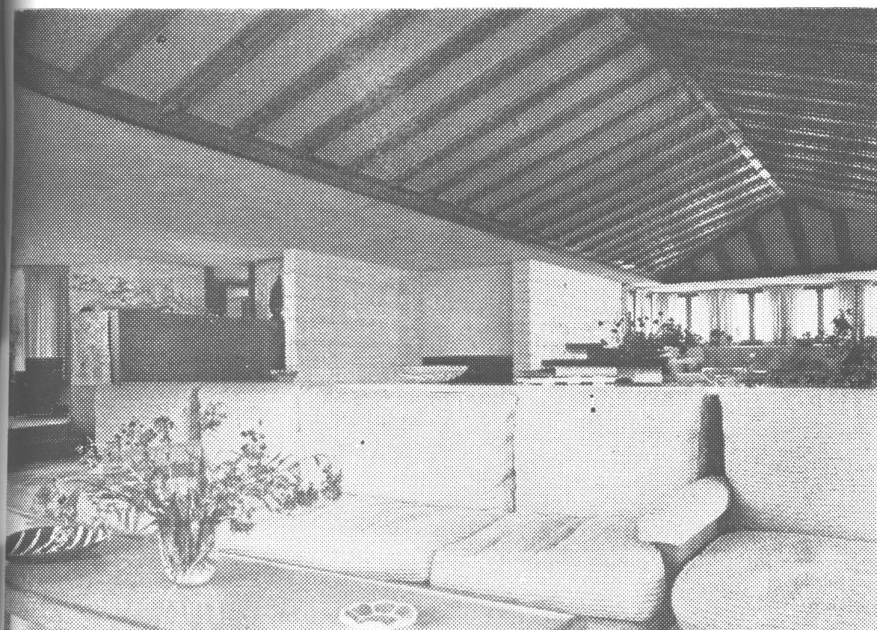

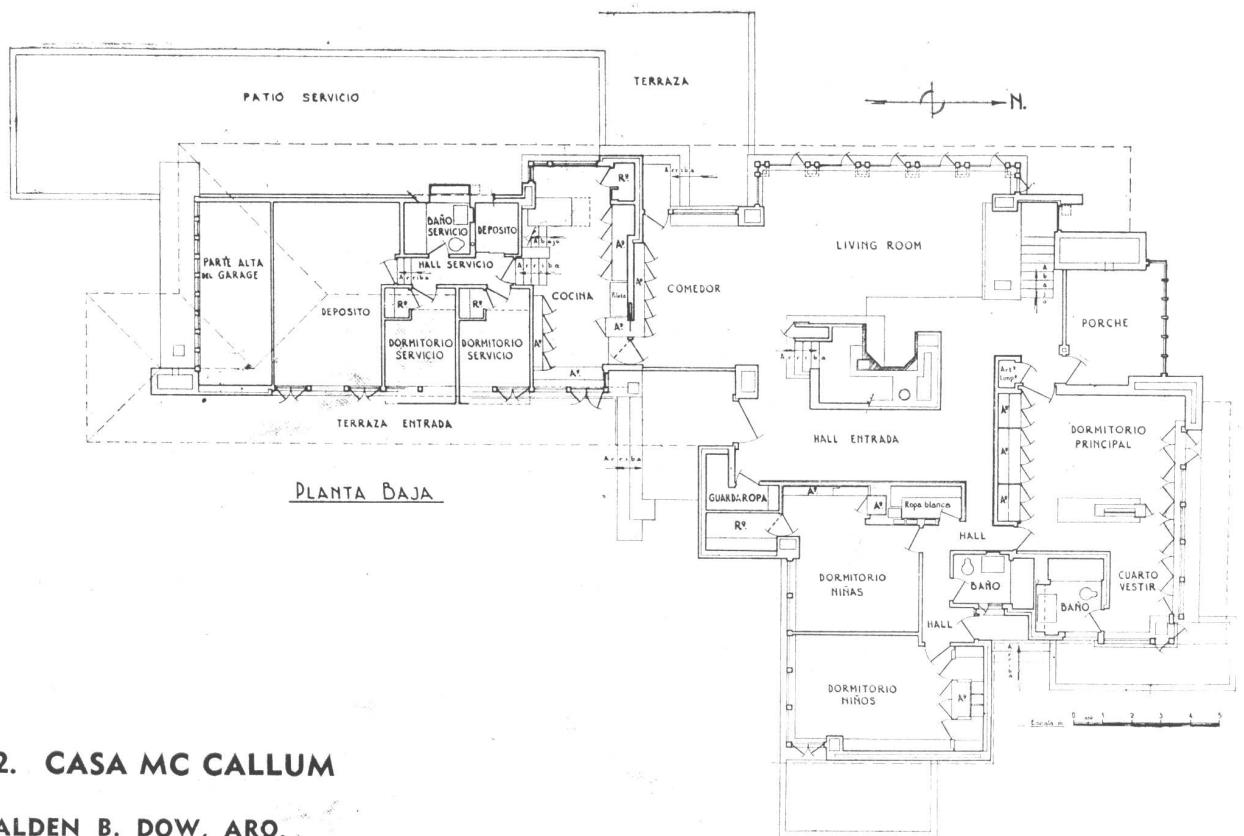

2. CASA MC CALLUM

ALDEN B. DOW, ARQ.

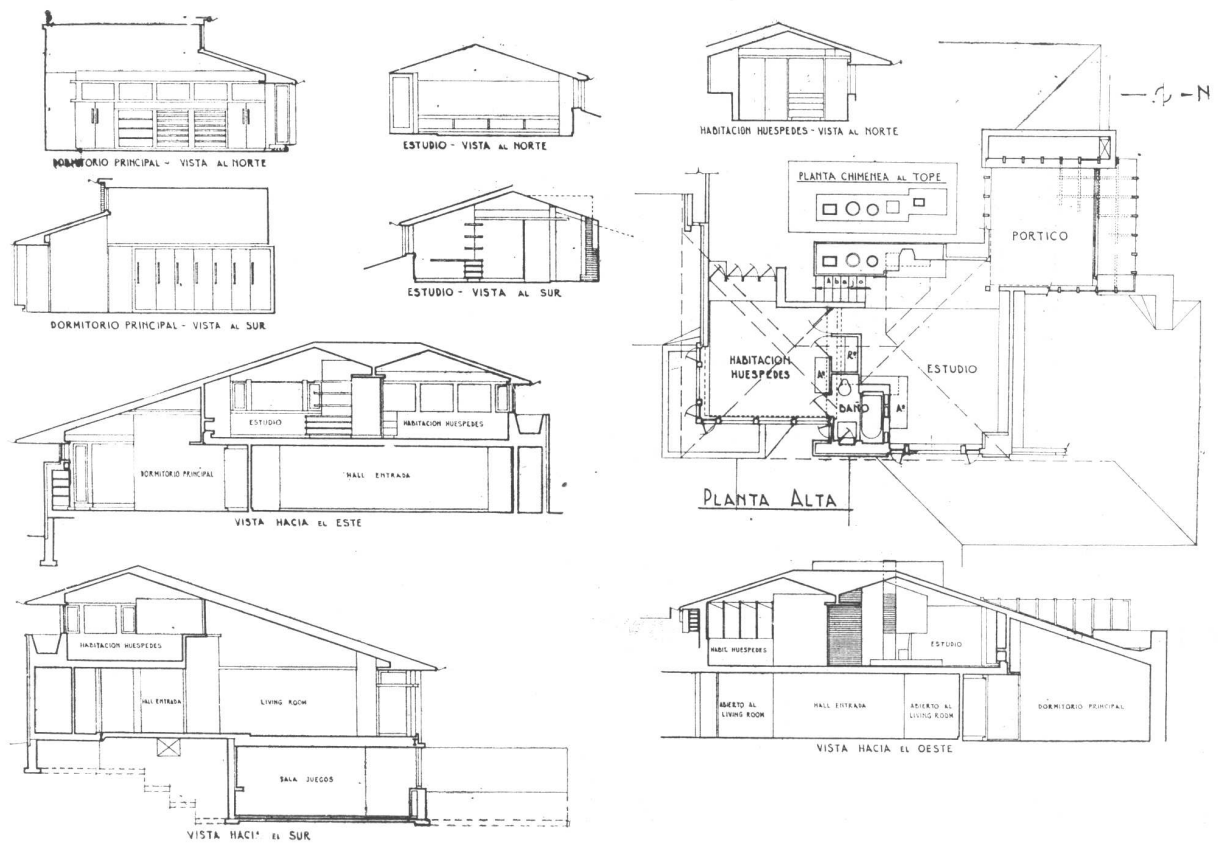

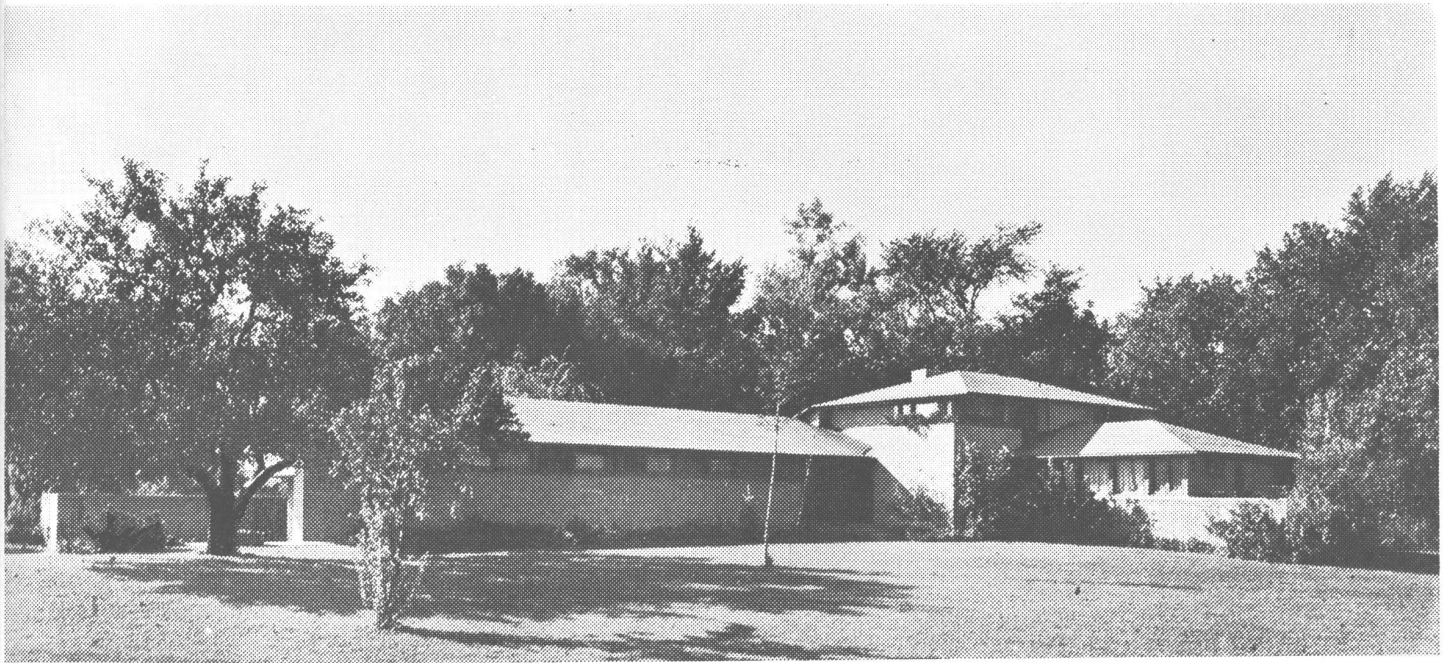

2. CASA MC. CALLUM
ALDEN B. DOW, ARQ.

Probablemente le debe Dow a Frank Lloyd Wright, su vívido sentimiento de los ritmos entremezclados y su sentido de que cada línea en un edificio afecta necesariamente a todas las otras.

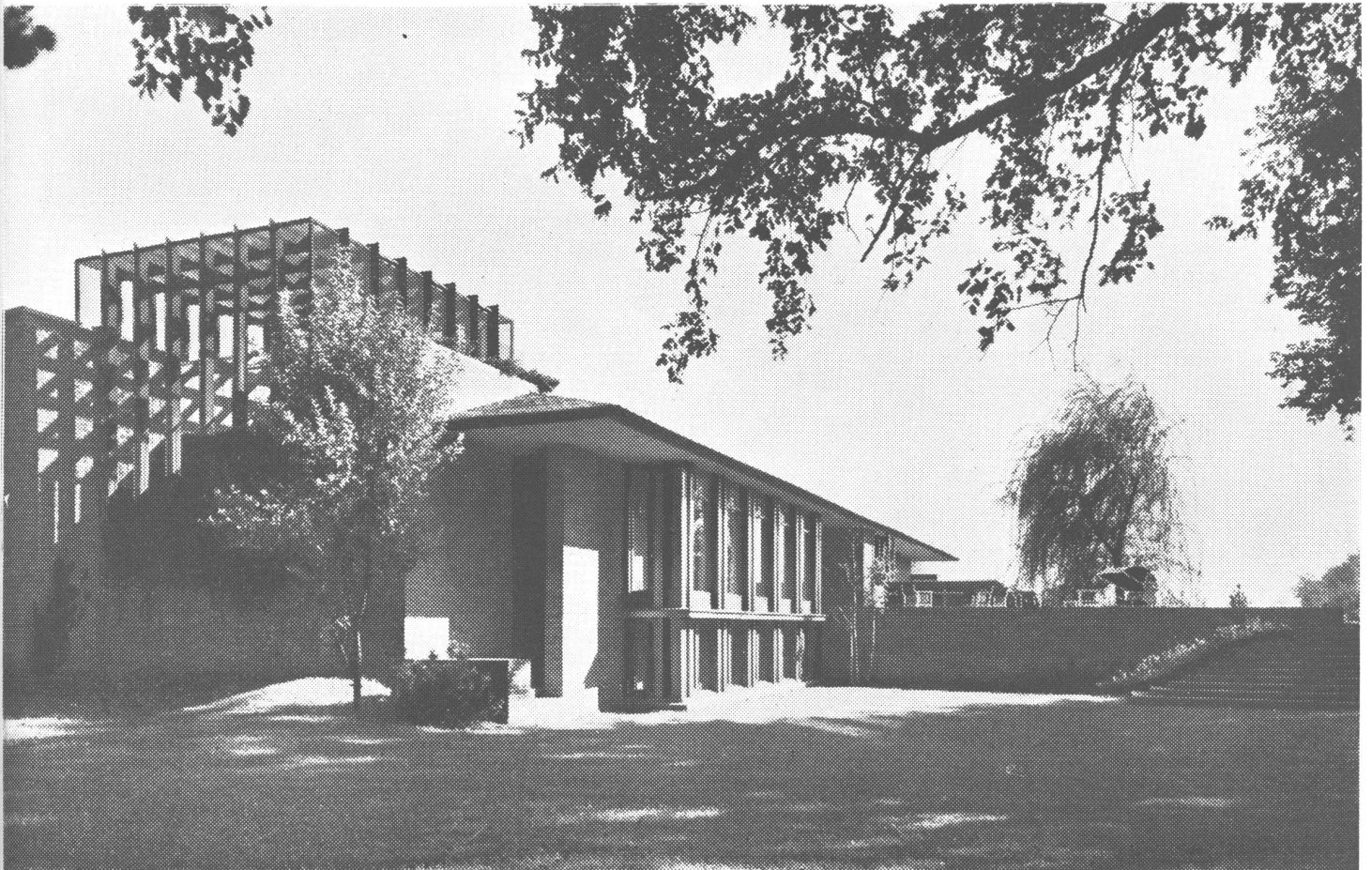



En esta fotografía se aprecian los grandes ventanales del living room. En la de abajo de esta misma página, el rincón chimenea.

2. CASA MC. CALLUM

ALDEN B. DOW, ARQ.

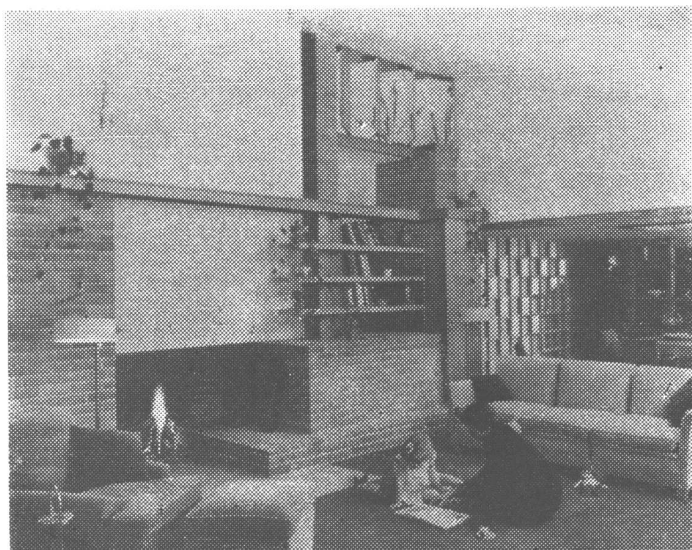

dad ilusionista, pero parece casi trascendental al mismo tiempo.

La casa Hansen, en Midland, es principalmente interesante por su simple entretejido de planos rectangulares, y por causa del sólido equilibrio de las altas ventañas del living room con el macizo bloque de la chimenea. Es típico el uso de pequeños cuadrados de vidrio en el rincón ventana. Sin embargo esto plantea, a mi juicio, uno de los peligros de esta acentuación en el trazado rítmico. Estos cuadrados brillantes, rodeados por anchas bandas oscuras, difícilmente resultan descansados para el ojo. Este tranquilo sentimiento de reposo que creo debe ser inseparable de la idea de casa, ha sido tal vez sacrificado en beneficio de un trazado vívido, pero impuesto, y lo mismo puede decirse de algunas partes del exterior, que se convierten en excesivamente llamativas en sus ritmos insistentes. Los chaflanados diagonales en los bloques han de resultar, para algunos gustos, demasiado profundos y demasiado anchos. Como detalles, particularmente cuando son usados en los interiores, parecen casi toscos; su insistencia rítmica se convierte a veces, por lo menos para mí, en el redoble demasiado fuerte de un tambor que, más bien que acentuar, perturba lo esencial del trazado rítmico.

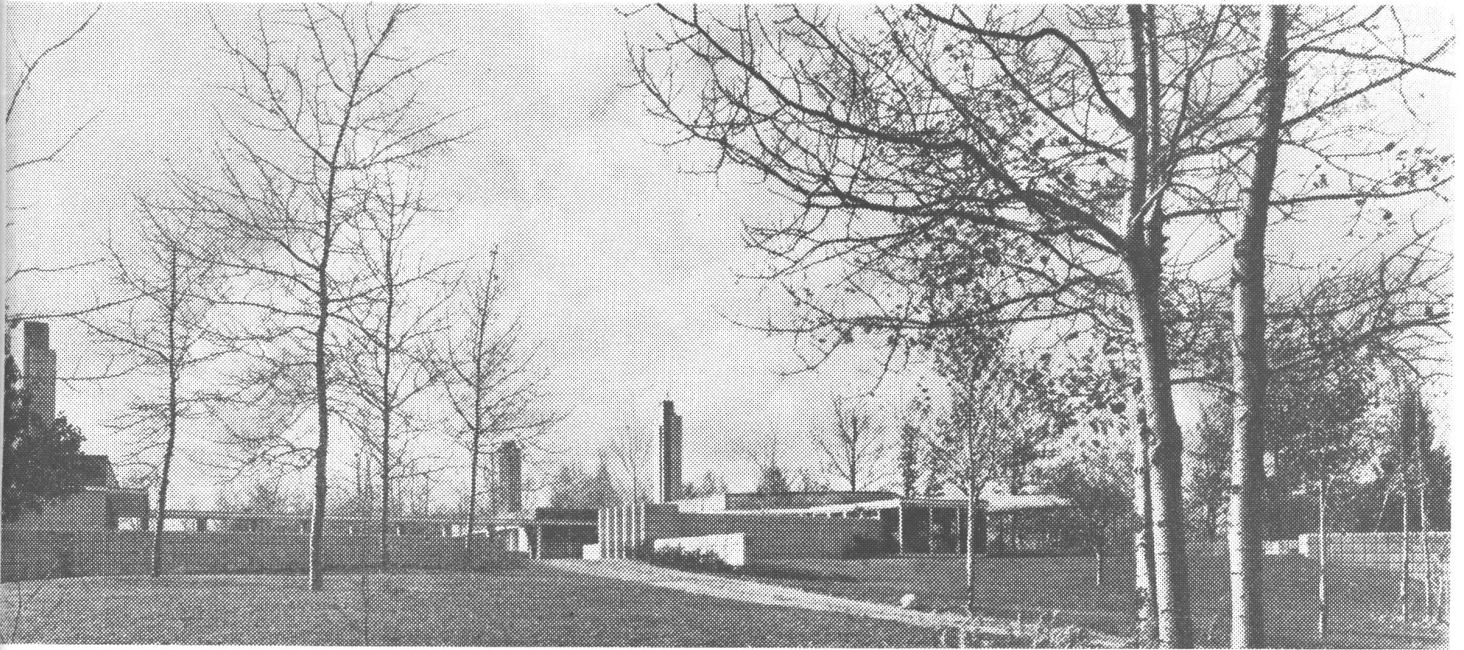

La residencia de Arbury es un edificio de bloques de hormigón, bajo, largo y de variados efectos. Se accede a ella a través de un amplio patio para automóviles, que sirve para separar la casa de sus alrededores. Cada parte del edificio ha sido proyectado de acuerdo a las necesidades de vistas y respondiendo a un deseo de ambientes interiores relacionados entre ellos de manera interesante.

3. CASA ARBURY

ALDEN B. DOW, ARQ.

Otras dos de estas casas construidas con bloques de cemento en Midland, merecen un comentario por su soberbia composición dinámica. En las casas Ball y Heath parece manifestarse una creciente expresión de un *punto de vista personal*, menos dependiente del sistema y de la influencia de Wright.

La casa Ball nos da un nuevo sentido de la dinámica relación recíproca de las formas rectangulares — clase de

poesía geométrica un tanto similar a la que debe su fama el mundialmente conocido arquitecto holandés Dudok. Las vigas que se prolongan, tal vez destinadas a enredaderas sobre la ventana de la esquina, constituyen una nota que es quizá forzada. Aparentemente resulta un recurso arbitrario, aunque pueda ser necesario para la composición.

En la casa Heath tenemos una composición más simple,

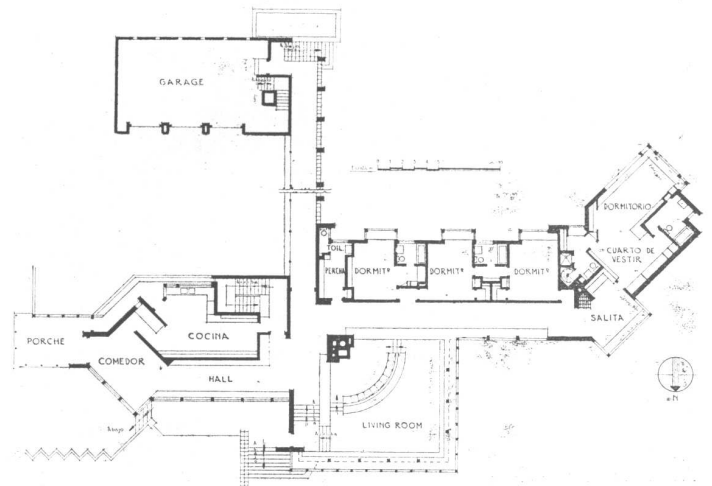
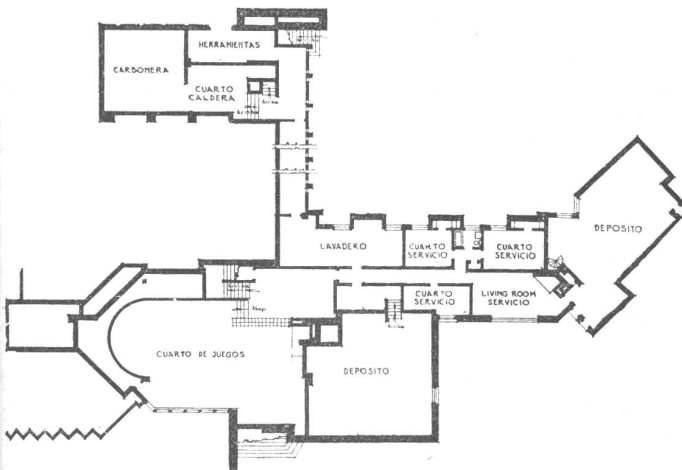



El living room de la casa Arbury, con sus horizontales acentuadas y sus amplios ventanales que tienen vistas sobre un arroyo, es tranquilo y tiene escala. Esto ha sido realizado, en parte, por la interrupción de la línea en altura, mediante un estante saliente.

En el dormitorio principal de la casa Arbury, el arquitecto ha logrado un ambiente reposado, abierto y tranquilo a la vez, no solo mediante la soberbia disposición de las ventanas, sino también por medio de la bien equilibrada disposición del cielo raso curvo, que sirve para unir los variados ángulos.

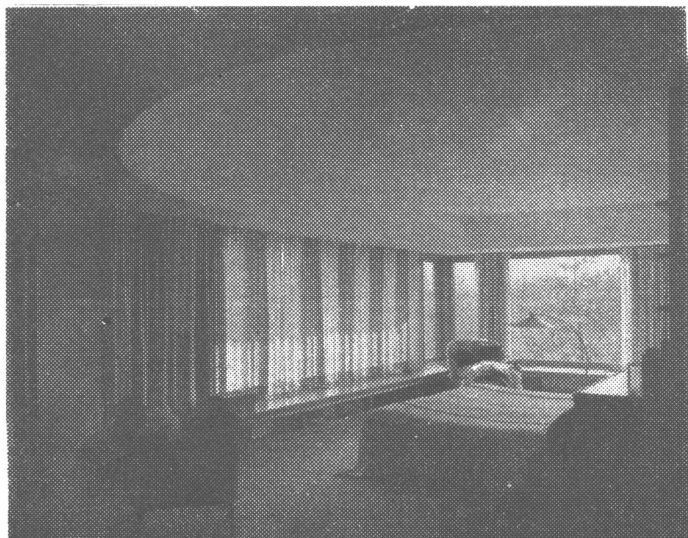

a lo menos en el frente de entrada, y pocos elementos que puedan parecer introducidos arbitrariamente.

La casa conserva el fuerte trazado rítmico que sugiere el sistema de bloques geométricos; pero los utiliza, a mi juicio, con un nuevo sentimiento de composición tranquila que es acogedora y abierta, dinámica y vívida, pero no inquieta.

La casa de Mary Dow en Saginaw, Michigan, indica otro progreso: el enriquecimiento de la paleta arquitectónica, mediante el uso de otros materiales más variados, especialmente láminas de metal y bloques de vidrio. Esto ha conducido a toda una serie de nuevos efectos de planos de madera simple, contra luz difusa y agudos ritmos, que alcanzan su cumbre en los zigzags sobre las ventanas del living room.

Como lo ha demostrado en su trabajo industrial, Alden Dow no está limitado al uso de los bloques de cemento para producir sus efectos. En muchas de sus obras particulares, asimismo, hay un manejo magistral de los planos, y un fuerte contraste entre las aberturas grandes y simples y las superficies de pared, que resultan intere-

3. CASA ARBURY ALDEN B. DOW, ARQ.

En la foto de arriba se ve el cuarto de juegos y en la de abajo, el comedor, unido con el corredor que lo une al living room, en un ángulo de 45°. Uno de los muros y el cielo raso están revestidos con espejos, cuyos marcos proporcionan el fuerte ritmo modular que tanto agrada al arquitecto.

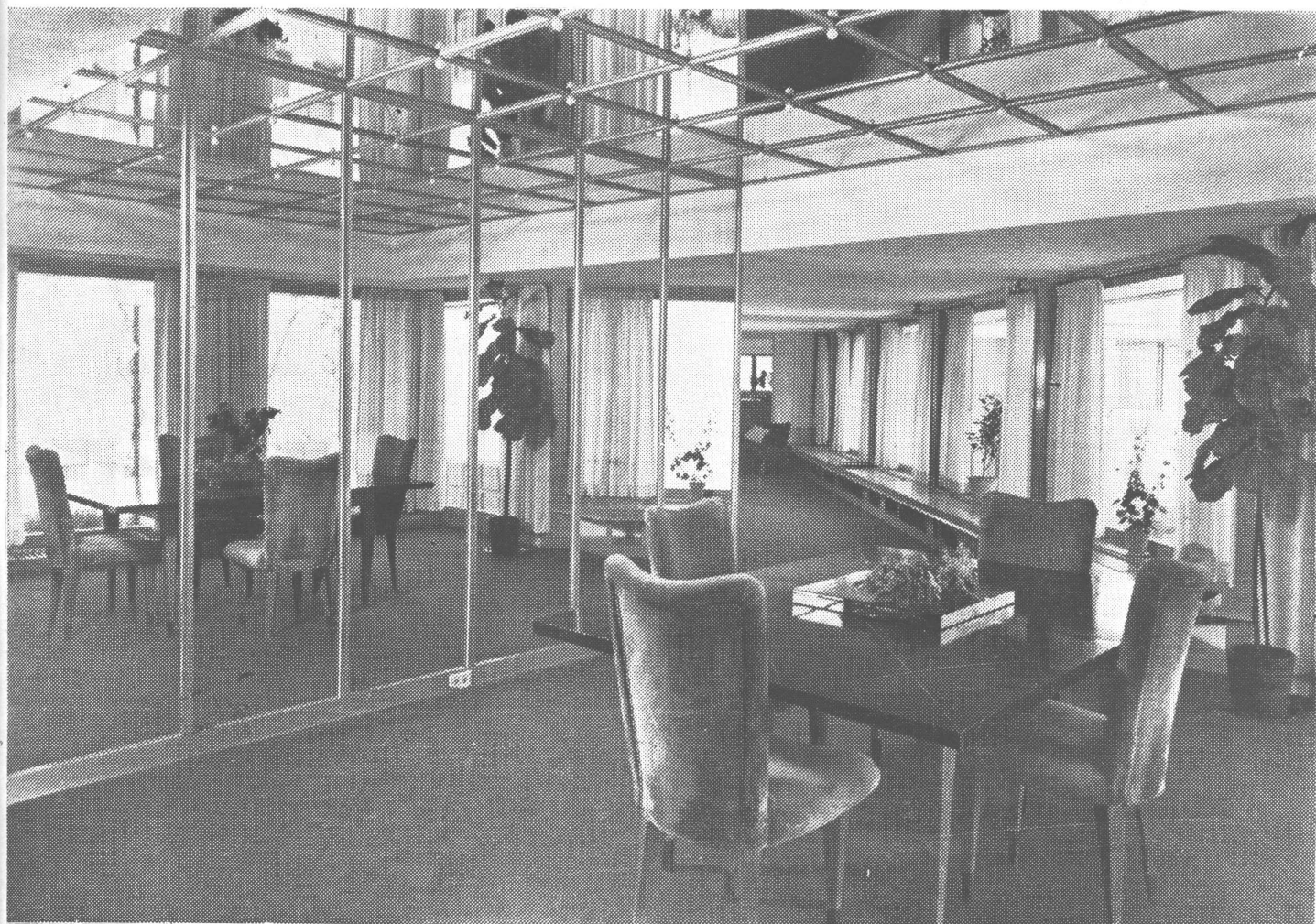



Es de notar en este edificio que, así como los ritmos de los bloques en el exterior de la chimenea (fotografía de la página de enfrente), han sido interrumpidos mediante el uso de medios y cuartos de bloque, en la chimenea del lado interior se han repetido las mismas variaciones de escala. También es típico el uso de pequeños cuadrados de vidrio en la ventana de esquina, rodeados por las anchas bandas oscuras de la madera.

4. CASA HANSON

ALDEN B. DOW, ARQ.

santes. Uno se pregunta si la simplicidad de las superficies de paredes de ladrillo no resulta, en cierta manera, un beneficio para la verdadera habitabilidad, y si la poesía de este tratamiento con menos "staccato", no es más humana y tal vez más profunda que los trazados sin duda muy racionales de las otras casas. Posiblemente los ritmos que determinan los bloques son tanta una limitación, como una oportunidad.

La misma calidad de manifestación tranquila, honesta, y útil se pone de relieve en otras obras suyas, y esta simplicidad ha creado una nueva fase de gracia personal en el conjunto.

Es justamente esta clase de simple expresión, que debe controlar necesariamente el diseño de todas las casas pe-

queñas, y es interesante notar cuán bellamente Dow ha obtenido este resultado en la pequeña casa cuadrada de Mac Martin. Yo creo que en esta casa, pequeña como es, Dow ha conseguido una completa integración —graciosa, directa y humana— que llama la atención casi como una nueva nota de su trabajo.

La residencia de Gordon Saunders en Bloomfield, Michigan, es en cierta manera la culminación de la obra de Dow. En este caso las ideas desarrolladas como ensayo en forma variada en trabajos anteriores, alcanzan su madurez. Así, la relación de la casa con sus alrededores y el agua, ya anticipada en el proyecto de su propia casa, es aquí evidente, sin las excentricidades tal vez artificiales de sus anteriores realizaciones. Se expresa en ese proyecto la misma libertad en el manejo de los planos, el mismo contraste dinámico de la horizontal y la vertical y de los techos en pendiente de variados ángulos; pero hay también un nuevo reposo y una cualidad tranquila de habitabilidad.

En todo este trabajo está claramente hablando una per-

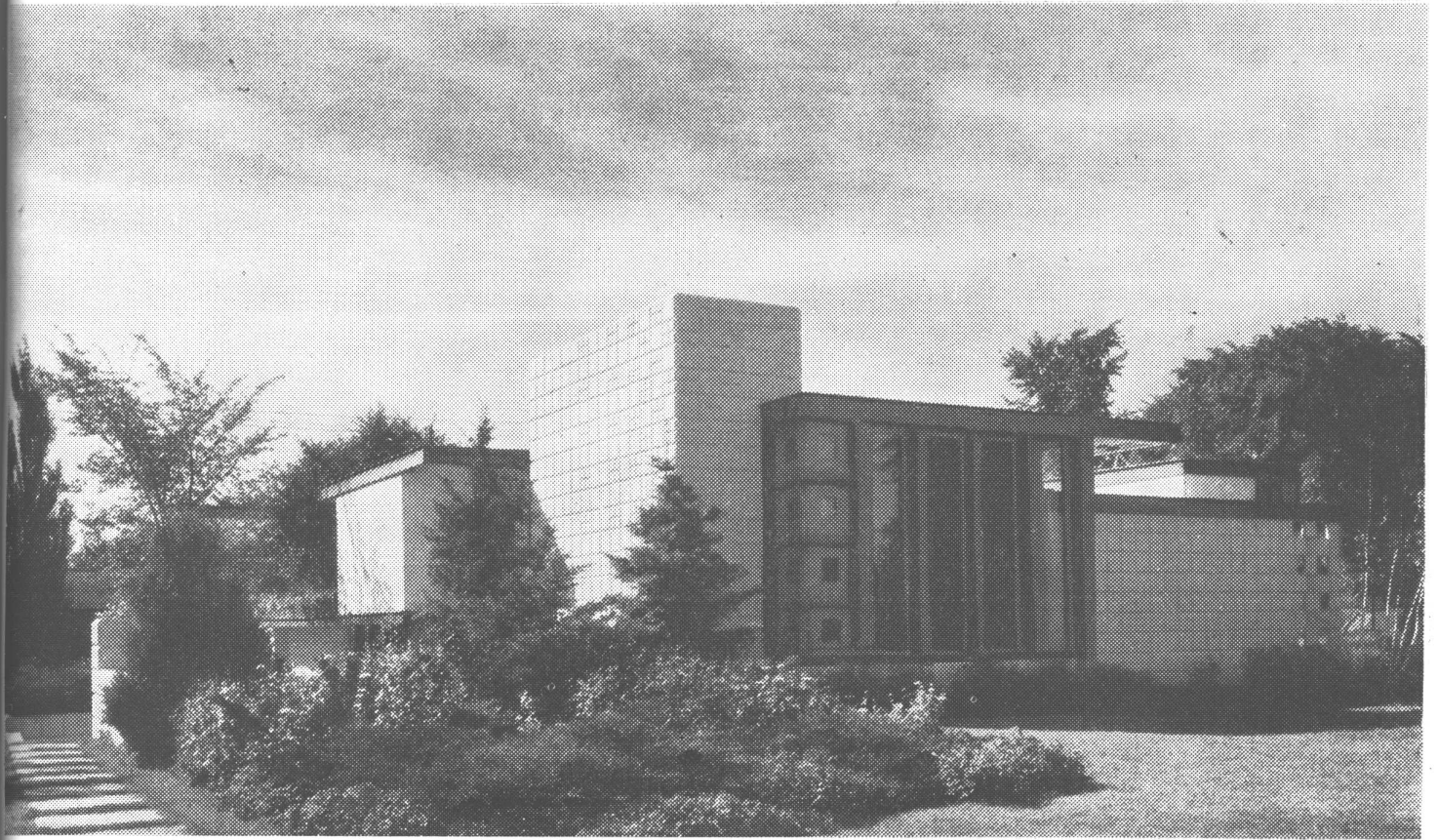

En la fachada de la casa Hanson se han combinado los planos rectangulares y se ha procurado un equilibrio acentuado de las altas ventanas del living room, contra la maciza chimenea de bloques livianos.

sonalidad que es individual, que está pensando imaginativamente —no en términos de estilo sino en términos esencialmente creadores— y que está buscando *objetivos muy diferentes* de los objetivos del corriente proyectista moderno. El arquitecto Dow sostiene que está buscando alguna clase de fundamento científico y que la base para la arquitectura como arte debe ser la arquitectura como ciencia. Sin embargo su trabajo no es nunca una cuestión de ecuaciones o relaciones fijas; es más bien la produc-

ción de una mente que busca crear con materiales de construcción, objetos que de alguna manera sondean las más inusitadas profundidades de la experiencia humana.

Es un tanto difícil de evitar el uso de un lenguaje en cierta medida esotérico al discutir o evaluar la constante tentativa del arquitecto, mediante el uso de planos o espejos entrelazados, de sugerir la omnímoda cualidad del espacio, y lo mismo es cierto del uso de planos inespera-

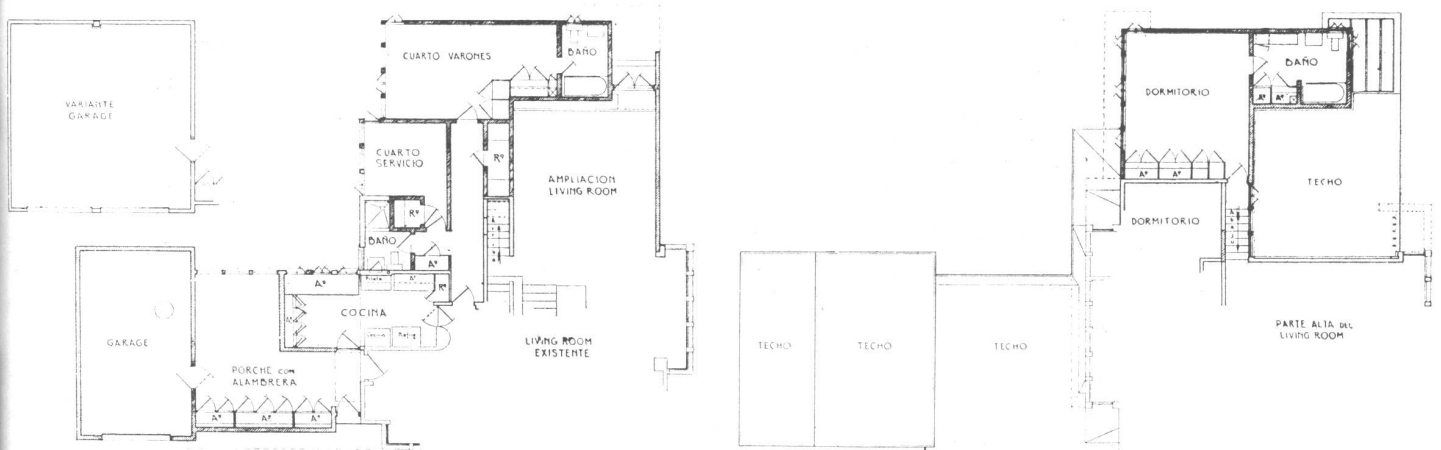

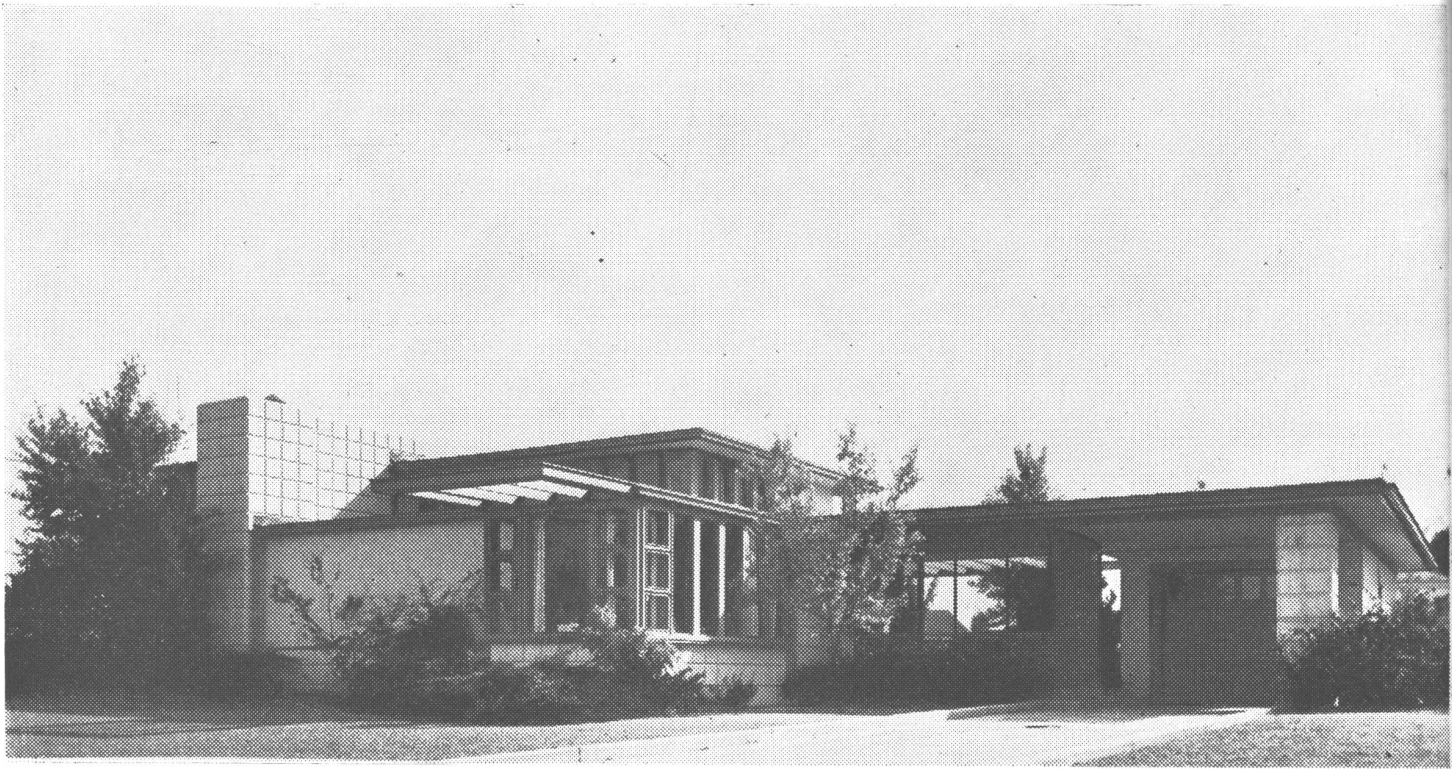

En este exterior se ha usado madera contra revoque y vidrio, y una alta chimenea de bloques de hormigón.

5. CASA BALL

ALDEN B. DOW, ARQ.

dos y de impetuosos ritmos en las casas de bloques de cemento.

Esa elevada meta trae consigo sus propios peligros, que el arquitecto no siempre ha evitado. En su esfuerzo por expresar nuevas y significativas relaciones geométricas, a veces se presentan complicaciones y en el esfuerzo de ver todas las posibles relaciones de un espacio, a veces

se producen intersecciones sobre elaboradas y penetraciones que frustran la finalidad que las ha determinado, como ocurre por ejemplo con la iluminación mediante ventanas de sobre techo del living room de la casa de Saunders.

Posiblemente también la insistencia sobre ritmos simples ha producido un uso excesivo de artefactos de ilumina-

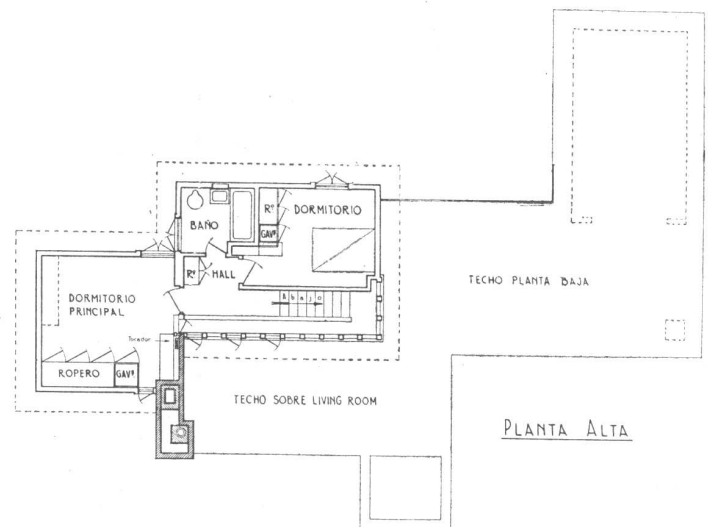
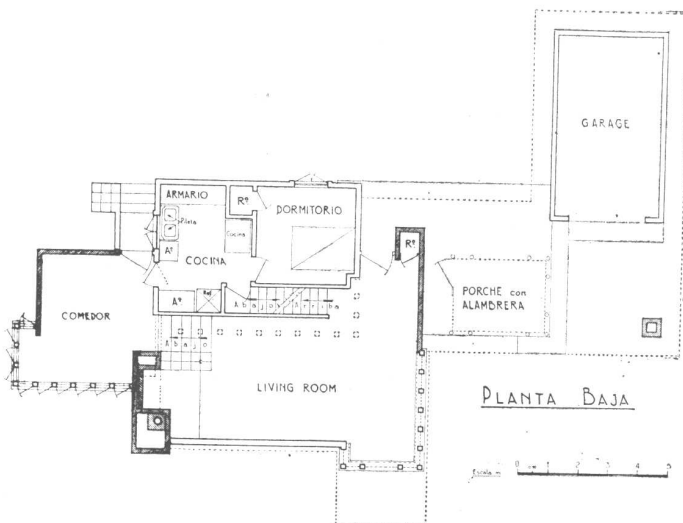

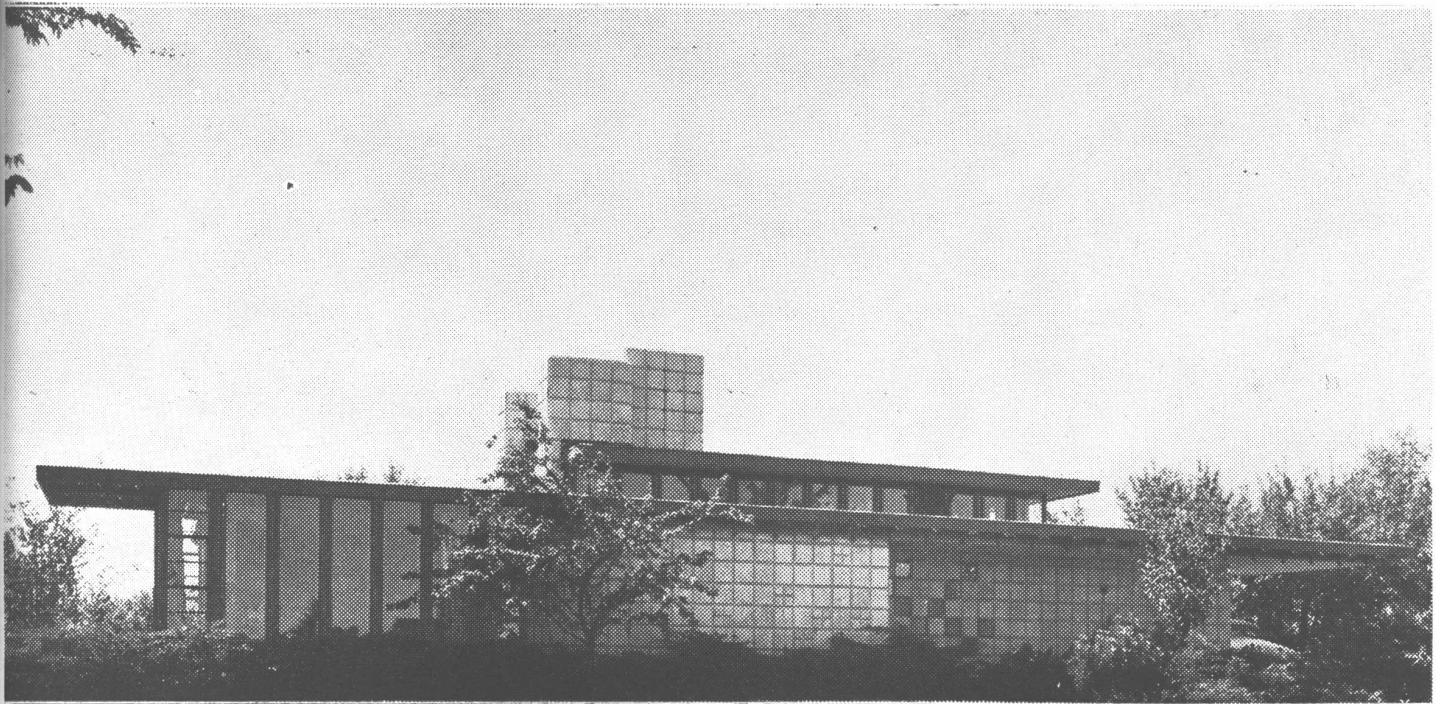

La composición que es tranquila y natural, tiene como base la larga línea horizontal dada por las ventanas del living room, el pórtico en receso con su trazado alternante de ventanas y bloques y la simple protección en cantilever de la entrada.

6. CASA HEATH

ALDEN B. DOW, ARQ.

ción, particularmente los artefactos de bronce de iluminación indirecta y baja intensidad, de los que el arquitecto parece extraordinariamente enamorado. Cuando no están encendidos parecen producir una interrupción in-

fortunada de los soffits planos o de las superficies lisas del cielo raso.

Pero a pesar de estas estridencias ocasionales, las obras del arquitecto Dow son de gran importancia para la ar-

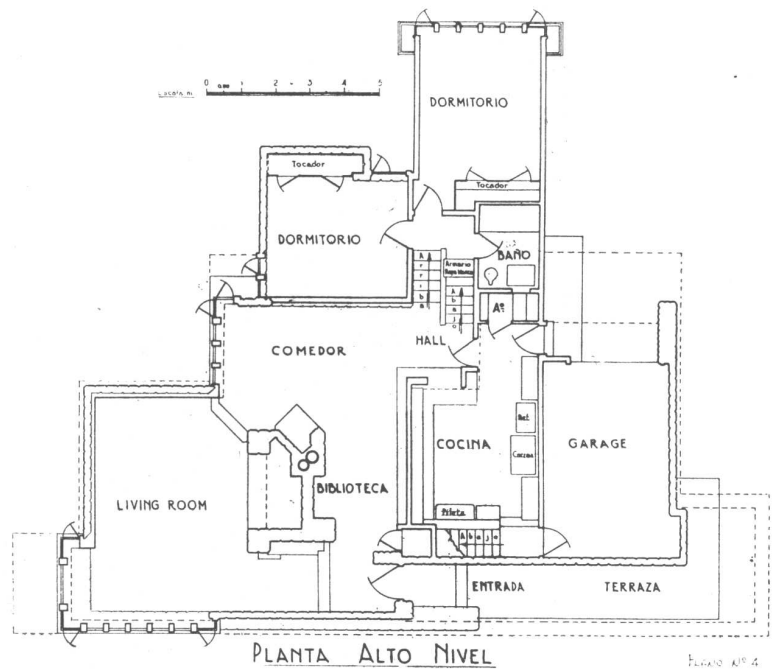
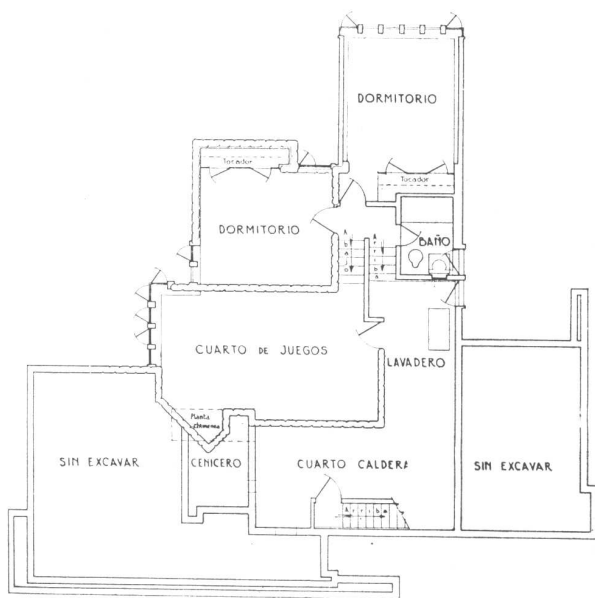
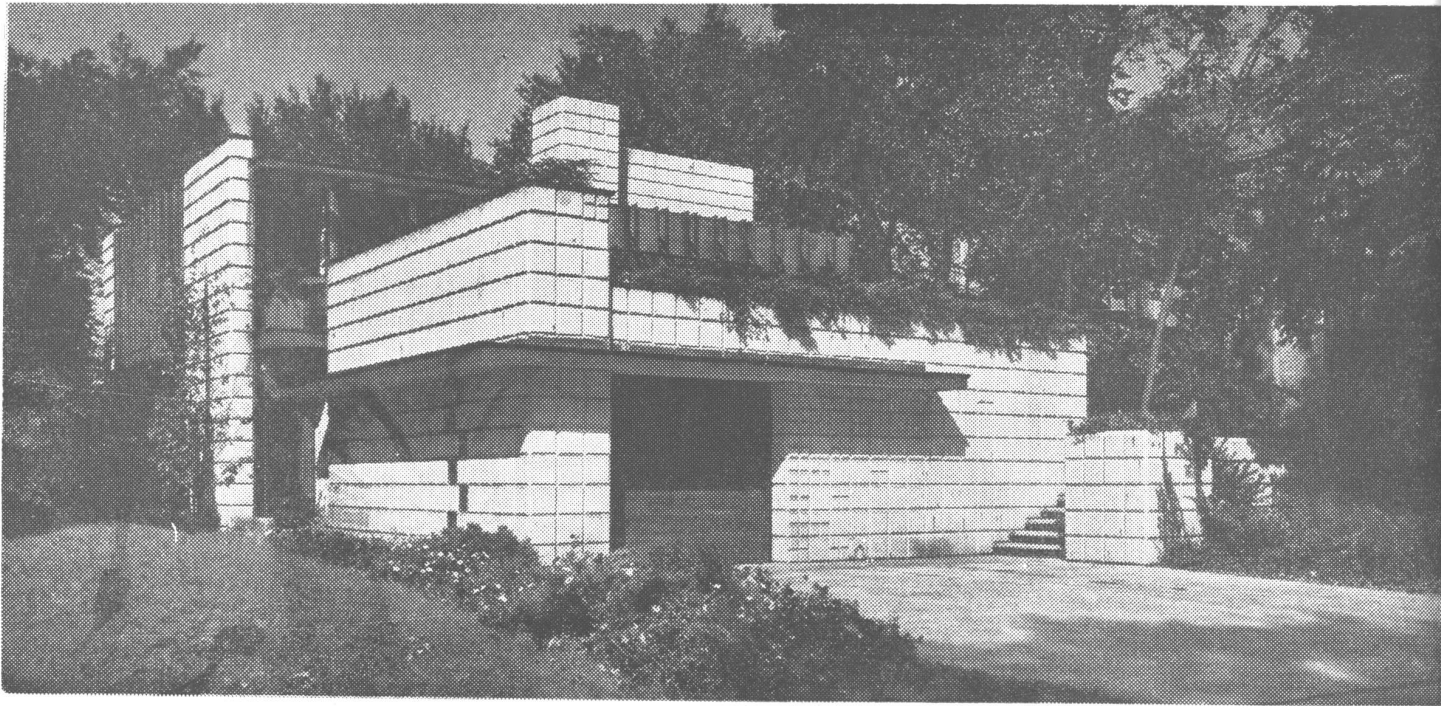

Fig. 409-4



Aquí se han creado una serie de nuevos efectos mediante el uso de metal y de bloques de vidrio. Se trata de una residencia de ciudad construida sobre un lote estrecho.

7. CASA MARY DOW

ALDEN B. DOW, ARQ.

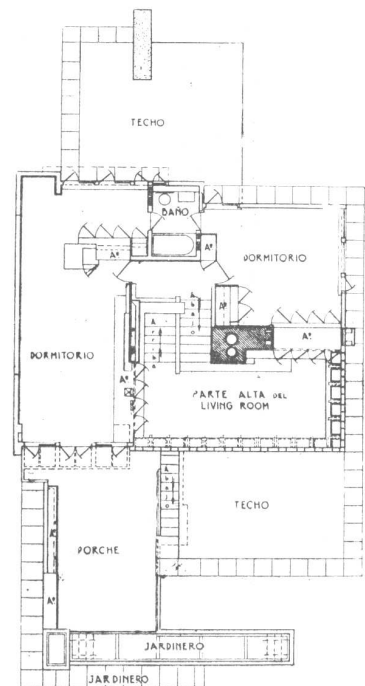
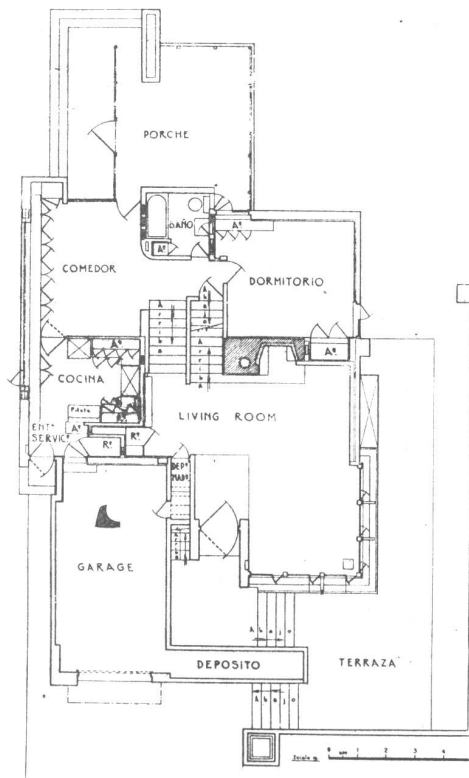

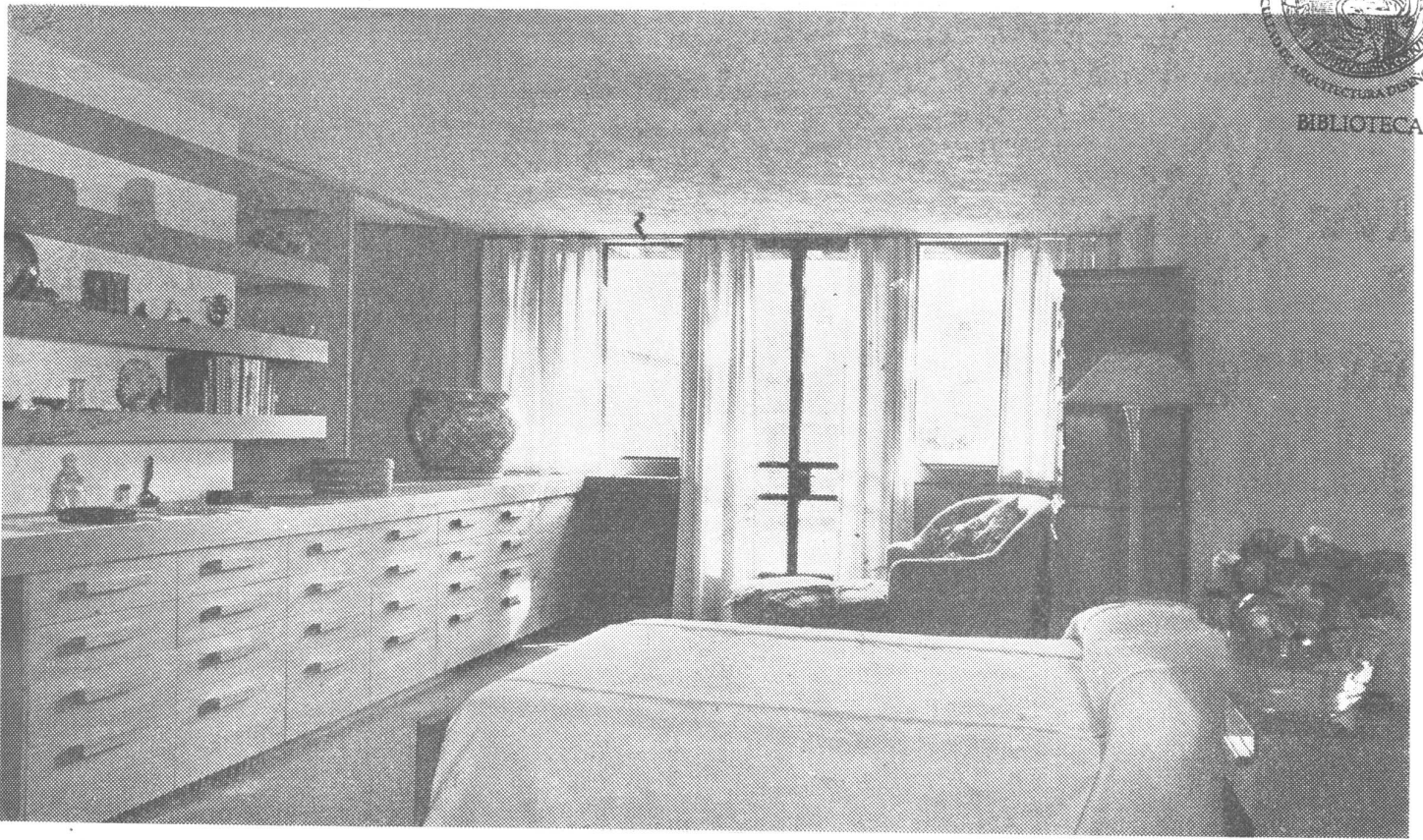

7. CASA MARY DOW
ALDEN B. DOW. ARQ.

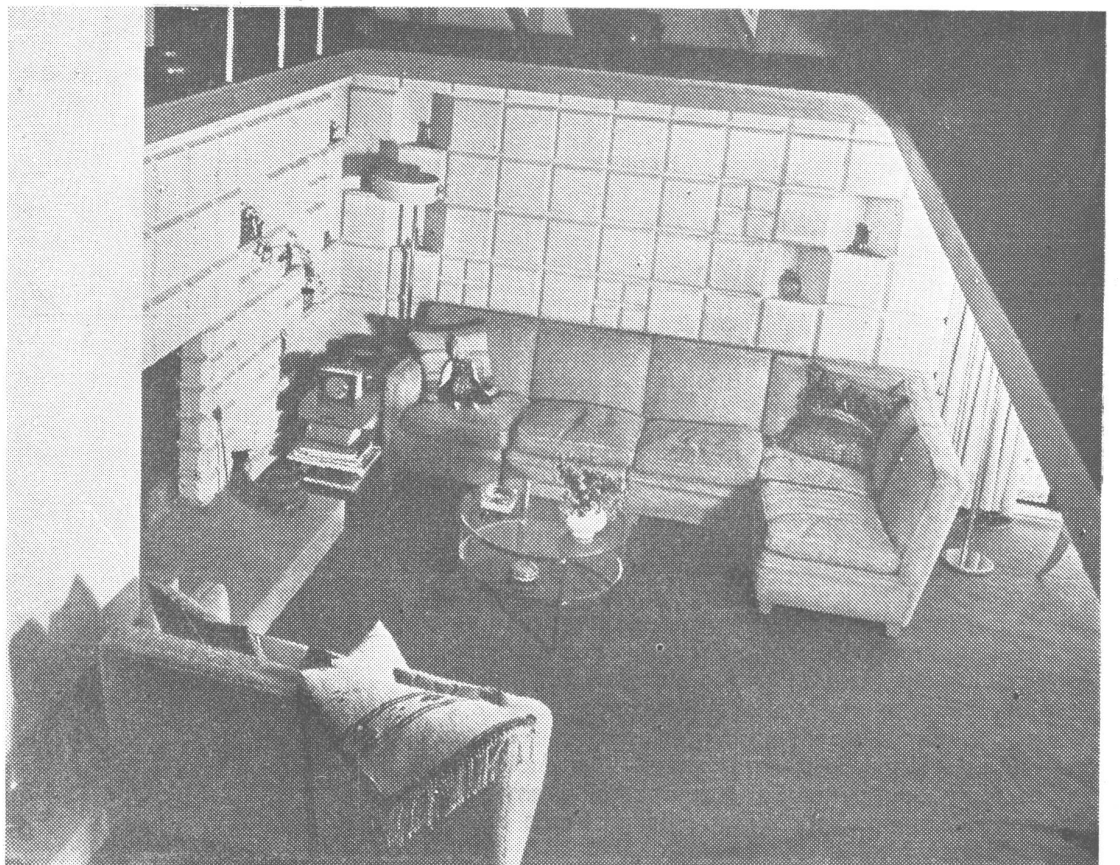

El dormitorio principal y el living room. En el primero es visible la tendencia a una composición de ritmos interrumpidos.



Esta es una de las casas más pequeñas proyectadas por Dow. Su chimenea central, sus tranquilas superficies de pared, su gran ventanal en el frente y su interesante disposición de la protección sobre la puerta de entrada, se enlazan armoniosamente con el alero más abierto sobre la terraza y las ventanas.

8. CASA MAC MARTIN

ALDEN B. DOW, ARQ.

arquitectura americana. La gran finalidad perseguida, a pesar de sus complicaciones ocasionales, es tan evidente, que lo vuelve a una grandemente indulgente hacia ellas. El desarrollo ha sido consistente; de lo derivativo y lo complicado a lo simple y lo directo, sin perder de vista su básica inquietud creadora. Este es un hombre que no se contenta con construir abrigos eficientes y confortables sino un hombre que entiende que la arquitectura, a fin de realizar su contribución potencial para la vida humana, debe también crear edificios que ensanchen la imaginación y enriquezcan la vida emocional de aquellos que viven en ellos. Porque la arquitectura, como cualquier arte, para ser grande, aun para ser viva, debe trascender el solo plano de los materiales — es decir, debe conferirles un sentimiento, una connotación emocional más inspiradora, más excitante, más profunda que su apariencia tangible.

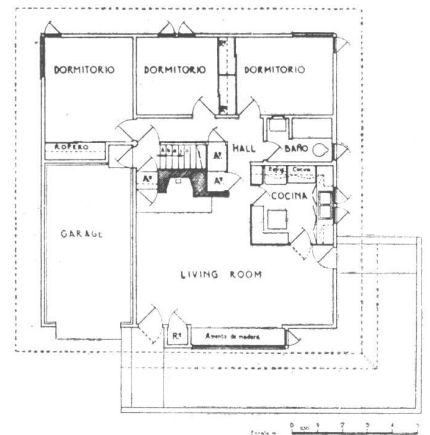

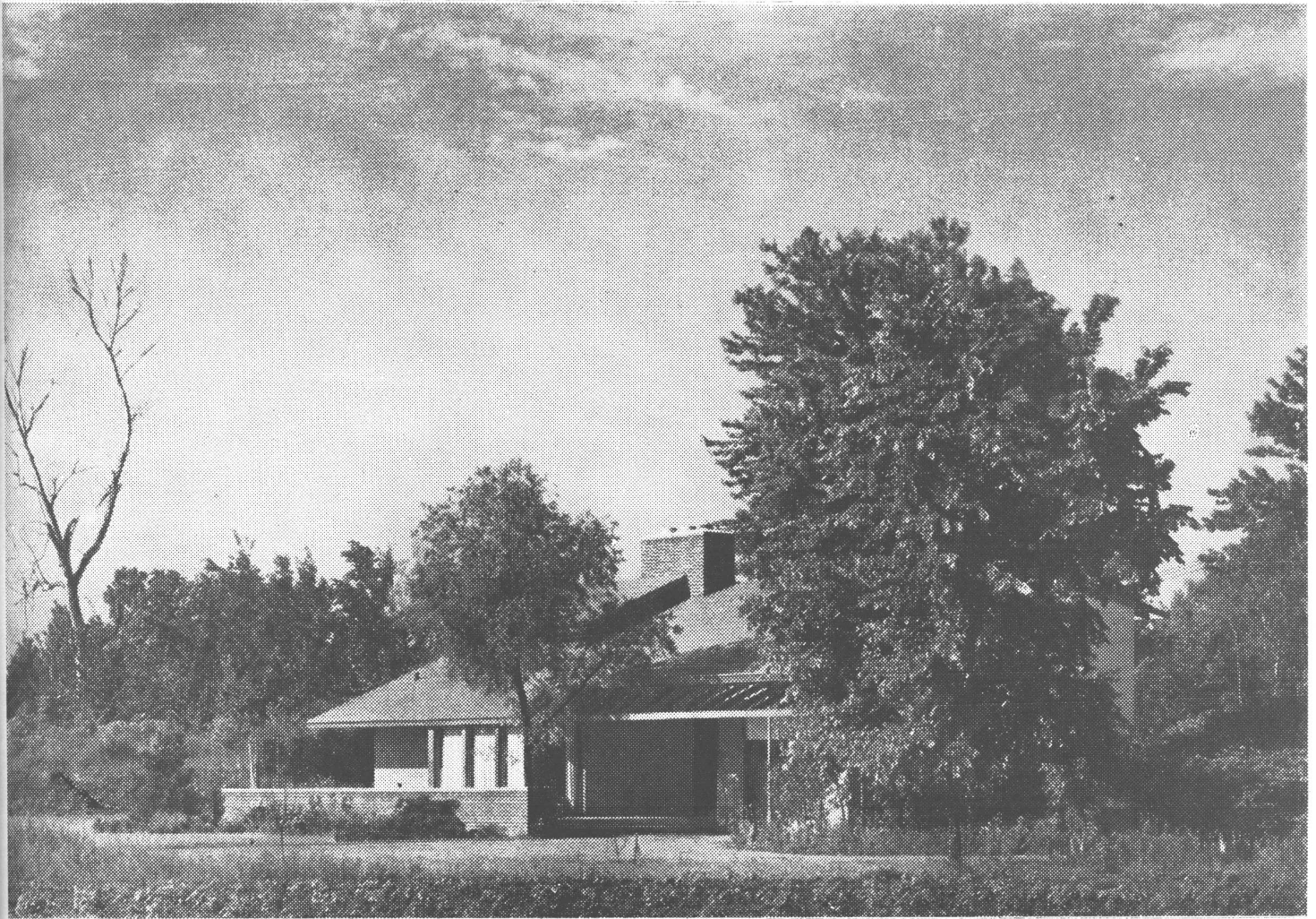

El arquitecto no se ha limitado al uso del cemento para producir sus efectos y en esta residencia exhibe su maestría en el uso de otros materiales.

9. CASA IRISH
ALDEN B. DOW, ARQ.

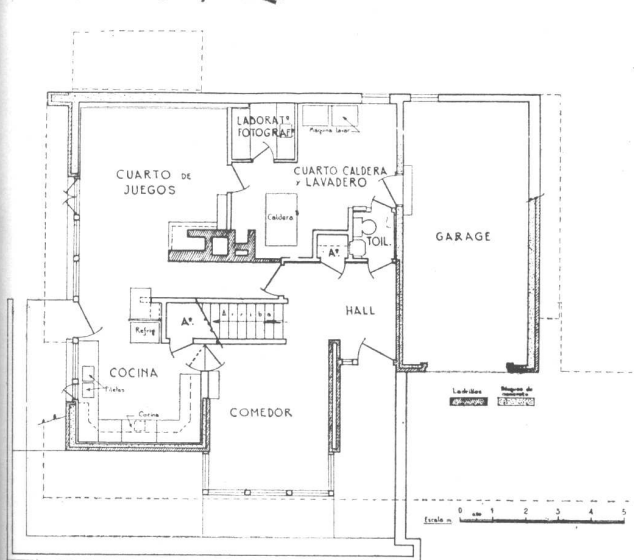

PLANTA BAJA

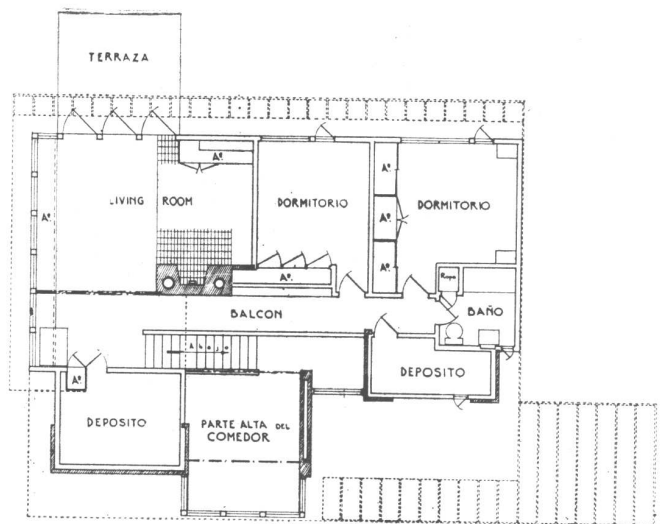



9. CASA IRISH

Una vista del exterior
y el comedor.



ARQUITECTURA

PROTECCION

CONFORT

ESTABILIDAD

DURABILIDAD

CONFORT FISICO

CONFORT MENTAL

Todas las partes tienen resistencias compatibles con las exigencias.

Permanencia de las partes compatibles con las exigencias.

Adecuado funcionamiento de la unidad como conjunto.

Uso equilibrado de los sentidos y de los nervios.

EFICIENTE uso de los materiales. Resistencia excesiva representa despilfarro.

EFICIENTE elección de los materiales. Duración excesiva representa un gasto improductivo.

EFICIENTE disposición de los espacios y funcionamiento de los equipos mecánicos. Espacios y equipos inútiles representan un gasto supérfluo.

EFICIENTE disposición de los estimulantes mentales. Un concierto sinfónico está fuera de lugar en un sitio de estudio. Un solo color resulta fatigante.

COMPLETA EFICIENCIA

COMPLETO CONFORT

TRANQUILIDAD MENTAL

Esquema de la filosofía arquitectónica de Alden B. Dow

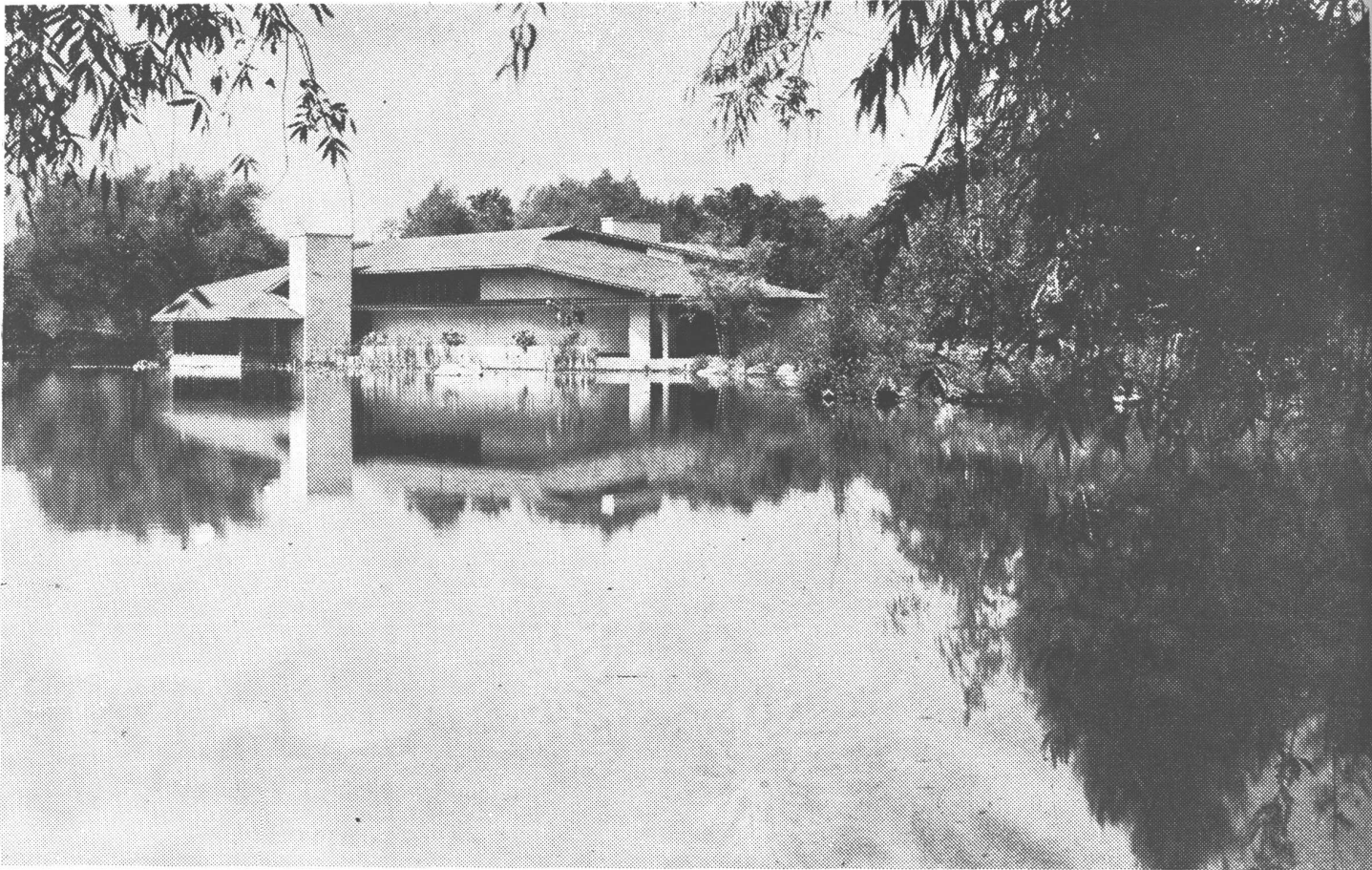

La casa Saunders es dramática, sin ser estridente, e interesante, sin ser intranquila. El edificio está situado al borde de una laguna y el living room está a más bajo nivel que el agua.

10. CASA SAUNDERS
ALDEN B. DOW, ARQ.

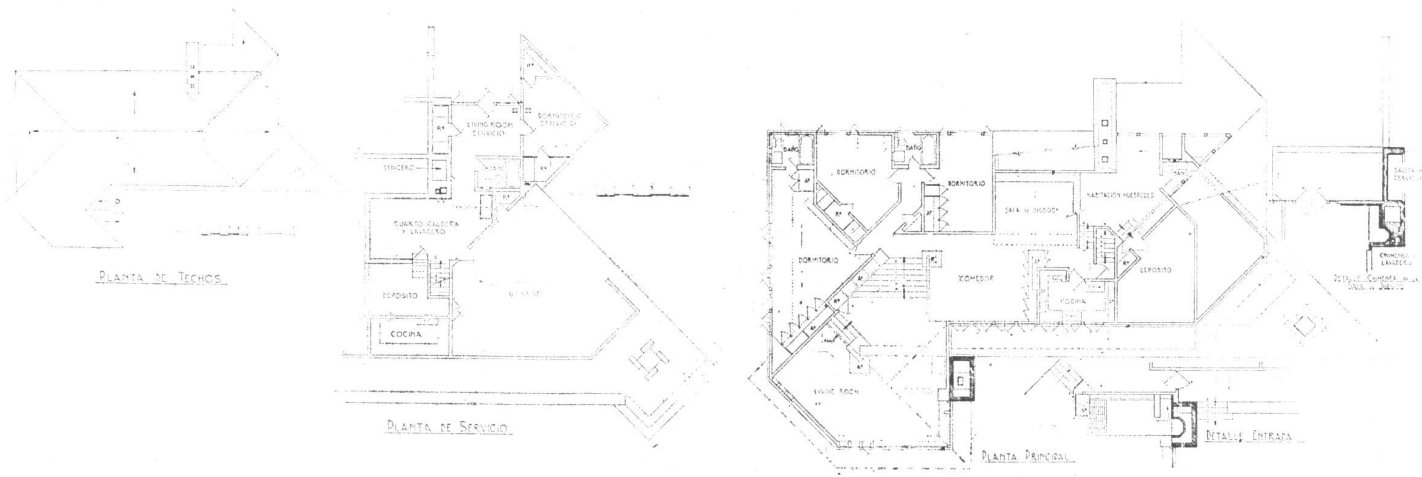

Dos de los ambientes de la casa Saunders. En la fotografía de arriba, el rincón chimenea del living room; en la de abajo, el ambiente de recreación.



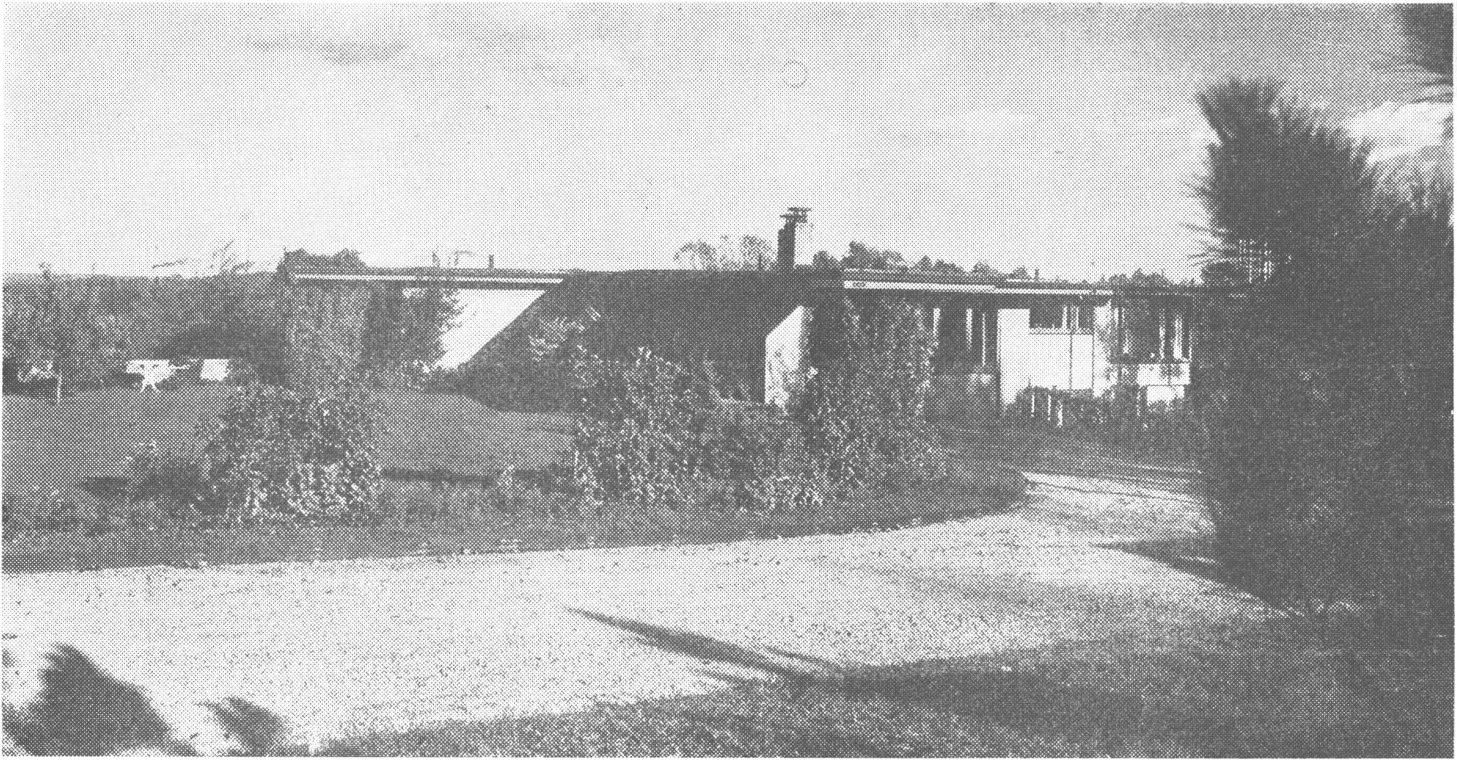

El exterior y un interior de la casa Rood.





En las obras más recientes del arquitecto Dow, se manifiesta una tendencia a prescindir de los bloques de hormigón, utilizando en cambio el ladrillo y el revoque, aparte de la madera y el vidrio. Puede apreciarse, sin embargo, en las fotografías de esta casa y de alguna otra que publicamos, el mismo propósito siempre presente de vincular los interiores con el exterior, mediante el empleo de los mismos materiales, con los mismos ritmos.

11. CASA ROOD

ALDEN B. DOW, ARQ.

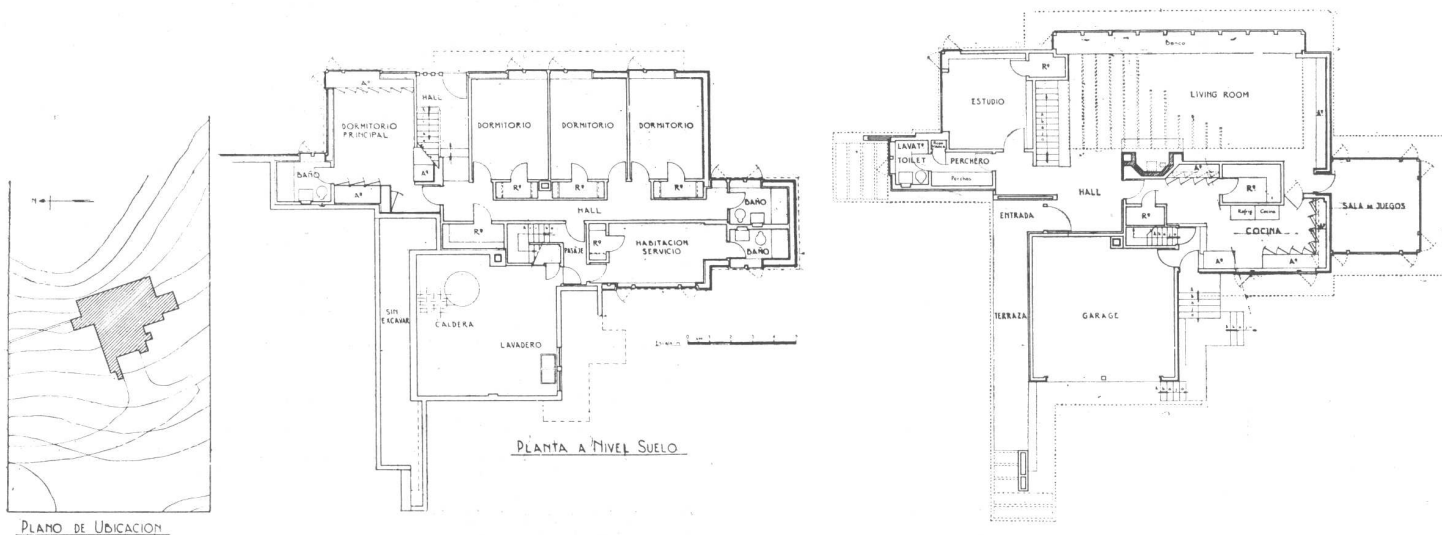

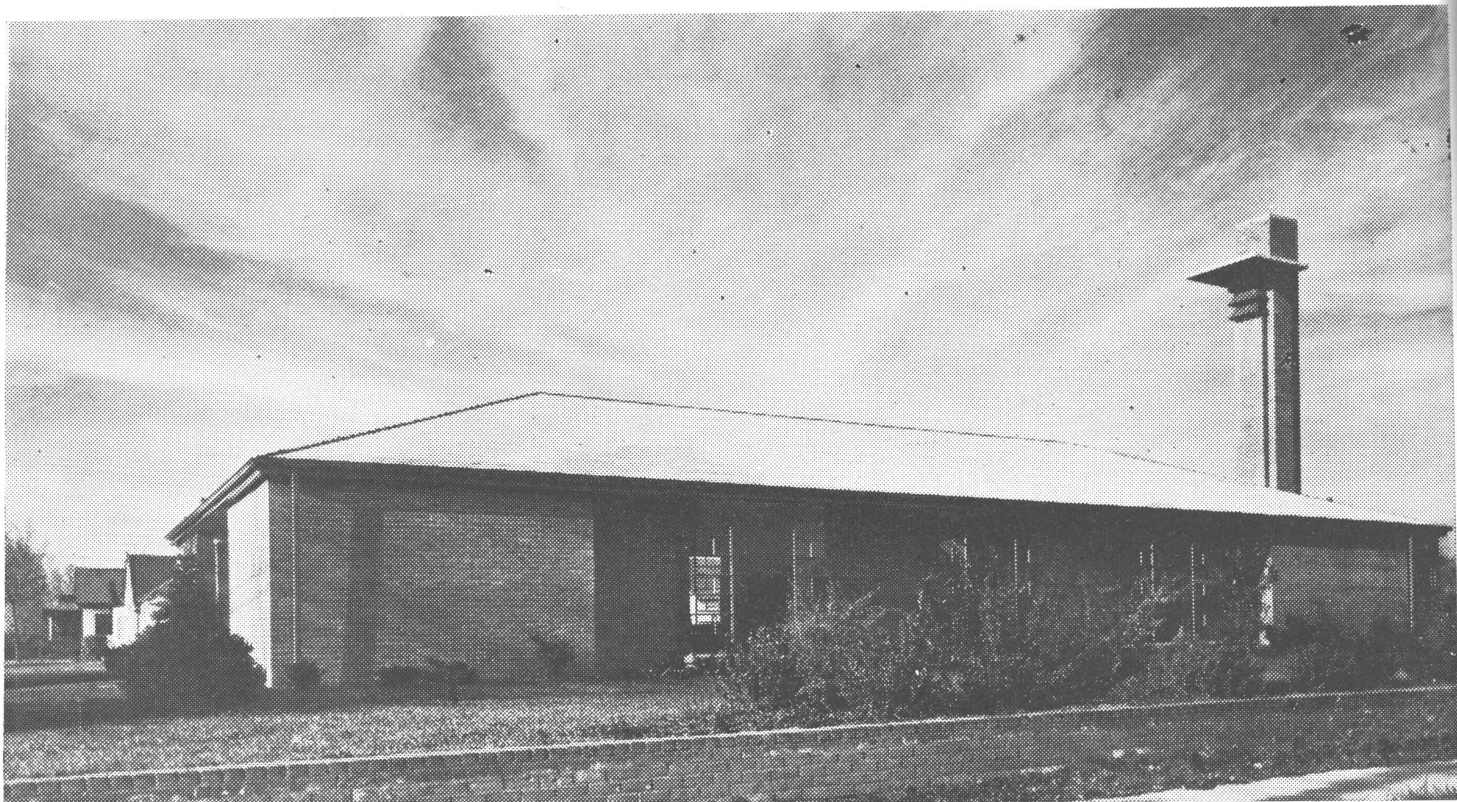

12. CAPILLA MORMONICA

ALDEN B. DOW, ARQ.

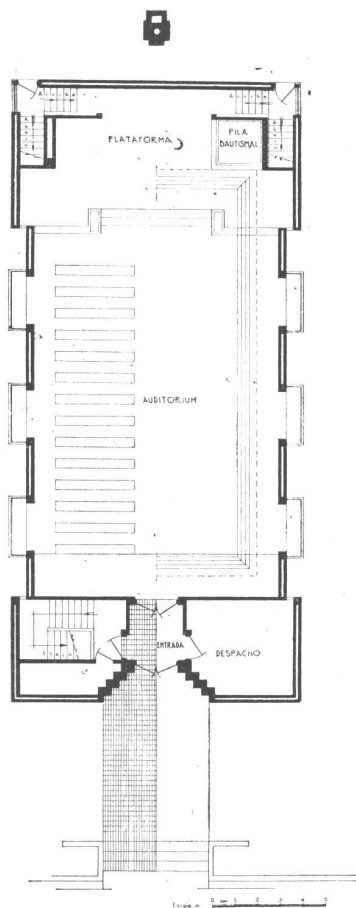

La ciudad de Midland, en Michigan, tiene una nueva iglesia, proyectada con humilde espíritu por un grupo compuesto de un arquitecto y sus clientes. La comisión de edificios de la congregación, expresó al arquitecto el deseo de tener una iglesia que se amoldara a sus particulares necesidades. Según sus propias palabras: "Agrupados alrededor de la mesa de dibujo, proyectamos la iglesia tal como es hoy, contribuyendo cada miembro con su parte". La misma congregación se encargó de construir en gran parte la iglesia; y el resultado de sus tareas, bajo la guía inspiradora de un arquitecto, es un edificio invitante y digno, que puede ser usado los siete días de la semana. Con él se ha alcanzado una meta más frecuentemente enunciada que alcanzada: la fusión total de las características espirituales y físicas.

Factores pre establecidos guiaron el proyecto de la iglesia: espacio para sentar confortablemente a unas 300 personas; una plataforma elevada apropiada para la iglesia, que pudiera convertirse fácilmente en escenario para pequeñas dramatizaciones; un reconocimiento de la naturaleza como parte importante del credo; facilidades para actividades sociales, a la vez que religiosas; y exigencias mundanas tales como una zona adecuada para estacionamiento y limitarse a un presupuesto modesto.

*Comentarios por cortesía de
Progressive Architecture*



El interior de la iglesia, tal como el exterior, es a la vez digno y sin pretensiones. Las paredes de ladrillo a la vista, llevan piezas livianas de acero que soportan el techo y el cielo raso.

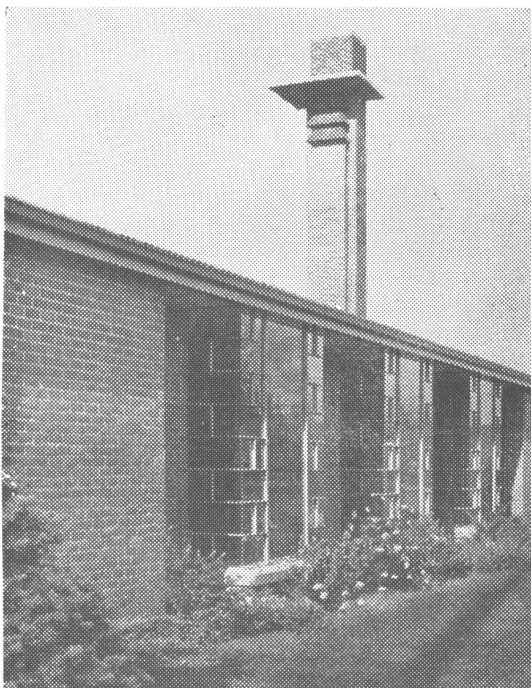

El edificio está ubicado en una calle de la ciudad, dentro de un barrio que está convirtiéndose rápidamente en comercial. Lo más atrayente, por lo tanto, son los jardines que lo rodean: quietos, sin solemnidad, parecidos a los antiguos jardines ingleses de flores, resultan llamativamente atrayentes. El terreno tiene aproximadamente 30 metros por 90, y proporciona un estacionamiento adecuado en su parte posterior.

Cuando el proyecto estaba en las etapas de esquema, fué sometido a la congregación y después de haber obtenido su aprobación entusiasta, se envió a sus superiores para que aprobaran su construcción. Inmediatamente, según lo expresa el arquitecto "los dirigentes fueron a Midland y se reunieron conmigo y la comisión. Parece que temían que el arquitecto estuviera empeñado en proyectarles algo distinto de lo corriente, simplemente por el gusto de hacer algo distinto; pero después que se les explicó la filosofía del diseño, se mostraron tan entusiasmados como nosotros y aprobaron los planos".

El arquitecto Dow ofrece como razones para el éxito de la iglesia, primero, el intenso entusiasmo de la congre-

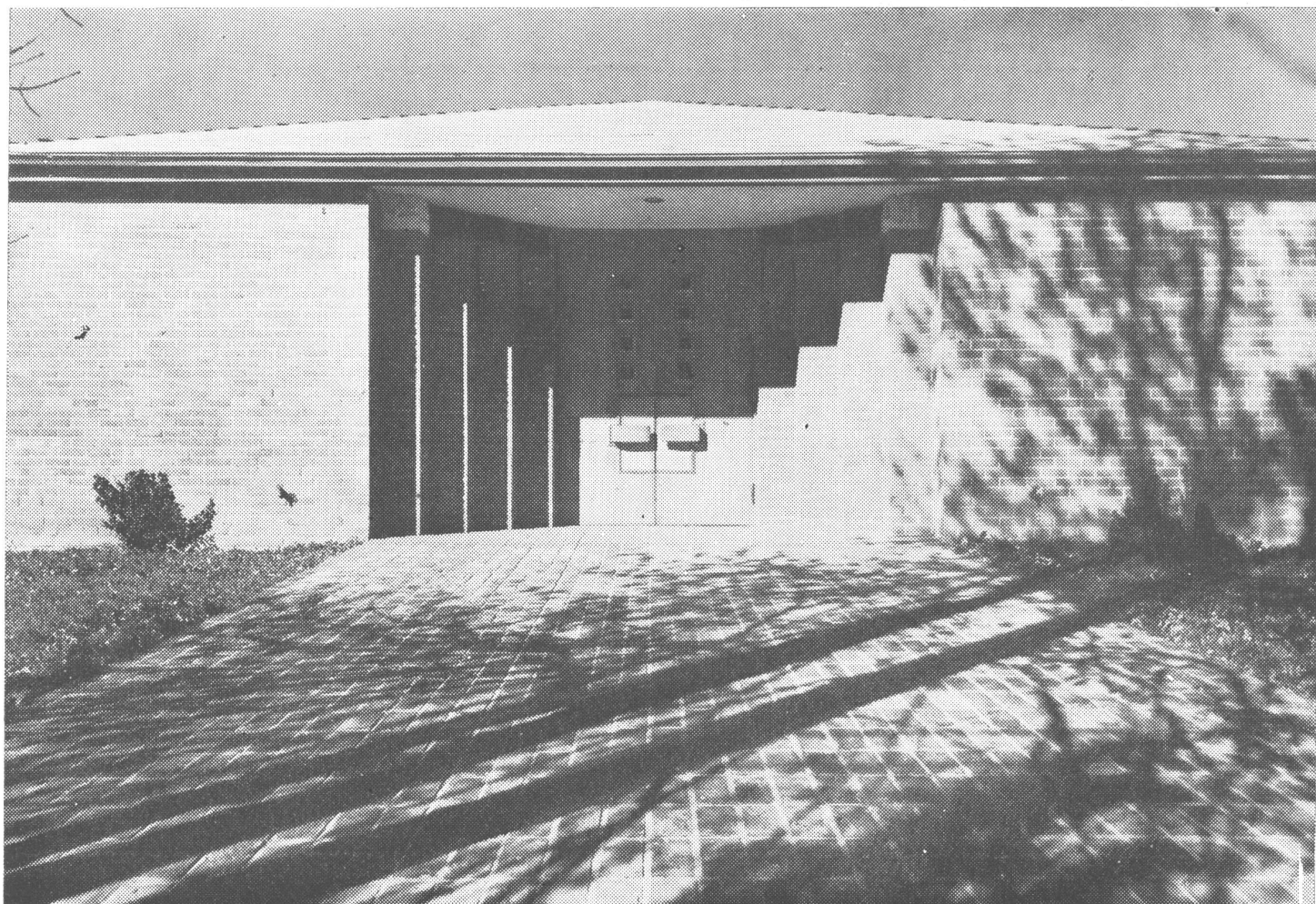

La entrada de la iglesia, acogedora y sencilla, como todo el edificio.

gación (hasta treinta miembros a la vez, todos trabajando, participaron en la construcción) y, segundo, que no está completa; los capiteles esculpidos (hormigón vaciado) de la entrada, cada uno de los cuales ha de ser hecho por un miembro de la parroquia, dirá eventualmente la historia de su fe. Diferentes paneles de las ventanas serán semejantemente tratados, entregándose cada una a diferentes grupos. Los jardines de flores necesitan atención continuada. Cuando el subsuelo era utilizable, antes que el auditorio estuviera completado, los servicios religiosos se realizaban allí.

Los comentarios, por Talbot F. Hamlin, se publican por cortesía de Progressive Architecture.



JOSÉ THENÉE
HIERROS Y BRONCES
ARTÍSTICOS FORJADOS
BELGRANO 774

NOTICIAS

CONCEPTOS CAMBIANTES SOBRE LAS FUNCIONES DE LOS HOSPITALES

(Viene de la página 398, 1ª parte.)

semejantes. En muchos hospitales, las enfermeras realizan solamente las tareas esenciales y de más responsabilidad en cuanto a enfermería y servicios personales; los otros trabajos tales como alimentar a los enfermos, hacer las camas, etc., son delegadas en mujeres que tienen una preparación más elemental. Sobre este aspecto se ha estado en retraso, pues muchas enfermeras han estado ocupadas en trabajos que podían hacer personas sin preparación; pero el ajuste de esta situación determinará, sin duda, alguna modificación en el trazado de hospitales.

Para hacer frente a la necesidad de más enfermeras, se discute mucho sobre la necesidad de establecer escuelas centrales para el trabajo teórico, designándolas para hospitales de afuera, grandes y chicos, para el entrenamiento práctico. Si esto cobra vuelo nuestros presentes métodos de enseñanza y alojamiento de las enfermeras resultará materialmente alterado.

Muchos hospitales necesitan internos para proporcionar el mejor tipo de servicio que es ahora posible. Desgraciadamente, menos del 10 % de nuestros hospitales —los más grandes—, pueden esperar de obtener internos y ninguno puede conseguir todos los que le hacen falta. Como resultado, en muchos hospitales los deberes normales de los internos están siendo realizados por enfermeras graduadas y especialmente entrenadas. En algunos hospitales tenemos secretarías de sala. En otros tenemos escuelas de bibliotecarias de archivos médicos. Ya, más de veinticinco de nuestros hospitales han establecido escuelas para el entrenamiento de técnicos de laboratorio.

El tamaño y la extensión de los laboratorios de hospitales dependerán de la cantidad del trabajo en conjunto de que se hagan cargo los laboratorios centrales del gobierno. Los bancos de sangre se han desarrollado rápidamente en los pocos años pasados, pero el actual plan de la Cruz Roja

COPIAS DE PLANOS



Papeles

Y TELAS TRANSPARENTES
 MATERIAL PARA DIBUJO
 FOTOGRAFIA TECNICA

A. & M. CASASCO Y CIA

SOC. de RESP. LTDA. CAPITAL \$ 1.500.000. - 7%

SUC. RIVADAVIA 589 - LIMA 461 - B. A.

Casa Central:
CORDOBA 1836

• SUCURSAL ROSARIO - RIOJA 867 •

para proporcionar sangre para todos los hospitales civiles, modifica los factores del problema. En ese caso, los hospitales necesitarían solamente los lugares de almacenamiento necesarios, con refrigeración.

El día y la semana de trabajo más cortos hacen cada vez más difícil mantener un servicio continuo a lo largo de las 24 horas. Empleados que dedican parte de su tiempo al hospital, seguirá siendo una característica esencial. Además se nota una tendencia creciente a que los colaboradores del hospital vivan fuera de él. Eso cuesta más a los empleados, pero les gusta la libertad y la paga aparentemente mayor. Esto modifica las previsiones en cuanto a dormitorios y restaurant. Muchos hospitales están estableciendo sistemas centrales de suministros, permitiendo así un mejor control y economizando materiales y personal. Los métodos de enseñanza, sea para enfermeras, estudiantes de medicina, internos, médicos, enfermos, técnicos u otros, están adoptando los métodos visuales. Las colecciones de películas instructivas están creciendo a un punto tal, que ahora en los grandes hospitales es esencial un salón bien equipado, con un proyector sonoro para películas de 16 milímetros.

Muchos hospitales están ahora convirtiendo sus archivos médicos a micro films, reduciendo así las necesidades de espacio al 2 ó al 4 % de lo que antes se requería.

Los factores citados más arriba son mencionados como ilustración de la evolución que está teniendo lugar en las prácticas y procedimientos hospitalicios, los que deben ser tenidos en cuenta constantemente al proyectar los hospitales del futuro.

Importancia relativa del capital y de los costos operativos

Hoy es más necesario que nunca, el considerar no solamente los costos iniciales sino también los costos de funcionamiento. Las comisiones encargadas de la tarea deben pesar la importancia relativa de esos dos factores. Cuando las escalas de salarios y sueldos —enfermeras y empleados— eran bajas, no era indispensable agotar el análisis de este aspecto del problema o estudiar la



CORRESPONDENCIA
CASILLA DE CORREO N° 20
BERNAL
F. C. S.

AVDA. LOS QUILMES Y LINIERS
(RUTA NACIONAL N° 2 - KILOMETRO 17.355)
QUILMES
F. C. S.

U. T. 202 (BERNAL) 0149

Fabricantes de Pinturas • Colores • Barnices • Esmaltes • Aceites de Lino

posibilidad de utilizar cosas tales como las instalaciones economizadoras de trabajo, los costos de mantenimiento de pisos más baratos o los variados tipos de equipos de calefacción y otros detalles semejantes. En un país nuevo como el nuestro, con nuevas comunidades urbanas, era frecuentemente lo más importante establecer los servicios al menor costo, dejando al futuro el cuidado de sí mismo.

Ahora estamos obligados a pensar de otra manera. Con salarios más altos y menos horas de trabajo, el costo de operación y mantenimiento es un factor tremendo. El hospital bien manejado generalmente tiene más personal —excluidos los médicos— que pacientes. Aquí en Toronto el gasto de personal, por paciente, es más de 3 dólares (hasta 3,40 y más). Y eso antes que cualquier otro costo de operación del hospital haya sido tomado en cuenta.

Las comisiones de hospitales descansan pesadamente en Vds. para el asesoramiento respecto a las distribuciones y materiales que puedan ayudar a mantener los costos de conservación razonablemente bajos. Esto se aplica particularmente a las superficies de paredes y pisos, al servicio de comidas, al recorrido a hacer por las enfermeras para atender los enfermos, a los servicios de plomería, a los equipos de intercomunicación y economizadores de trabajo. Cada vez es más evidente que los costos de construcción, que al principio no parecen razonables, tienen a la larga su justificación.

Aumento de la utilización

Hablando de los costos de construcción, éstos también resultan tan altos, que muchas comisiones de hospitales están descorazonadas. Indudablemente podemos economizar más el espacio —y eso significa dinero—, analizando las horas en que ciertos cuartos de hospital están ocupados. Desgraciadamente, con demasiada frecuen-

cia, muchos cuartos están ocupados apenas unas pocas horas durante las 24 del día. Por ejemplo: Es cómodo tener una o varias salas para los enfermos externos, para cada clínica, pero muchos hospitales han encontrado que la misma habitación puede ser utilizada a la mañana y a la tarde para diferentes clínicas y, mediante un trazado cuidadoso, los seis días de la semana.

Algunos hospitales han construido suficientes salas de operaciones para darles casi a todos los cirujanos, la oportunidad de practicar sus intervenciones a las nueve o a las diez de la mañana, dejando solamente las de emergencia para la tarde. Las operaciones a la mañana son algo preferibles, pero mediante un poco de organización y de trabajo de equipo, podría fácilmente asegurarse un mayor número de intervenciones por sala. Los cuartos de metabolismo frecuentemente usados sólo durante una o dos horas en la mañana, podrían servir también para otros fines.

Muchos hospitales en este país tienen costosas instalaciones de rayos X, sin un técnico capaz de hacer más que simples radiografías y sin ningún radiólogo para interpretarlas. En esos casos sería suficiente una pequeña máquina portátil. La flexibilidad para permitir varias funciones en el mismo ambiente, debe ser un objetivo constante.

Consultas a varios grupos

Es perturbador notar qué poco esfuerzo ha sido hecho por las comisiones de hospitales, en algunos casos, para recoger las opiniones de los que deben trabajar en el hospital, quienes son los realmente expertos en las funciones. Conozco casos en que al superintendente y al jefe de enfermeras no se les dió la oportunidad de criticar los planos. Afortunadamente estos ejemplos son raros.

(Sigue en la página 405.)

AVISOS CLASIFICADOS

PINTURERIA y PAPELERIA DEL NORTE

Variado surtido
de papeles pin-
tados. Las últi-
mas novedades

en **TEKKO y
SALUBRA**

Vicente Biagini y Hnos.

PARAGUAY 1126
T. A. 41 - 2425
Buenos Aires



PROTEJA
SU TECHO
PINTANDOLO
CON

GRAFISOL

PRESERVA Y EMBELLECE
Solicite folletos con colores
Fco. J. COPPINI
CHACABUCO 82 - T. A. 33, Av. 9676

MOSAICOS

E. ALFREDO QUADRI

Fundada en el año 1874

Avenida Angel Gallardo 160
(antes Chubut)

(Lindando con el P. Centenario)

T. A. 60, Caballito 0301-2564

Coop. Tel. 988, Oeste



"ARMANDAM"

La Grampa Ideal
para
Armado de Andamios

Rápida
Segura
Rendidora



JOSE LATRONICO

E. LAMARCA 4831-33
50-4356

APROBADA POR
A. N. D. A.

CANILLAS DIQUE

NO GOTEA · HIGIENICA · PRACTICA · ECONOMICA · MODERNA

"LA CASA DE LAS COCINAS"

●
A GAS
Y SUPERGAS
A CARBON
Y LEÑA
●

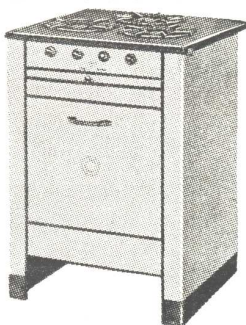

FABRICANTES
ESPECIALISTAS

CAVEDO, GONZALEZ & Cía.

Pte. LUIS S. PEÑA 1285/87 - T. A. 23-5198

HELIOFOTO

SARMIENTO 372

T. A. 33 - 9095/96

COPIAS DE PLANOS

Fotocopias de Documentos

EXTRACTORES DE AIRE "NELSON"

Aplicables
a cualquier
ambiente
y en todo
diámetro

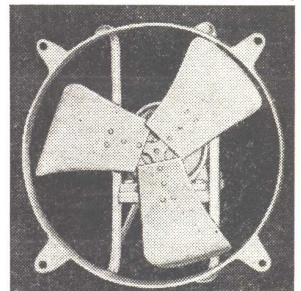

Fabricantes

TALLERES ELECTROMECANICOS "NELSON"

SOC. RESP. LTDA - CAP. \$ 120.000

BOLIVAR 839

33 - 0132

Norah

DECORACIONES DE INTERIORES y NEGOCIOS

ESPECIALISTA EN
AMUEBLAMIENTOS DE CASAS
DE RENTA, DECORADOS
MODERNOS Y DE
ESTILO

●
MORENO 1473 - 3º piso, Esc. 306
BUENOS AIRES

FABRICAMOS:

Arañas, Faroles
Aplicques - Morillos
Herrajes - Rejas
Consolas, etc.

Se efectuan traba-
jos sobre cualquier
dibujo.



HERRERIA ARTISTICA FORJADA
LUIS PEDROLI

MONROE 826/32 T. A. 71 - 1783
PREMIADA EN VARIAS EXPOSICIONES

BAIOCCO Hierro forjado

EXPOSICION: CORDOBA 3843
TALLERES: ANDALGABA 108587
T.E 79-9991-9994

GUIA PROFESIONAL

AMIANTO



amianto

AISLACIONES - MASILLA DE AMIANTO (Aprobado por el Min. de Guerra)

Termotécnica Argentina
(José Tomassini)

RIVADAVIA 755 T. A. 34-1734

HIERRO FORJADO



BELLANI & Cia.

CREACIONES
FABRICANTES-IMPORTADORES
HIERROS ARTISTICOS
ARAÑAS-FAROLES-CADELABROS
LAMPARAS-CONSOLAS-CHIMENEAS
REJAS-HERRAJES-APLIQUES
BRONCES, COBRE BAT CERAMICAS
DIAZ VELEZ 3473-U.T. 62-2879

INSTALACIONES DE GAS



E. T. I. GAS

EMPRESA TECNICA
INSTALADORA

INSTALACIONES DOMICILIARIAS
e INDUSTRIALES

URUGUAY 228 - Esc. 14 T. A. 37-5880

MOSAICOS

MOSAICOS
REVESTIMIENTOS Y ESCALERA
V. MOLTRASIO e HIJOS
S. R. L. - Cap. \$ 200.000

Exp. y venta: FED. LACROZE 3335
T. A. 54, Darwin 1868 - Buenos Aires

CALEFACCION

D. Fortunato & Cía.
INSTALACIONES DE
CALEFACCION
en todos los Sistemas y Anexos
Instalaciones de quemar petróleo
QUESADA 2670 — T. A. 70-5024
BUENOS AIRES

RODOLFO RAPETTI

Ex Empleado de la Casa Thenée
Hierros forjados - Cobre a mano -
Cerámicas de Estilo - Arañas - Faroles
- Lámparas - Herrajes para bargueños
y chimeneas.

TALLER EN LA CASA CARLOS PELLEGRINI 748
T. A. 41-4612 - Bs. Aires

LADRILLOS

SUCESION DE
FRANCISCO CTIBOR
FABRICA DE LADRILLOS
Ringulet F.C.S. - U. T. 890, La Plata
Escritorio: Avda. de Mayo 878
U. T. 34, Defensa 8580
LADRILLOS MACIZOS F. C. aprobados
por la Dir de las O. S. de la Nación
HUECOS PATENTADOS para entrepisos
azoteas, chimeneas, bebederos, etc.



MAYOLICAS - MOSAICOS - CERAMICAS
Dep. y Fábrica Exp. y Ventas
Av. SAN MARTIN 3594 CHACABUCO 710/14
T. A. 741-1990 T. A. 33-3312
Florida F. C. del E. Bs. Aires

CERAMICAS

PISOS Y REVESTIMIENTOS
CERAMICA
LIGURE
MAYOLICAS
S. C. A.

BAIOCCO hierro forjado
MUEBLES Y ARTEFACTOS
DE CALIDAD
Mayolicas Italianas
Avenida CORDOBA 3843
T. A. 71 - Pal. 5813

MAQUETTES

MAQUETTES
CUALQUIER CATEGORIA
CASA
HANS E. JORGENSEN
G. A. YANZI & Cía
H. Irigoyen 676-T. A. 34-5207

PARQUETS

PARQUET MOSAICO
PARQUETS DE
ROBLE ES-
LAVONIA
JOSE SIGNORELLI
FABRICANTE
11 de SETIEMBRE 4619/61 • 70-6392 y 4735

B. SORGE Y Cía.
ESMERALDA 22 - Piso 1º
34 - Defensa 5212
BUENOS AIRES

INSTALACIONES DE GAS

PRIMIGAS



J. Leonardo y P. A. Reina

Compañía de instalaciones de
cañerías de gas y supergas
y reparaciones de artefactos.

SANTA FE 5384 T. A. 72-8537

DYPICAL
SOCIEDAD COMERCIAL E INDUSTRIAL
IMPORTADORES
Máquinas para la fabricación de mate-
riales de construcción y para
Carpintería de Obra.
Avda. L. N. ALEM 686 T. E. 31-2272

B. BAYON
EMPRESA DE PINTURA
Para Trabajos de Calidad
Escritorio y Depósito
Estados Unidos 324/6 T. A. 34-2083

CONSTRUCTORES

Luis V. Migone
ING. CIVIL
EMPRESA CONSTRUCTORA
Arenales 2428 T. A. 44-9119

MARMOLERIA

MARMOLES
CELSI & Cía.
R. de Janeiro 631 esq. Díaz Vélez
T. A. 60, Caballito 1840
Buenos Aires

PLANOS Y PROYECTOS
HECTOR S. LANBIERTO
PROYECTOS - PLANOS
TRAMITES MUNICIPALES
Moreno 1473-3º Piso, Esc. 306
BUENOS AIRES

CONSTRUCCIONES

EMPRESA DE CONSTRUCCIONES
"OETTEL"
CORRIENTES 4634
T. A. 79, Gómez 6153

Cía. Arg. Instal-Gas
S. R. L. (CAP. \$ 20.000)
Matr. Gas de L. E. y Munic.
COC. CALEF. RAD. ETC.
EXPOSICION Y VENTA
Bm. MITRE 2664 — T. E. 48 - 1422

MOBLAJES Y DECOR.

Angel di Baja
Decoraciones de interiores
Tapicería
Bustamante 884
T. A. 79, Gómez 4295

TALLERES METALURGICOS
"CARMETAL"
TALLERES INDUSTRIALES
METALURGICOS S. R. L.
HERRERIA
CARPINTERIA METALICA
MUEBLES DE ACERO
Sgo. del Estero 3299 - 4 de JUNIO - LANUS
241 Lanús 1496

CORTINAS DE MALLA

Establecimiento **COUTTERET, PRESTI & FERELLO**
INDUSTRIAL Y COMERCIAL
CORTINAS METALICAS
COCINAS A GAS
REMACHES DE HIERRO
CABRIADAS DE HIERRO
CUENCA 4547-57
T. A. 50-6754
CADA RENGLON
UNA ESPECIALIDAD

INSTALACIONES DE GAS

Casa ORFANO
INSTALACIONES de GAS y SUPER GAS
MATRICULA MUNICIPAL y D.G.G.E.
Adm. y Exp. RIOJA 663
T. E. 46 - 1694

CASA RIZZA
CARPINTERIA
MOBILIARIOS
DECORACIONES
INSTALACIONES
47, Cuyo 4960 CASTELLI 135



INDUSTRIA GRANDE
 NACION PROSPERA

- CEMENTO PORTLAND
- CALES HIDRATADAS MOLIDAS
- AGREGADOS GRANITICOS

LOMA NEGRA S. A.
 AV. ROQUE SAENZ PEÑA 636 - BUENOS AIRES
 T. A. 33, AVENIDA 1533

Cuando un nuevo hospital está siendo construído, nosotros urgimos el nombramiento de un superintendente meses antes de que la construcción esté lista, porque tal persona puede hacer sugerencias valiosas, cuando todavía es tiempo, respecto a muchos detalles.

Aun cuando algunos grupos consultados pueden no aportar nada útil, yo me siento fuertemente inclinado a que se dé una oportunidad de expresar sus puntos de vista a todos aquellos interesados, como el administrador, las enfermeras, los médicos, los dietistas, el jefe del lavadero, los ingenieros y otros.

Es Necesario Tener en Cuenta el Tipo de Enfermo

Parecería necesario, también, prestar más consideración que la que corrientemente se le presta, al tipo de enfermo para el cual el hospital se construye. Nuestro concepto de las exigencias para los diversos tipos de pacientes están sufriendo una definida evolución. Vamos a dar algunos ejemplos. Con demasiada frecuencia, los hospitales de antes para los crónicos eran principalmente proyectados, para prestarles sólo servicio de enfermeras y vigilancia. Se habían reducido a un límite los equipos para diagnóstico y tratamiento y el cuidado médico era mínimo y fortuito. Con demasiada frecuencia, los enfermos crónicos eran considerados como incurables. Ahora hay un fuerte movimiento —y muy lógico— para colocar a los enfermos crónicos y a los incurables, en un ala especial de un hospital general, para asegurar mejor diagnóstico y vigilancia terapéutica. Eso no sería necesario si los hospitales especiales estuvieran bien organizados y equipados, como es el caso para unos pocos hospitales de crónicos.

Sin embargo, si se ha de añadir un ala para los pacientes crónicos en el hospital general, debe proyectarse de tal manera de proporcionar esos rasgos especiales que son deseables en el cuidado de los crónicos y que no siempre se encuen-

tran en los modernos hospitales activos: grandes solarios con calefacción, pórticos para asolearse, rampas suaves hasta los jardines, cuartos de lectura, sala de proyecciones, etc.

Y también hay que pensar en el cuidado de los convalescientes. La antigua idea de la convalescencia, sólo por medio del descanso y de tres buenas comidas diarias, es anticuada. Los hospitales de convalescientes no deberían ser dema-

**VALVULA
 SANITARIA**

DIOGENES
 ARTICULO NOBLE
 INDUSTRIA ARGENTINA
 VENTA EN TODAS LAS CASAS DEL RAMO

siados pequeños para poder proporcionar equipos adecuados; por lo tanto deberían estar limitados a centros estratégicos, tener todo lo necesario dentro de sus límites y estar abiertos para recibir a los enfermos de los hospitales generales de la zona, y estar ubicados de manera de no tener la "atmósfera de hospital". Yo sostengo que no deberían estar en los mismos terrenos de un hospital general, y definitivamente, no deberían estar combinados con un edificio para los enfermos crónicos y los incurables. Dentro del año no habría ala de convalescientes, y todas las camas estarían ocupadas por enfermos crónicos o incurables. Ellos deben realmente ser centros de rehabilitación, proporcionando radioterapia, terapia a través de ocupaciones, dietoterapia, biblioterapia mediante una adecuada biblioteca, facilidades de recreación en el interior y al aire libre, y la necesaria vigilancia médica. La terapia mental y la readaptación social son frecuentemente tan vitales como la recuperación física. Podemos aprender mucho de los éxitos en cuanto a rehabilitación, conseguidos en las fuerzas armadas. Estamos aún angustiosamente cortos de lechos para convalescientes, pero la tendencia hoy en muchas ciudades es sacar a los enfermos de los hospitales anticipadamente.

Yo siento que nosotros hemos fracasado en cuanto no hemos proyectado todavía un hospital para convalescientes satisfactorio, adaptado al clima y las condiciones de vida del Canadá. Estamos todavía siguiendo trazados estereotipados de hospitales, que muchas veces son poco adecuados para las especiales necesidades de esos pacientes. Aquí hay una oportunidad y un desafío para los arquitectos del Canadá.

Construyendo para un Siglo

En esta conferencia yo he tratado de pasar revista, rápidamente, a algunos de los conceptos cambiantes de las funciones del hospital e indicar que esos cambios en la función deben ser constantemente tenidos en cuenta al diseñar los hospitales de mañana.

Una complicación estriba en el hecho que nuestro tipo presente de construcción va a durar tanto tiempo. En el año 2048, muchos edificios que son levantados hoy, estarán en uso activo y los interesados van a estar tan preocupados con ellos como nosotros lo estamos con los edificios antiguos, ya que estarán demasiado buenos para echarlos abajo y demasiado viejos para que puedan funcionar eficiente y económicamente.

Aunque debemos tratar de hacer nuestros hospitales menos permanentes, yo no soy uno de esos que sostiene la necesidad de construir hospitales generales para 25 años, pues tales edificios no son muy practicables, salvo para usos militares. Realmente ellos son con frecuencia muy costosos en cuanto a funcionamiento y, por lo demás, los reglamentos de construcción prohibirían

política, excepto para hospitales muy pequeños. Lo que debemos tratar de hacer hoy es construir un hospital adaptable a todos los usos concebibles que pueden ser requeridos dentro de cincuenta o de cien años. Como pocos de nosotros podemos prever esas necesidades, no podemos esperar tener tanto éxito. Sin embargo, si nos mantenemos alerta sobre el pensamiento social y sobre los progresos de la medicina, estaremos en condiciones de anticipar unos pocos de estos cambios posibles.

Cortesía del "Journal of the Royal Architectural Institute of Canada"

EL FUTURO DE LA CONSTRUCCION

(Viene de la página 362, 1ª parte.)

Hace falta también otra medida previa. De nada valdrá tener hormigones livianos si los reglamentos se oponen a que se los use en los grandes centros de consumo. Hay, pues, que agilizar los reglamentos con vistas a una revolución técnica y no mantenerlos rígidos, como si hubiéramos de utilizar indefinidamente los métodos constructivos de los caldeos.

Finalmente habrá que encarar la construcción de barrios enteros, integrados con todos los elementos necesarios a la vida moderna. Habrá que encuadrar los grandes proyectos de construcción, dentro de los marcos del urbanismo moderno. Construir de otro modo será resolver en parte los problemas de hoy y agravar los de mañana.

Hay, en suma, una obra inmensa por realizar. Y podremos realizarla si en lugar de pensar que "todo tiempo pasado fué mejor", ponemos nuestro esfuerzo inteligente en conformar, con la cabeza y con las manos, nuestro propio destino.

VIVIENDAS ARGENTINAS

Un libro útil para todo el que quiera construir su casa propia

PRECIO: \$ 15.-

Pídalo, agregando 50 ctos. para franqueo

PEDIRLO EN LAS PRINCIPALES LIBRERIAS

