

NUESTRA
ARQUIT

330

05/57

nuestra 330 arquitectura

Buenos Aires · Año 1957 · \$ 18 en todo el país



Ponga un

CENTINELA ELECTRICO

en su

instalación



En caso de
corto-circuito
corta instantáneamente.

En caso de
sobrecarga
corta con
retardo, dejando pasar
las sobrecargas netamente
accidentales y de débil
intensidad.

Es de tamaño reducido,
permitiendo formar tableros
cómodos y compactos.

Se fabrica en el mismo
tamaño para 10 - 15 - 20
35 y 50 Ampere.

Como interruptor manual,
reemplaza con ventaja a
las llaves
centrales,
por su fácil accionamiento
y rapidísimo corte.



El Protector Automático Termo - Magnético "8100"
es un verdadero "centinela" y celoso guardián que corta automática-
mente la corriente en caso de corto-circuito o sobrecarga, protegiendo
eficazmente la instalación eléctrica. Elimina los fusibles, no tiene piezas
que reponer y basta mover la manija para restablecer el circuito.



Las cajas y frentes para agrupar 4, 6 o 12 Protectores
permiten formar tableros centrales automáticos compac-
tos y de excelente presentación. Solicite más información



NUESTRA ARQUITECTURA

Mayo 57 - Año 28 - N° 330
Reg. de la Propiedad Intelectual N° 534.926

Revista mensual editada por:
EDITORIAL CONTEMPORA S. R. L.
Capital \$ 102.000.-

Sarmiento 643 - Buenos Aires
Teléfonos: 45 - 1793 y 2575

director: Raúl H. Burzaco

n

a TARIFAS:

en la Argentina:

Ejemplar suelto \$ 18.-
Suscripción anual \$ 150.-

en el Extranjero:

Ejemplar suelto \$ 25.-
Suscripción anual \$ 250.-

S U M A R I O



BIBLIOTECA

	Pág.
Eero Saarinen: El Centro Técnico de la General Motors	41
Alvarez Forn, Ramos y Santini: Vivienda en Martínez	51
Curtis y Davis: Vivienda Mínima	54
José Bonilla: Saber Leer el Urbanismo	57
PLASTICA. Pedro de Simone, por Félix M. Pelayo	61
Locales y centros comerciales en el Nuevo Rotterdam	65
Palmer y Krisel: "Signature Home 1956" ..	70
Habitáculo de material plástico	74
La remodelación del barrio Sur	76
Notas	2

Tapa: Nuevo producto en la industria de la construcción. **Pisos Lan**, graníticos de 0,40 x 0,40, con una gama ilimitada de modelos que permiten dar a los pisos un sentido decorativo absolutamente nuevo y variado.

La dirección de N. A. no se responsabiliza por los juicios emitidos en los artículos firmados que se publican en la revista.

Nuestra Arquitectura se pone en fecha

Por causas que son de común conocimiento —repetidas huelgas y paros—, las que sería obvio detallar, Nuestra Arquitectura venía arrastrando un atraso creciente desde 1955, año por demás significativo, pero que no permitió el normal desarrollo de las tareas editoriales. Ese atraso, cuyo alcance sólo llegaba a la fecha de su aparición y no a la actualidad del material de redacción, se constituyó en un obstáculo prácticamente insalvable por los métodos comunes de adelantar algunos días por mes o por números dobles, motivo por el cual la Dirección de la revista decidió, sin dejar de editar un solo número, poner la publicación en fecha. Esa es la razón por la que, habiendo correspondido el número 329 a Diciembre/56, aparecemos con este número 330 fechando en Mayo la edición.

Es decir: ponemos la revista en su fecha real de aparición sin pasar por alto ningún número. Esto significa, a su vez, que el suscriptor recibirá exactamente los doce volúmenes a que se hizo acreedor al pagar la suscripción. (Así, si se suscribió en el N° 329, Dic./56, recibirá hasta el 340 inclusive, o sea hasta Marzo/58). Por otra parte, y en lo referente al nuevo aumento de nuestro precio de venta, aclararemos, a modo de simple comentario, que el resultado de la pasada huelga gravó los costos de impresión en un 16 % en lo concerniente a la imprenta, y en un 40 % para los grabadores, y esto olvidándonos del aumento que correspondió al personal de redacción y administración...

FACULTAD DE ARQUITECTURA, DISEÑO Y URBANISMO
BIBLIOTECA

SIHL
S. R. L.

largo 2,00 a 4,00 m
ancho 0,80 m.
esp. 0,05 a 0,12 m.

montevideo
434 - 70
T. E. 35 - 5887

CAPE

INSTALACIONES de

Calefacción
Industriales
Contra Incendio
Petróleo

G A S
SUPERGAS

CHARCAS 1927

44-5600

NOTAS

PROBLEMAS DEL DISEÑADOR

Por Gerardo Clusellas

El diseñador, como cualquier otro personaje de nuestra era industrial que se dedica a pensar, proyectar, o estudiar elementos para introducir en una cultura, necesita tener una posición teórica que lo guíe en su labor diaria.

El artículo "Algunos problemas del diseño" (Francisco Bullrich, N.V., N° 9, 1957, pág. 20), tiene esta intención, por lo tanto creemos necesario realizar algunas acotaciones al mismo en cuanto a lo

taller de

especializado en

decoraciones

e instalaciones modernas

carpintería

▲ estudios d. i. m.
41 - 8872

administración Ayacucho 1115
taller Bdo. de Iriqoyen 1262

"LLAMARADA"

UN ORGULLO DE LA INDUSTRIA NACIONAL



Seguras - Económicas - Rendidoras
A GAS y GAS ENVASADO

FABRICANTE:

PEDRO FUNDUKLIAN
OLAYA 1042 BUENOS AIRES

que se refiere a la desrelación del diseñador en *nuestra* sociedad, sin entrar a discutir el valor político-social de los objetos, su uso dentro de culturas, y la evolución de las "formas" en las mismas.

Antes de entrar en tema, debemos aclarar que las gama de diferencias entre los diseñadores (desde un Nelson —un ingeniero industrial— y un jefe de diseño de automóviles), es prácticamente tan amplia que su análisis exhaustivo deberá comprobarse sobre las relaciones en cada especialidad o tema.

Por último aclaramos, que estas líneas son consecuencia de la convicción que es primordial actualmente realizar el esfuerzo y discusión previa, que unifique los criterios hoy dispares, posibilitando el desarrollo de la teoría a seguir.

La necesaria "comunicación" en esta época sublimada, en un nivel no *personalista* de la misma, es el camino humano que aparentemente se nos plantea. Las premisas con que está construido ese artículo son que "Resulta hoy difícilmente discutible, algo así como el producto de un *elemental sentido común*, la afirmación en el sentido que la forma del objeto debe responder a su *función de uso* y a la técnica de su producción" (líneas 1 a 3), y que en el proceso artesanal a diferencia del industrial-capitalista, el productor-objeto-usuario, eran una tríada dialécticamente interconectada que permitía el rechazo por la sociedad de esas formas que no cumplían los fines culturales del ethos dado. (Se sostiene, además, que en esta etapa de la cultura oc-

(Continúa en la pág. 4)

"Yo espero el invierno
TRAN-QUI-LO"

Porque tenemos el nuevo y maravilloso calefactor circulante THERMCO, que distribuye calor por **toda la casa**, y que se instala fácilmente, con poco gasto, sin necesidad de cañerías ni radiantes. Además, tiene la ventaja de que usted lo enciende y permanece en funcionamiento todo el tiempo que desee: un día... una semana o ¡todo el invierno!, pudiendo graduar la temperatura a su gusto. Su mecanismo, sencillo, seguro, perfecto... ¡es todo una garantía de **economía** y de **larga vida!** ¡Decídase e instale hoy mismo el calefactor circulante THERMCO! Con él entrará en su casa la temperatura primaveral en un mueble elegante... finamente terminado.

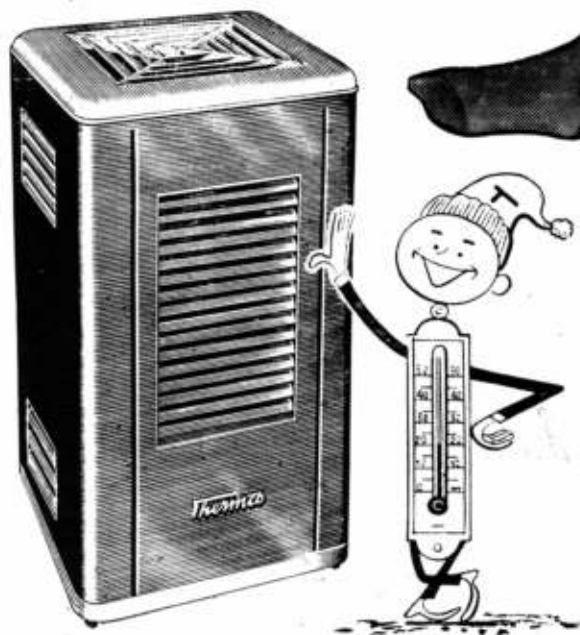

*Elimina la humedad
No "larga" gases tóxicos
Renueva el aire ambiente
Patente Norteamericana*

Thermco

Calor Constante con Calefacción Circulante

Anchorena 1783 - T. E. 83-6501 - Buenos Aires

THERMCO ES UN SISTEMA DE CALEFACCION que funciona con kerosene, diesel-oil o gas-oil, y se fabrica en varios modelos, adaptables a hogares, departamentos, oficinas, industrias, salones, sanatorios, etc.

GRAN FÁBRICA DE BALDOSAS TIPO MARSELLA - TEJAS Y LADRILLOS PRENSADOS Y HUECOS



FÁBRICA CERÁMICA
Alberdi S.A.

ESCRITORIO Y ADMINISTRACIÓN
SANTA FE 882 - ROSARIO
U. S. 22936

EMPLEE EN SUS OBRAS
TEJAS Y BALDOSAS

ALBERDI

ORGULLO DE LA INDUSTRIA ARGENTINA

PRECIOS, MUESTRAS E INFORMES:

Administración: SANTA FE 882 - T. E. 22936 - ROSARIO
o al Representante en Buenos Aires:

O. GUGLIELMONI

AVDA. DE MAYO 634 - (Piso 1º) - T. E. 34 - 2792 - 2793

EN VENTA EN TODAS LAS CASAS DEL RAMO

Premiadas con el Primer Gran Premio en la
Exposición de la Industria Argentina 1933-34

PROBLEMAS DEL...

(Viene de la pág. 2)

cidental intervenían factores mágicos y religiosos, que hoy aparentemente no juegan) (L. 37). Al aparecer el industrialismo, se sostiene, "el productor efectivo del objeto (el obrero industrial), no logra tener en momento alguno una noción completa del proceso productivo, pues esa noción se traslada ahora a los organizadores del proceso, vale decir, a personas que no intervienen físicamente, sino mentalmente en la elaboración de la forma" (pág. 21, L. 38), acotamos nosotros que la referencia es a los planificadores industriales, gerentes de industrias, a los diseñadores, etc., que son los

actuales determinantes de la forma final del objeto, aunque éstos tampoco tienen un dominio explícito del ciclo total a la manera artesanal.

"Desde fines del siglo pasado, sólo un grupo muy reducido de hombres han sabido crear *formas sanas*" (pág. 22, L. 37), y "la destrucción de valores tradicionales no se ve equilibrada por la creación de *auténticos valores nuevos, condición vital* en la supervivencia de toda cultura", (pág. 22, L. 57). Mencionamos estos párrafos en forma subrayada porque tienen el error o falta de rigor, común en el racionalismo moderno arquitectónico, de recurrir a "slogans" de difícil valorización por falta de una metodología de conocimiento; es lo que sucede con las ideas "Buena forma", "Good design", "Neue Gestaltung", etc., que cuando se usan en problemas teóricos no tienen, salvo ese "elemental sentido común" asidero de valorización lógica.

Hoy por hoy, la desrelación enunciada entre dirección-diseñador-objeto y usuario, hace prácticamente imposible a este último y al segundo, conocer-rechazar- aceptar, o por lo menos discutir una forma de hecho social. En occidente, esta problemática, es común a todos los campos de la tecnocrática división del trabajo, pues ningún "pensador" de elementos para uso de colectividades puede conocer los efectos de los mismos, por lo tanto las soluciones no deberán sólo referirse al diseño.

Deteniéndonos en este punto, es donde creemos no terminado el artículo de Bullrich, pues aunque estamos de acuerdo con la enunciación del problema,

(Continúa en la pág. 8)

NATATORIOS "ADAM"

para Clubes - Estancias y Residencias





CAÑOS MONOLIT

Solicite "MONOLIT" a su proveedor. Es el material de fibrocemento que rinde "un poco más".

De junta rápida, flexible y perfectamente estanca, los caños "MONOLIT" resuelven eficaz y económicamente los diversos aspectos para la conducción del agua. Su ya famosa junta de espiga y enchufe, incluida en los tipos: "Aguada" - "O. S. N." y "B. P. aprobado por O. S. N.", los hace adaptables a todo tipo de terreno.

COMPANÍA FIBROCEMENTO

MONOLIT

S. A. INDUSTRIAL Y COMERCIAL

FABRICA EN SAN JUSTO • PROVINCIA DE BUENOS AIRES

DISTRIBUIDORES EXCLUSIVOS:

CHACABUCO 132 •

TAMET

• BUENOS AIRES

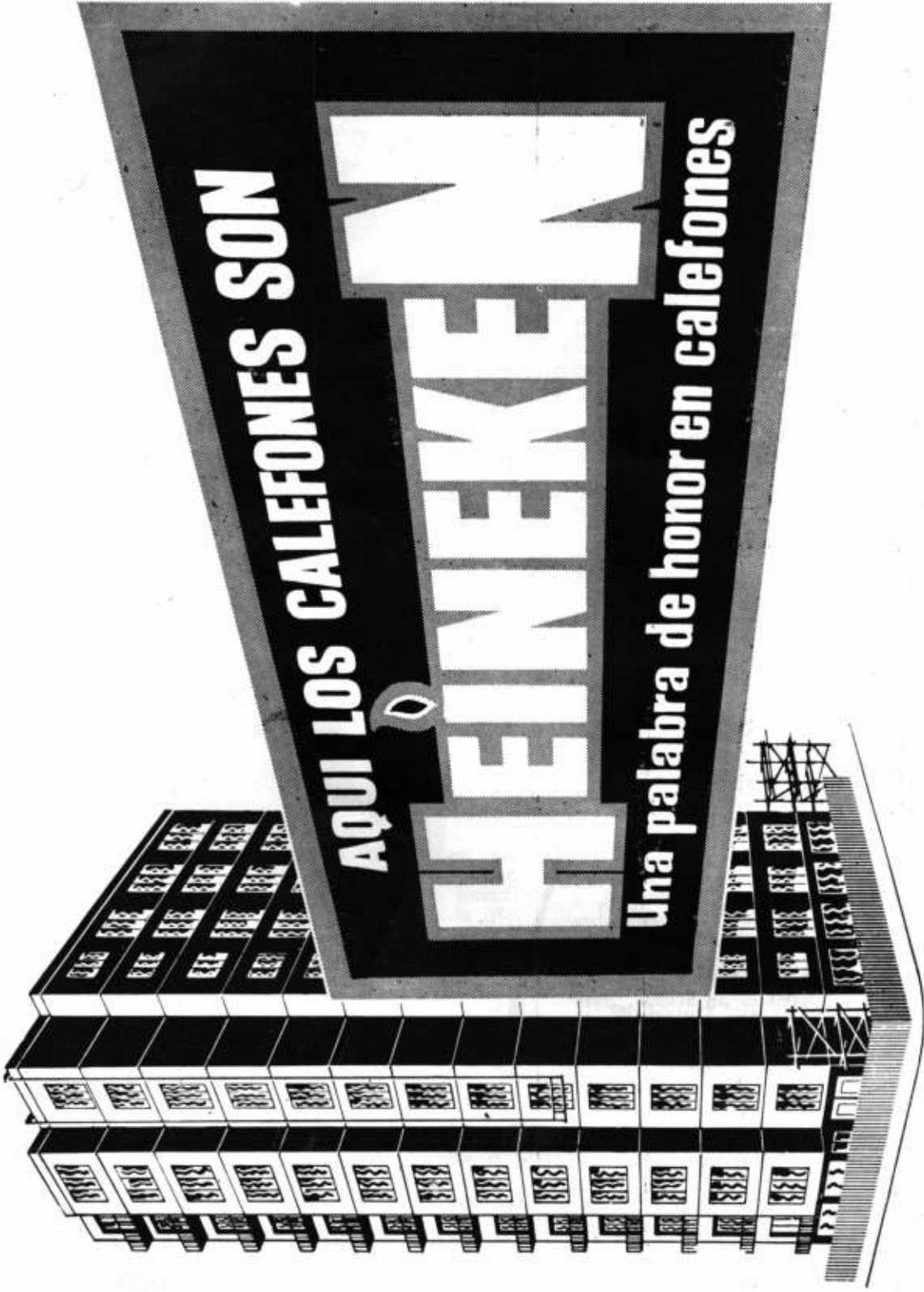

Porque es un edificio

HECHO CON CABEZA

Este cartel constituye una legítima garantía de calidad y confort en todo edificio en propiedad horizontal que lo ostente. A la empresa vendedora le asegura una valorización propia de los edificios "hechos con cabeza". Y al comprador le significa una adquisición, "también hecha con cabeza" por cuanto se ha asegurado el indispensable confort que brinda un calefón de la calidad de un HEINEKEN.

con su AGUA CALIENTE ABUNDANTE Y AL INSTANTE, A TODA HORA, PARA TODAS LAS NECESIDADES, LIBERADOS DE LOS HORARIOS A QUE ESTAN SOMETIDOS. LOS SERVICIOS CENTRALES. Para vender bien y comprar mejor, hay que reparar en este detalle fundamental: QUE LOS DEPARTAMENTOS TENGAN SU CALEFON HEINEKEN, 440 VECES PREFERIDOS POR LOS ENTENDIDOS!

**DEPARTAMENTOS CON
CALEFON HEINEKEN
440 VECES PREFERIDOS
POR SU MAYOR CONFORT**

HEINEKEN

Exposición y Venta:

Av. CORDOBA 645, 3er. P. - T. E. 32-4112

Fábrica:

Av. EDISON 1166, Martinez, F. C. N. B. M.

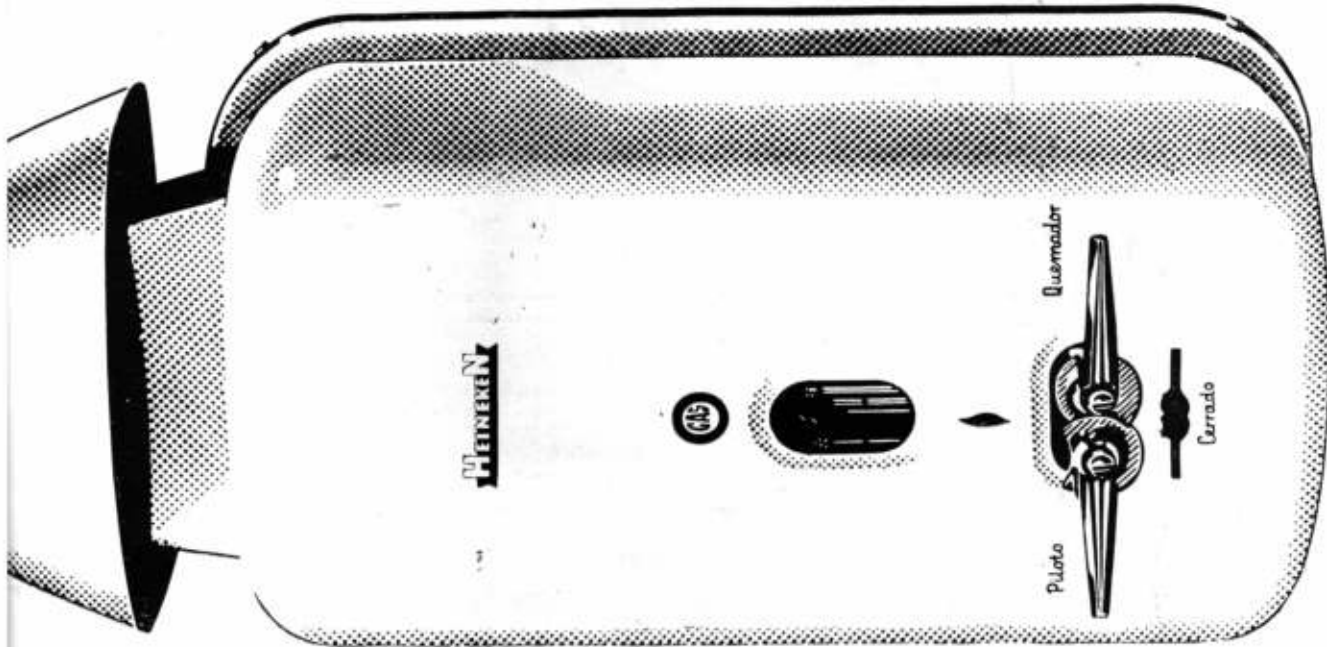

EN VENTA TAMBIEN EN LAS MEJORES CASAS DEL RAMO DE TODO EL PAIS!

**CONSAGRADO
EN EE. UU.
LLEGA AHORA
A LA ARGENTINA**



**Dura toda la vida.
Es aislante e inflamable.
No lo dañan las cenizas
del cigarrillo.**



Fabricada bajo licencia exclusiva de
Evershield Inc. Maryland EE.UU.

Visítanos y observará la belleza, la solidez y la practicidad del GLASCOTE ya aplicado. ¡El sensacional Azulejo Líquido resolverá todos sus problemas de impermeabilización y acabado en forma económica y permanente!

GLASCOTE

EL AZULEJO LIQUIDO

único adoptado por la Com. Nac. de Energía
Atómica después de pruebas exhaustivas

¡Revolucionario revestimiento líquido que reemplaza el azulejo común, al mármol y a otros revestimientos costosos!

Se aplica en frío, con rodillo, pincel o soplete, sobre mampostería, revaques, concreto fibrocemento, maderas, metales, baldosas, linóleo, etc.

ENDURECE RAPIDAMENTE formando una durísima película vitrificada que resiste la humedad, los solventes, los ácidos y álcalis, los detergentes, los pisos y las fricciones ¡Es perfectamente lavable!

NO ES PINTURA sino un verdadero azulejo, que se aplica líquido al espesor deseado. Ideal para revestir baños, cocinas, tanques de agua, laboratorios, escaleras, muebles, embarcaciones, pisos de fábricas y talleres, etc.

EVITA LA CORROSION en los metales. Cuenta de 30 a 50% menos que el azulejo común.

EN TODOS LOS COLORES y también incoloro-transparente. Brillante o mate.

Fabricantes y distribuidores exclusivos:

EDWARD G. PETERS S. R. L.

Capital \$ 160.000

Av. Cabildo 457 - T. E. 76-7154 - Buenos Aires

PROBLEMAS DEL...

(Viene de la pág. 4)

su estudio se vuelve incompleto por enunciar pero no encarar la manera de resolver esas desrelaciones (quizás por la influencia de los límites de las ideas racionalistas profesionales modernas en diseño y arquitectura, como grupo de opinión).

Parecería que por las contradicciones del industrialismo, se plantea la necesidad de conocer en forma científica las causas de un hecho social, problemas de interconexión de culturas, uso simbólico de los objetos (mágico, religioso, político, cultural), etc., y es donde la antropolgía aplicada, la sociología, la sicología, la sicosociología, lógica, etc., depuran

sus métodos tratando de llegar a una forma objetiva del conocimiento societario.

Planteado así, creemos que la forma de encarar esas desrelaciones, no es por retorno a la reunión productor-usuario (artesanado-Morris), ni al neo-enciclopedia del diseñador, ni el neo-clasicismo como estilo-forma-símbolo ya asimilado por nuestra cultura, y por supuesto no al organicismo como expresión de valores subjetivos no controlados, donde encontraremos posibilidades.

El planteo clarificador en el orden general, lo han dado las ciencias de observación externa al individuo, pues sus metodologías de interconexión, los análisis exhaustivos del límite de error de los individuos al observar, y la sistematización de los conocimientos recogidos; permiten suponer que al aplicarse a las ciencias de acción social (entre ellas diseño-arquitectura), traerán el background suficiente para conocer o determinar cuando un objeto o forma sería o es "buena". En un pueblo ágrafo, esta clasificación es directa y en general subjetiva (a igual que en occidente en la etapa artesanal (: pero a nosotros no nos cabe, repetimos, esta posibilidad, pues sería la destrucción de nuestras premisas occidentales lógicas, quedándonos entonces como única solución el entronque sistematizado con la capacidad científica de nuestros procesos socioeconómicos.

Si fué la función primordial histórica de una generación, revalorizar los sistemas de producción

(Continúa en la pág. 12)

Sucesión de:

FRANCISCO CTIBOR

FABRICA DE LADRILLOS

Ringuet - F. C. N. G. ROCA - T. E. 890 - La Plata

ESCRITORIO

Av. de Mayo 878 - T. E. 34 Defensa 8580

LADRILLOS MACIZOS F. C.

Aprobados por la Dir. de los O. S. de la Nación

HUECOS PATENTADOS

para entresijos, azoteas, chimeneas, bebederos, etc.

Un
calefón
HURI

...hay que verlo por dentro. Una caja de hierro enlazada no es un calefón. Aprecie las ventajas técnicas de cualquiera de los tres modelos "HURI" viéndolos por dentro. Luego compárelos.



Intercambiador de calor y cámara de combustión. Mecheros de bronce con cabezas de material refractario; sistema "Bunsen".

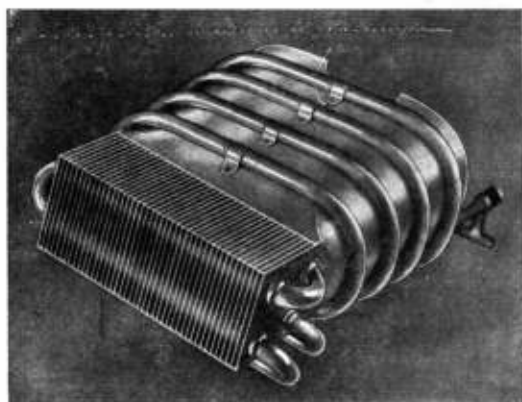

HURI

RIVA, BALDELLI & BIONDI

Exposición y Venta:

SARMIENTO 2745 T. E. 62-6641/2/3

Opina Chapaleo:

Los mejores caños de Fibrocemento
para aguada los fabrica

Éternit

Agua limpia y abundante

Conservan siempre su caudal inicial

Son inoxidables

Fácil colocación

No se producen incrustaciones

Inatacables por aguas

y terrenos agresivos

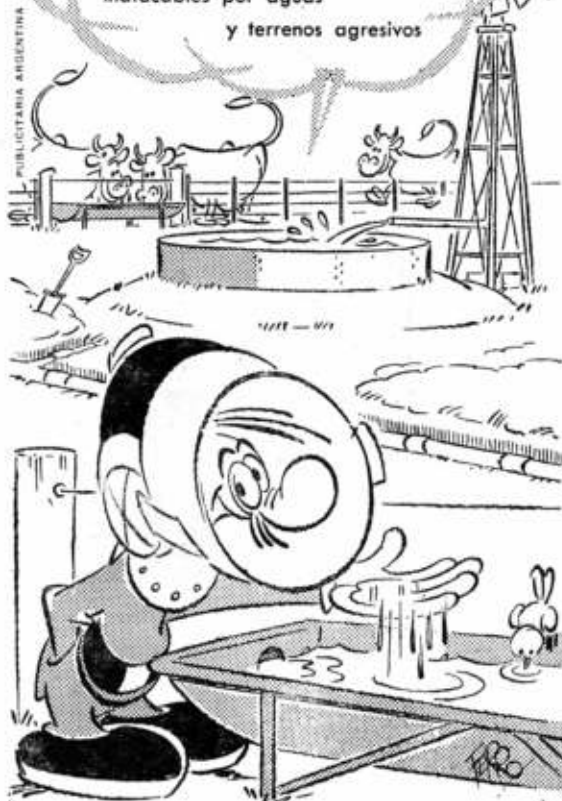

Éternit



GOMA

PARA

Pisos
Mesas
Mostradores

Linoleum
Falcoplast
Felpudos

MATAFUEGOS ABO

TODO MATERIAL CONTRA INCENDIO

LANGER Y CIA. S. R. L.
PARAGUAY 643. 32 - 5562 - 2631 - 5735



FOTOS
GOMEZ

Olazábal 4779 T. E. 51-3378



F R E N T E S

de

E S T U F A S

“LERMA”

en todo estilo y precio

ROSETTI 1123 ☆ Bs. As. ☆ Tel. 54 - 2613

CERCOS - MUROS

premoldeados de cemento

ideales para construir
viviendas - galpones
garages - gallineros, etc



OTROS
RENGLONES

natatorios y tanques australianos
de placas premoldeadas.
lajas, pérgolas, postes, losetas

G. AMATO y Cía. S. R. L.

Cap. \$ 150.000

SAN MARTIN 201 BS. AS. T. E. 34.9055





Si señor!

En el baño pondremos una bañera



PORQUE

- Las BAÑERAS  son de diseño y medidas ideales para la construcción moderna.
- Sus líneas son elegantes y sobrias a la vez.
- El esmalte es de una composición y presentación inigualadas, que no se cuartea, ni se mancha.
- Su adherencia, y elevada resistencia al desgaste lo hacen inalterable a la acción del tiempo.
- Las materias primas que intervienen en la fundición son celosamente seleccionadas.
- El proceso de elaboración se realiza en modernas instalaciones especializadas y con científicos métodos de control.
- Su duración es prácticamente ilimitada.
- Su presencia en el baño significa una valorización notoria de la propiedad.

Por todo ello y porque la "CALIDAD TAMET" resulta finalmente más barata es que...! pondremos en el baño una BAÑERA !



BAÑERAS



de fundición
esmaltada

TAMET

CHACABUCO 132 - BUENOS AIRES

*Organización
comercial propia en todo
el país*

CAÑOS PARA CONDUCTOS DE HUMO Y VENTILACION

Refractarios

Aprobados por D. G. I. (M. de Guerra) y en Cemento Comprimido a alta Presión

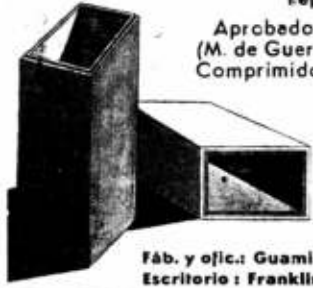

Hollineros y Tanques

Aprobados por la I. Municipal y O. S. N.

OSTI & Cia.

Fáb. y ofic.: Guamini 777 - CASERO; - F.C.N.S.M.
Escritorio: Franklin 1153 - T. E. 59 - 0916

PROBLEMAS DEL...

(Viene de la pág. 8)

como uno de los elementos necesarios a tener en cuenta dentro de un diseño, es creencia actualmente que nuestro papel es conocer y aclarar los *simbolismos* sociológicos que intervienen en el *uso de un objeto*, pues sino quedaríamos en un mecanismo funcionalista primario e inconsecuente con la realidad dialéctica de la vida.

Más directamente en el problema del diseñador, creemos que aunque continúe su actuación societaria profesional (para no perder esos mismos simbolismos), debe comenzar conjuntamente con otros especialistas (en forma interdisciplinaria) a realizar las investigaciones y autocríticas necesarias, buscan-

PRODUCTOS
- DURABEL

Hijos de **PABLO CONCARO**

CORRESPONDENCIA
CASILLA DE CORREO Nº 20
BERNAL
F. C. S.

AVDA. LOS QUILMES Y LINIERS
(RUTA NACIONAL Nº 2 - KILOMETRO 17388)
QUILMES
F. C. S.

M. T. 202 (BERNAL) 0149

PARQUETS

- PARQUETS MOSAICO
- PARQUETS DE ROBLE ESLAVONIA



JOSE SIGNORELLI e Hijos S.R.L.

FABRICANTE

CAPITAL \$ 300.000.-

11 de SETIEMBRE 4619/61 • 70-6392 y 4735

"La Casa de las Cocinas"

•
A GAS Y
SUPERGAS
A CARBON
Y LEÑA

FABRICANTES ESPECIALIZADOS

CAVEDO, GONZALEZ y Cia.

Pte. Luis Saenz Peña 1285/87



T. E. 23-5198

do la metodología y conocimientos a que en el futuro podamos referirnos.

La investigación como praxis, es la única posibilidad que vemos de un reencuentro de la desrelación acotada. Además, la investigación *de un tema* o grupo de ellos, nos dará la relatividad necesaria para encarar teórica o prácticamente cualquier otro caso.

Propugnamos la investigación, pero cimentada en una lógica científica, acotada por los elementos necesarios, interdisciplinaria en su acción diaria y, sobre todo, empírica en relación a los datos de "campo", y no de laboratorio o de "caja de cristal personal". Si al decir de George Nelson que los "designers" "pierden tanto tiempo pensando en el público que les queda poco tiempo para pensar en el producto" (pág. 22, L. 39), creemos que es necesario reevaluar nuestras posibilidades de análisis (metodológicas), investigar ese "público", como público y no como comprador de nuestros objetos (análisis de mercado es la denominación de la última parte), y revalidar esos conocimientos por medio de la comparación con otras culturas.

Debemos hacer mención a la introducción en el problema de lo "artístico", tan ligado al diseño, que usando el sistema de crear formas y ponerlas ante la sociedad para su aceptación o rechazo (llamado también "hipótesis de trabajo" en el campo morfológico), confunde la investigación sistemática con

(Continúa en la pág. 14)



Vayan los dos juntos a Europa

Ella estará encantada de ir con Ud.

Ud. se sentirá dichoso de viajar con ella

Aproveche las nuevas tarifas de la clase turista Air France, economizando casi un...

30 %.

sobre la tarifa de la clase, beneficiándose con la utilización de iguales horarios, iguales itinerarios y los más modernos aviones en servicio en el Atlántico Sur, que Air France le ofrece en ambos casos.

Y no olvide que la 1ª clase Air France significa un dechado de perfección y refinamiento en viajes aéreos.

Haga de su viaje de negocios...

...un viaje de placer!

AIR FRANCE
LA RED MAS EXTENSA DEL MUNDO



"a la vanguardia
del progreso"

Informes: CANGALLO 549 - T. E. 30 - 1525 y en su agencia de viajes



El sello de confianza para sus especificaciones

Artefactos sanitarios
Cocinas y Calefones
Muebles metálicos
Lavarropas industriales y familiares
Refrigeración centralizada e industrial
Heladeras eléctricas y de kerosene "Empire", familiares y comerciales

Calderas y Radiadores
TermoZóculo "Empire"
Bombas "Worthington" centrífugas y de pozo profundo
Bombeadores de todos los tipos
Acondicionamiento de aire "York"
Fibro-cemento "Eternit"

Techado asfáltico "Agartech"
Materiales aislantes
Ladrillos refractarios
Ferretería y Herramientas
Caños y Accesorios galvanizados
Artículos para el hogar, etc., etc.

AGAR CROSS & Co. Ltd

BUENOS A. RES

ROSAR O

BAHIA BLANCA - TUCUMAN - MENDOZA

PROBLEMAS DEL...

(Viene de la pág. 12)

el empirismo subjetivo particular, que quizás siga siendo válido en pintura-escultura, etc., pero no en los medios de arquitectura-diseño, por la condición cuantitativa y de imposición masiva a que éstas han llegado.

Quedaría por último, comprobar y/o demostrar que las ideas expuestas anteriormente, son válidas, pues podría suceder que fueran en sí mismo erradas en el campo de la interrelación dialéctica de una sociedad, y que no solucionen las desrelaciones que hemos tratado aquí.

Eso es lo que nos preguntamos actualmente, claro está que para resolverlo se necesita hacer la investigación correspondiente, con el número de personas necesarias, la idea conjunta de los mismos, la metodología apropiada y el material necesario. Cualquiera tema o grupo de ellos servirían para realizar

la experiencia piloto, que en un periodo apropiado de tiempo, revalidaría o negaría la validez de las hipótesis enunciadas. Aunque podamos decir que las garantías de éxito son muchas, si se falla, de igual manera el trabajo vale la pena.

PRIMERA REUNION TECNICA INTERAMERICANA EN VIVIENDA Y PLANEAMIENTO ...

(Cont. del número anterior)

5. — Recomendar a los Gobiernos de los Estados Miembros y a los órganos correspondientes de la Organización de los Estados Americanos, el establecimiento de sistemas de contacto directo, entre las instituciones nacionales de Vivienda y Planeamiento y el Centro Interamericano de Vivienda, así como la División de Vivienda y Planeamiento de la Unión Panamericana, con el objeto de que los programas realizados por ellos estén de acuerdo con las necesidades de los Estados Miembros.

6. — Recomendar, con el objeto de obtener un adecuado funcionamiento del Centro Interamericano de Vivienda y Planeamiento, que el Consejo Interamericano Económico y Social constituya, a la mayor brevedad posible, una Comisión Técnica encargada de la formulación de programas de trabajo para el Centro Interamericano de Vivienda y el establecimiento y recomendación de normas y procedimientos que garanticen el correcto cumplimiento de aquéllos, y colaboren con el Consejo Interamericano Económico y Social y la Unión Panamericana, en lo referente a asesoramiento en materia de Vivienda y Planeamiento. La Comisión Técnica se integrará y operará de acuerdo con lo establecido en la Parte B del anexo de esta resolución.

7. — Recomendar a los Gobiernos y a los órganos correspondientes de la Organización de Estados Americanos el establecimiento del aporte adicional necesario, que se efectuaría de acuerdo con el porcentaje existente para el mantenimiento de la Unión Panamericana, contribución que se destinaría específicamente al funcionamiento del Centro Interamericano

(Continúa en la pág. 16)

COPIAS DE PLANOS

Papeles

**Y TELAS TRANSPARENTES
MATERIAL PARA DIBUJO
FOTOGRAFIA TECNICA**

A. & M. CASASCO Y CIA

SOL. AL 2157 CIUD. CAMERAS E. LOS OROSCO. - P. -

S. - RIVADAVIA 569 - LIMA 461 - B. - A. -

Casa Central: **CORDOBA 1836**

• S. - RIVADAVIA 569 - LIMA 461 - B. - A. -

EL BAÑO MAS COMPLETO EN EL MENOR ESPACIO!

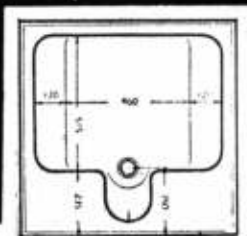

IRUPF

EN TAN SOLO
80 x 80 CMS.

- BAÑERA
- BIDET
- DUCHA
- LAVAPIES

MULTIFAS

Es patente mundial, ampliamente conocida en Europa con el nombre de Polibán. Patente Argentina N° 76.871

Ancho borde frontal que permite sentarse hacia afuera o hacia adentro

Bidet integral.

Plataformas laterales sirven para sentar a los niños y apoyar los pies

Fondo llano para asegurar un normal equilibrio del cuerpo.

EL UNICO SISTEMA QUE PERMITE EL BAÑO DE LOS BEBES Y NIÑOS CON COMODIDAD Y SIN RIESGO ALGUNO.

Véalo en las buenas casas del ramo

Es un producto de.

MULTIFAS

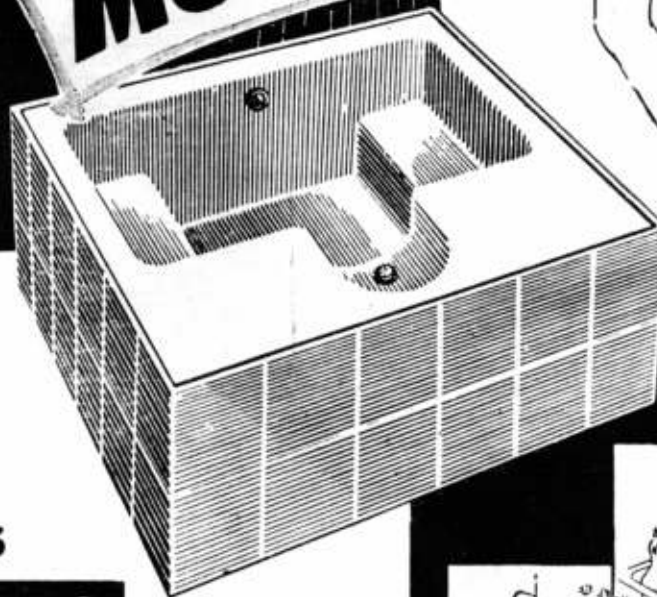

FABRICA ARGENTINA DE SANITARIOS • PERU 1067 • T. E. 34-7921

FICCIÓN

LA REVISTA-LIBRO DE AMERICA

Ha salido el número extraordinario dedicado al URUGUAY

300 páginas dobles, precio \$ 28.— m/n.
Suscripción anual \$ 28.— m/n.

LA SUSCRIPCIÓN LE RESULTARÁ PRACTICAMENTE GRATUITA

porque recibirá LIBRE DE CARGO un libro de \$ 29. m/n, como obsequio inaugural de la nueva casa de FICCIÓN (Paraguay 479) y el número dedicado a las letras URUGUAYAS.

UNA PUBLICACION DE:

EDITORIAL OYANARTE

PARAGUAY 479 — T. E. 31 - 3694
BUENOS AIRES

REVISTA - LIBRO "FICCIÓN"
Paraguay 479 - Teléf. 31 - 3694
BUENOS AIRES

Sírvase anotarme como suscriptor de la Revista-Libro FICCIÓN con el envío gratuito del libro-obsequio inauguración de \$ 29.- m/n, y la condición de no pagar recargo alguno por el gran número extraordinario dedicado al Uruguay o por cualquier otro número especial que edite la revista.

Nombre.....

Calle y No.....

Localidad.....

Adjunto cheque o giro por \$ 80.- m/n.

PRIMIGAS



LEONARDO & Cía.

Compañía de instalaciones de cañerías de gas y supergas y cañerías de incendio

SANTA FE 5384

T. E. 72-8537

PRIMERA REUNION...

(Viene de la pág. 16)

de Vivienda y Planeamiento, a fin de que ésta pueda llevar a cabo las importantes y útiles funciones que esta Primera Reunión Técnica Interamericana en Vivienda y Planeamiento propone realice.

8.— Solicitar al Consejo Interamericano Económico y Social que, en tanto se pone en práctica el plan propuesto para el Centro Interamericano de Vivienda, de acuerdo con los lineamientos aquí señalados, el Centro siga funcionando dentro del Programa de Cooperación Técnica de la Organización de los Estados Americanos y, de ser posible, con el objeto de un mejor cumplimiento de sus funciones, se aumente su presupuesto anual.

9.— Recomendar a los Gobiernos la pronta aplicación de las medidas contempladas en esta Resolución, por intermedio del Consejo Interamericano Económico y Social y demás órganos de la Organización de los Estados Americanos, para complementar, en forma inmediata la acción, coordinación y cooperación técnica interamericana en el campo de la vivienda y del planeamiento, contempladas en la Resolución XXXV de la X Conferencia Interamericana.

ANEXO A LA RESOLUCION N° XIV

Parte A

En lo referente al numeral 4° de la Resolución XIV los programas del Centro Interamericano de Vivienda se deben desarrollar y cumplir sobre las siguientes bases:

I. Adiestramiento.

Desarrollo de cursos de adiestramiento en la sede del Centro Interamericano de Vivienda y en los países miembros.

A. Los cursos en el Centro Interamericano de Vivienda serán:

1.— De carácter regular que se efectuarán todos los años, y
2.— De carácter específico y de corto plazo dedicados a técnicos, expertos y administradores de instituciones de viviendas y planeamiento.

B. En los países miembros, de acuerdo con sus necesidades

y en combinación con las instituciones locales interesadas:
1.— Se realizarán seminarios locales y regionales, y
2.— Se dictarán cursos breves para nacionales.

II. Investigación.

Corresponderá al Centro Interamericano de Vivienda la realización de funciones de investigación en aspectos técnicos, administrativos, legales y socio-económicos, valiéndose de los siguientes procedimientos:

A. Investigaciones de interés interamericano realizadas en la sede del Centro Interamericano de Vivienda.

B. Otorgamiento de becas a investigadores de los países miembros, que colaboren, y con ello logren entrenamiento

(Continúa en la pág. 18)

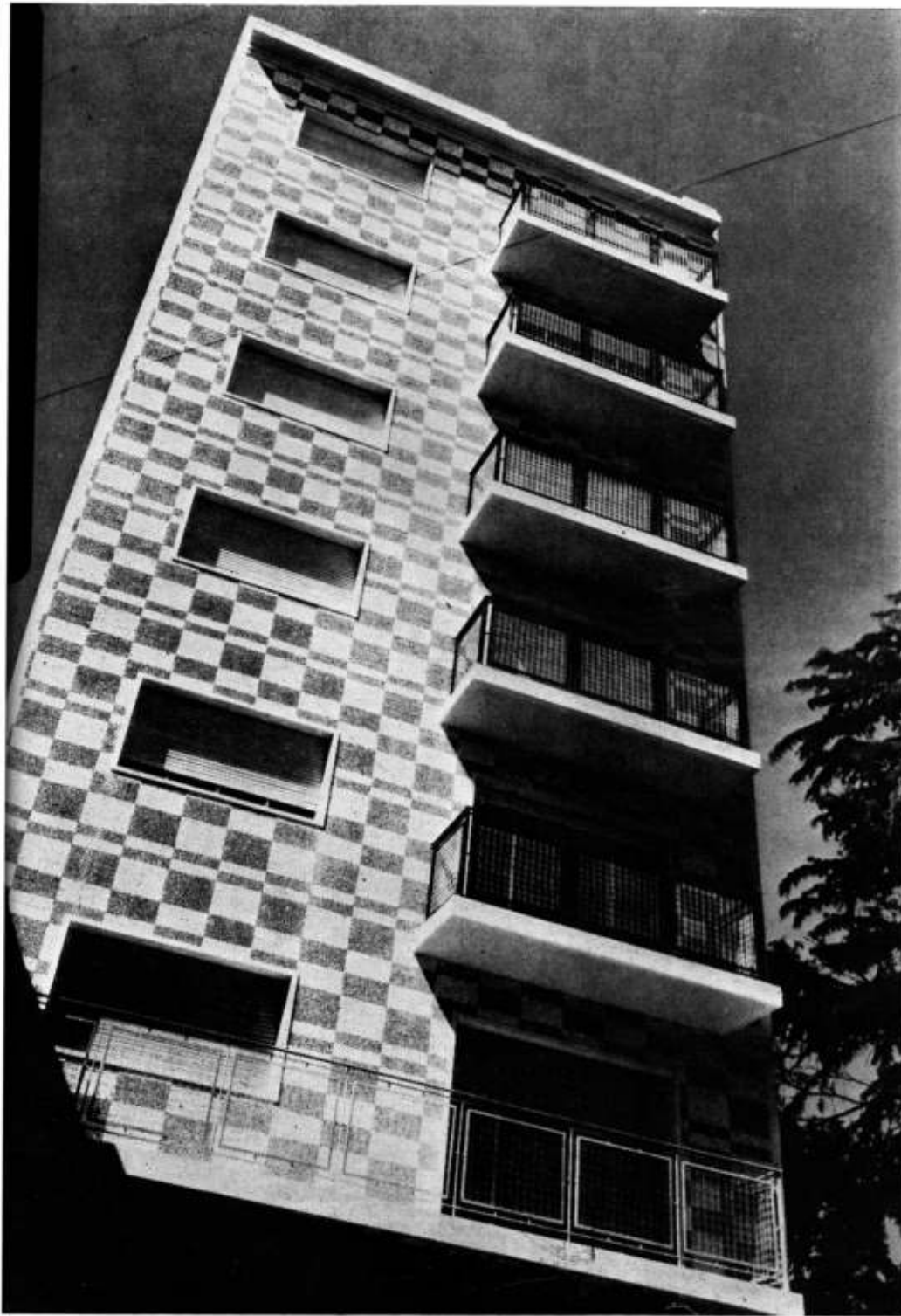

Chapitas de FULGET
ESFEROIDAL, de cm.
12x24, colocadas en
forma original en el
frente del moderno
edificio construido en
Av. del Trabajo 1636
(Arq. Stendel).

..y recuerde: no es *Fulget*
si no es de
FULGET ARGENTINA S.R.L.
Revestimientos y Pisos Patentados
FLORIDA 633, 3º - T. E. 32-9436 - 7196

AGENTES EN LAS PRINCIPALES CIUDADES Y CENTROS DEL INTERIOR

FABRICA DE CORTINAS METALICAS



TOMIETTO
IMPORTACION - EXPORTACION

A MALLAS, TABILLAS INDIVIDUALES Y CHAPA ONDULADA

PATENTE N° 57.057 e
Puerta de escape enrollable

PATENTE N° 59.312
Máquina de alta producción

PATENTE N° 67.186
Levantamiento y descenso automático

PATENTE N° 69.665
Nuevo tipo de lev. y Des. automático

PATENTE N° 69.781
Cierre automático

PATENTE N° 71.761
Levantamiento y descenso hidráulico

CORTINAS METALICAS
y Puertas de Escape Enrollables

"TOMIETTO"

PATENTE INTERNACIONAL

ARGENTINA N° 57.057 - ESPAÑA N° 179.334
E.E.U.U. de NORTEAMERICA, A. N° 761.121
ITALIA N° 431.630 - URUGUAY N° 3.821



MAS SEGURA

El sistema de cierre de la puerta de escape enrollable "TOMIETTO" Patente 57.057 es sumamente segura, por su sistema que une la malla de la puerta con la malla de la cortina, uniendo en esta forma ambas en una sola pieza.



MAS COMODA

Un año puede cerrar y abrir la puerta de escape enrollable "TOMIETTO" Patente 57.057 por que solo debe manipular una planchuela que sirve como cierre de la puerta, con un peso solamente de 4 kgs.

TALLERES Y ADMINISTRACION **SANABRIA 2262 al 78** BUENOS AIRES T. E. 67-4851
67-8555

Sucursales en Córdoba: Tucumán 352 — Mendoza: A. J. V. Zapala 413

Y representantes en todo el país

PRIMERA REUNION...

(Viene de la pág. 16)

adecuado, en las investigaciones que se realicen en la sede del Centro Interamericano de Vivienda.

C. Estimular e impulsar en los países miembros, a través de la Asesoría correspondiente, investigaciones al nivel nacional realizadas por universidades y centros nacionales de investigación, cuya creación y fortalecimiento, se recomienda a los Gobiernos de los Estados Miembros.

D. Otorgamiento de contratos de investigación de interés

nacional y/o regional, a las universidades o centros nacionales de investigación.

Será función primordial del Centro Interamericano de Vivienda coordinar las labores de investigación de los centros nacionales, con el objeto de que sus esfuerzos sean aprovechados en la forma más conveniente por los países miembros.

III. Asesoría.

La labor de asesoría debe ser cumplida con especial atención por el Centro Interamericano de Vivienda, valiéndose de procedimientos efectivos que garanticen el mejor resultado; tratará de coordinar sus funciones con las tareas realizadas con instituciones nacionales o internacionales, que presten servicios en este campo a los países del continente, y en general realizará sus labores de asesoramiento, valiéndose de los siguientes procedimientos:

B. Prestación de asesoría directa y de corto plazo sobre asuntos específicos de interés nacional o regional. Esta asesoría podrá prestarse con personal permanente del Centro Interamericano de Vivienda o con personal especialmente contratado para el efecto.

B. Establecimiento de un servicio adecuado de asesoría directa y consulta a los países que lo soliciten, con ocasión de desastres y calamidades sufridas por ellos.

C. Formulación de contratos con técnicos nacionales de los países miembros, para la prestación de asesoría técnica a los países que la soliciten, o recomendación de expertos del continente a las instituciones locales interesadas, a efecto de que éstas puedan contar con referencias ciertas acerca de los técnicos que contraten directamente.

IV. Publicaciones e Intercambio Científico.

Las publicaciones, fotografías, copias fotostáticas, servicio

(Continúa en la pág. 22)

GOTERAS ?

GRAFISOL es la solución ideal para reparar toda clase de goteras y filtraciones en cualquier techo, ya sea en chapa canaleta o baldosas. Se emplea como masilla para reparar claraboyas, bebederos, tanques, baldes, caños, etc.

Se fabrica en tres tipos: EN PASTA - SEMI-LIQUIDO - LIQUIDO. Es sumamente elástico, no es atacado por álcalis ni ácidos. No daña el agua.



FRANCISCO J. COPPINI
Chacabuco 82 • Buenos Aires • T. E. 33 9676



pisos lan

NOVEDAD MUNDIAL • GRANITICOS DE 40 x 40 cms. CON GAMA ILIMITADA DE MOTIVOS PARA:

LIVINGS, HALLS, PALIERS, BAÑOS, COCINAS, HOTELES, NEGOCIOS, TEATROS, TEMPLOS, COLEGIOS, Etc.

**VEASE EN LA TAPA DE ESTA REVISTA OTRO EJEMPLO DE PISOS LAN
PIDA UNA MUESTRA DE PISOS LAN TELEFONEANDO A 743 - 5802**

FABRICA PISOS LAN - SAN ISIDRO - JACINTO DIAZ 755

**DISTRIBUIDORES EXCLUSIVOS
ANTONIO MIERES COM. IMOB. - SAN ISIDRO - 25 DE MAYO 601**

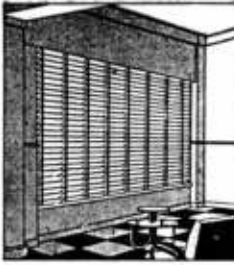

"VENTILUX"

Persianas plegadizas de aluminio y madera

GAONA 1422/32/36

Suc. JUAN B. CATTANEO S. R. L.

CAPITAL \$ 1.800.000.-

T. E. 59-1655 y 7622

CORTINAS DE ENROLLAR

Proyección a la veneciana, sistema automático

"8 en 1"



... INCLUYA EL INSUSTITUIBLE **TESORO ACYTRA** COMO ELEMENTO INDISPENSABLE DE SEGURIDAD Y CONFORT

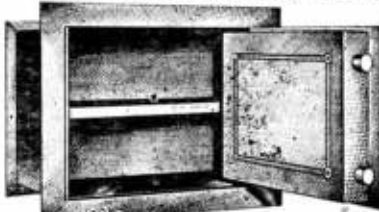

Inviolabilidad
POSITIVA
Terminación
LUJOSA
de Acero
Solidez
GARANTIDA

PARA EMPOTRAR (VARIOS MODELOS)

ACYTRA
S. R. L. - Cap. \$ 459.000.-

CORRESPONDENCIA : LOPE DE VEGA 195 5 Penta-Bs. As. F.R.G.S.M.-T.E. 751-095 (ADMINISN. FABRICA Y VENTAS)
EXPOSICION Y VENTAS EN Bs. AIRES : LAVALLE 1502 Edo. TALCAHUANO

Solicite Catalogo y Precios HOY MISMO

" PARA SUS JOYAS; DINERO Y DOCUMENTOS DE VALOR "

PARA INDUSTRIAS Y FAMILIAS

CALEFACCION

CENTRAL-ECONOMICA

A RADIADORES

ESTUFAS de hogar, con pulmón, registro y circulación de aire caliente desde.. \$ 700.-
SALAMANDRAS a \$ 1.200.-
FRENTEs para estufas de hogar desde \$ 420.-
ESTUFAS para Industrias, Negocios, Oficinas y Depósitos

VARIOS SISTEMAS

casa **HERCK** belga argentina
HIPOLITO YRIGOYEN 850 - Piso 3
(Antes Victoria)
T. E. 30-5448

SALAS PUBL.

VALVULAS SANITARIAS

silenciosas y de alta calidad



BIBLIOTECA

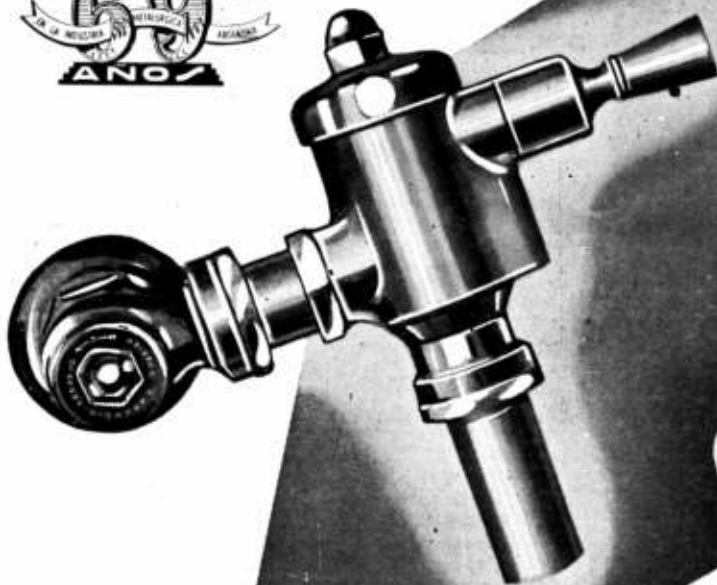

ATENCION MECANICA
SERVICIO PERMANENTE

ARTICULOS NOBLES
INDUSTRIA ARGENTINA

VENTA EN TODAS LAS
CASAS DEL RAMO



ESTABLECIMIENTOS METALURGICOS

PIAZZA H^{NOS} S.A.

INDUSTRIAL Y COMERCIAL

ADMINISTRACION Y VENTAS
ZAVALETA 190 - T. E. 91-3312 y 3389
COMPRAS
T. E. 91-0269

EXPOSICION
BELGRANO 502 T. E. 33-2724
TALLERES ARRIVOLA 154/58
T. E. 91-4324 - BUENOS AIRES

rossi

decoración de interiores, amueblamientos, tapicería, iluminación, cerámica moderna.

esmeralda 945

BUENOS AIRES MILAN

un nuevo concepto estético para la decoración completa de su hogar

FABRICA DE CORTINAS ENROLLABLES DE MADERA

Cortinas Ideal S. R. L.

CAPITAL \$ 240.000.- m/n. c/j.

**PERSIANAS PLEGADIZAS
CELOSIAS MIXTAS**

★

DOLORES 432

T. E. 69-0933

PRIMERA REUNION...

(Viene de la pág. 18)

de microfilm y similares, serán estimulados al máximo por el Centro Interamericano de Vivienda, como medio valioso de intercambio científico entre éste y las instituciones nacionales y por éstas entre sí.

Como política general, el Centro Interamericano de Vivienda orientará sus labores en este campo de acuerdo con los siguientes lineamientos:

A. Publicaciones sobre temas específicos hechos por el Centro Interamericano de Vivienda para su distribución a las entidades nacionales de los países miembros.

B. Edificio de una Revista periódica en la que se incluyan temas de interés general y técnico en materia de vivienda y planeamiento.

C. Estimulo al intercambio de publicaciones entre los países miembros a través del Centro Interamericano de Vivienda, o directamente entre ellos.

D. Estimulo para la constitución de oficinas locales de divulgación, cuya existencia permita publicar y hacer de conocimiento general en el continente, las experiencias y progresos que en el campo de la vivienda y el planeamiento tenga cada país.

E. Mantenimiento de un servicio de información que permita, a través de la correcta utilización de la Biblioteca del Centro Interamericano de Vivienda, que los países miembros obtengan información directa o bibliográfica —según el caso— sobre aspectos específicos o generales, de acuerdo con su interés.

F. Información permanente por parte del Centro Interamericano de Vivienda, a las instituciones nacionales acerca del contenido y operación de bibliotecas básicas sobre vivienda y planeamiento.

G. Información a las instituciones nacionales sobre procedimiento a seguir para el establecimiento de exposiciones de materiales y sistemas técnicos de construcción, que permitan la adecuada divulgación —en cada país— de los progresos experimentados en esta materia.

NOTA: Como cálculo de carácter provisional, se estima que para el desarrollo de este programa, se necesita un presupuesto mínimo anual aproximado de U.S. \$ 350.000,00.

Parte B

En lo referente al numeral 6° de la Resolución XIV la Comisión Técnica funcionará y se integrará con siete miembros de acuerdo con lo que a continuación se establece:

A. Un representante de Colombia como país sede del Centro Interamericano de Vivienda.

B. Un representante del país sede de la próxima Reunión Técnica Interamericana en Vivienda y Planeamiento.

C. Cinco representantes de igual número de países que se-

(Continúa en la pág. 24)

Piedras rústicas

10 modelos distintos

EN PLACAS DE 30 X 40 CMS.
DE MAYOR RUSTICIDAD
Y ESCALLADURAS

TAMAÑOS MODULARES QUE PERMITEN TODA TRABA

Cuando se construye con PIEDRAS RUSTICAS BERTINI se eliminan muchos cortes. Sus dimensiones modulares concuerdan con las medidas usuales de la construcción; por ejemplo, mochetas y dinteles en las cuales no hay que perder tiempo para cortar y

ajustar el block, lo que reduce sustancialmente los costos de producción.

LAS PIEDRAS RUSTICAS BERTINI, proveen oportunidades sin límite para diseños arquitectónicos.



Bertini

233 DIRECTORIO 235

T. E. 60-6376 • Bs. As.

BAJOCO



hierro forjado

Exposic.: CORDOBA 3843 - T. E. 86-9991-9994
LIBERTAD 1154 - T. E. 41-2371
Talleres: ANDALGALA 1085-8

PRIMERA REUNION...

(Viene de la pág. 22)

seleccionará el Consejo Interamericano Económico y Social con un criterio de representación regional.

D. Todos los nombramientos deberán ser hechos por los Gobiernos de los Estados Miembros, seleccionando sus representantes entre funcionarios técnicos de instituciones encargadas de vivienda y planeamiento.

E. Los miembros de la Comisión Técnica durarán dos años en sus funciones, con excepción del representante permanente de Colombia y el representante del país sede de la próxima Reunión, que cambiará con motivo de la celebración de la misma. El Consejo Interamericano Económico y Social señalará cada año los países que deberán sustituir a aquellos que terminan su período, selección que se hará con el mismo criterio de representación regional a que se refiere el inciso C.

F. El Secretario General de la Organización de los Estados

RAWLPLUGS



Tarugos de Fibra y Bulones de Expansión para sujetar Maquinarias, Motores, Transmisiones, etc.

van Wermeskerken, Thomas & Cia.

SOC. RESP. LTDA.
CAP. \$ 200.000.00-

CHACABUCO 682 T. E. 33-3827
BUENOS AIRES



ESTRUCTURAS TUBULARES
T.A.E.M.
T.A.E.M. Talleres Argentinos Electro-Mecánicos
S.R.L. Capital \$ 1.500.000.

JUJUY 136-Bs. AIRES

T. E. 93-4941/2/3

Americanos o su representante, tendrá voz en las deliberaciones de la Comisión Técnica.

G. La Oficina de Vivienda y Planeamiento de las Naciones Unidas sería invitada como observadora a la Comisión Técnica, a efecto de que ello permita la coordinación de programas.

H. Con el objeto de facilitar su labor, la Comisión Técnica podrá integrar sub-comisiones de trabajo en ramos especializados de vivienda y planeamiento.

I. La Comisión Técnica en su primera sesión de trabajo —que deberá realizarse en un término no mayor de cuatro meses después de su constitución por el Consejo Interamericano Económico y Social— nombrará de su seno Presidente, Vicepresidente y Secretario, los cuales se recomienda se constituyan en el Comité de Expertos ordenado por el inciso tercero de la Resolución XXXV de la X Conferencia Interamericana.

J. La Comisión Técnica sesionará ordinariamente, por lo menos una vez al año, en el Centro Interamericano de Vivienda y Planeamiento.

K. Con el objeto de aprovechar la magnífica colaboración que siempre ha prestado a los países miembros la División de Vivienda y Planeamiento de la Unión Panamericana, se solicita que ésta funcione como Secretaría de la Comisión Técnica.

XV.— COOPERACION TECNICA INTERAMERICANA EN EL CAMPO DE VIVIENDA.

La Primera Reunión Técnica Interamericana en Vivienda y Planeamiento,

CONSIDERANDO:

Que las Naciones Unidas y sus organismos especializados han contribuido eficazmente a los trabajos y programas del Centro Interamericano de Vivienda (CINVA) en la forma de suministro de personal, de equipos y otorgamiento de becas, durante sus cinco años de existencia;

Que se ha desarrollado un adecuado sistema de cooperación

entre la Organización de los Estados Americanos, los departamentos principales interesados en la vivienda y planeamiento de las Naciones Unidas, la Administración de Asistencia Técnica y la Comisión Económica para América Latina; y
Que se espera que esta cooperación aumentará aún más durante el año de 1957,

RESUELVE:

1. — Expresar a las autoridades de las Naciones Unidas y a sus organismos especializados, el reconocimiento de esta Reunión por el apoyo y la cooperación prestados al Centro Interamericano de Vivienda, así como por el interés mostrado en los problemas de la vivienda y del planeamiento en Latinoamérica.
2. — Recomendar a las Naciones Unidas y a sus organismos especializados la continuación de su política de apoyo y fortalecimiento del Centro Interamericano de Vivienda.
3. — Solicitar de las Naciones Unidas que se consulte al Cen-



piletas de natación

LANDINI

MARCA REGISTRADA

Construcción Especializada

Pida presupuesto a:

T. E. 792 - 6161 - 4182

Domingo Repetto 901 Martínez

tro Interamericano de Vivienda, como la institución regional más importante dedicada a trabajos en el campo de la vivienda y planeamiento en América Latina, en los casos de solicitudes de asistencia técnica que se reciban de los países dentro del área, con el fin de obtener observaciones y recomendaciones.

4. — Que las Naciones Unidas y el Centro Interamericano de Vivienda, con el continuado apoyo de la Sección de Vivienda, Planeamiento y Construcción de la Oficina de Asuntos Sociales de las Naciones Unidas, y después de consultar con ella, cooperen en el suministro de asistencia técnica en el campo de la vivienda y planeamiento, a los países de Latinoamérica.

XVI. — APOYO OFICIAL A INSTITUCIONES CONTINENTALES NO GUBERNAMENTALES DE POSITIVA COLABORACION EN MATERIA DE VIVIENDA Y PLANEAMIENTO.

La Primera Reunión Técnica Interamericana en Vivienda y Planeamiento,

CONSIDERANDO:

Que importantes organizaciones gremiales continentales, tales como la FEDERACION PANAMERICANA DE ASOCIACIONES DE ARQUITECTOS (FPAA) y la UNION PANAMERICANA DE ASOCIACIONES DE INGENIEROS (UPADI), han venido desarrollando a través de Congresos Panamericanos, tanto de arquitectos como de ingenieros, una proficua labor en estrecha colaboración con la Organización de los Estados Americanos, para la resolución de importantes problemas en materia de vivienda y planeamiento; y

Que algunas de estas instituciones hasta el presente han desarrollado sus actividades en forma totalmente privada y sin apoyo oficial,

RECOMIENDA:

Que los gobiernos americanos presten su más amplio apoyo

PERSIANAS

airflo

con las nuevas tablas de duraluminio **plasticool**



fabricadas por

IRIARTE HNOS.

AV. MONTES DE OCA 1461

T. E. 21-0251 y 1697

Sres: **ARQUITECTOS - INGENIEROS - CONSTRUCTORES y PROPIETARIOS**

Equipen sus calderas con Quemadores de Petróleo SYNCRO - FLAME

Los Edificios modernos requieren :

QUEMADORES DE PETROLEO SYNCRO-FLAME

**AUTOMATICOS, SEMI AUTOMATICOS Y MANUALES
PARA LA PERFECTA COMBUSTION DE LOS PETROLEOS PESADOS Y LIVIANOS**

**QUEMADORES
a DIESEL OIL o GAS OIL**

**QUEMADORES
PARA FUEL OIL**

**Para los Quemadores SYNCRO - FLAME
NO HAY PROBLEMA DE DIFICIL SOLUCION**

Sociedad C. A. R. E. N.

ANTONIO MACHADO 628/36/50 — T. E. 60-1068 (con diez internos) — BUENOS AIRES

PRIMERA REUNION...

a tales instituciones, facilitando la organización de sus congresos, así como la concurrencia de delegados y la presentación y remisión de trabajos y ponencias a los mismos.

XVII. — COORDINACION EN EL NIVEL TECNICO ENTRE LA ORGANIZACION DE LOS ESTADOS AMERICANOS Y LOS ORGANISMOS NACIONALES DE VIVIENDA Y PLANEAMIENTO.

La Primera Reunión Técnica Interamericana en Vivienda y Planeamiento,

CONSIDERANDO:

Que para lograr una real labor efectiva en cada país, es

imprescindible la coordinación entre sus diversos organismos de vivienda y planeamiento; y

Que también es necesaria en dicha materia una más estrecha, directa y fácil vinculación entre los organismos nacionales e internacionales,

RECOMIENDA:

1. — Que la relación interamericana entre las instituciones nacionales, oficiales, semioficiales y de interés social, de vivienda y planeamiento, se efectúe a través de una institución representante de cada país.

2. — Que cuando existan varias instituciones, los gobiernos estructuren en cada país una Junta Coordinadora con representantes de cada una de ellas, Junta que actuará como Secretaría General, organización coordinadora y que constituirá el nexo directo con los organismos correspondientes de carácter internacional.

XVIII. — FOMENTO DE LA INVERSION PRIVADA INTERAMERICANA EN LA VIVIENDA DE INTERES SOCIAL.

La Primera Reunión Técnica Interamericana en Vivienda y Planeamiento,

CONSIDERANDO:

Que existe un desnivel entre la renta económica y la renta de la Vivienda de Interés Social, determinado por la capacidad de pago para esta renta en relación con las otras necesidades básicas de la clase de ingresos mínimos; déficit que se cubre directa o indirectamente de varios modos con subsidios de los Gobiernos de la América Latina;

Que uno de los medios para reducir el nivel de estos subsidios debe ser la reducción del costo de producción de materiales de construcción, accesorios y componentes de la Vivienda de Interés Social, así como el intercambio de estos

(Continúa en la pág. 28)



**CASA FUNDADA
EN EL AÑO 1897**

★ **CORTINAS**
★ **PERSIANAS**

V. LABANDEIRA (H) & Cía
S. R. L. CAP. \$ 350.000

Escritorio: **SAN JUAN 1225 - T. E. 23 - 7000**
Fábrica: **SANTO DOMINGO 3019/25 - T. E. 21 - 3413**

EN EL CENTRO DEL HOGAR
"QUERALTIC"

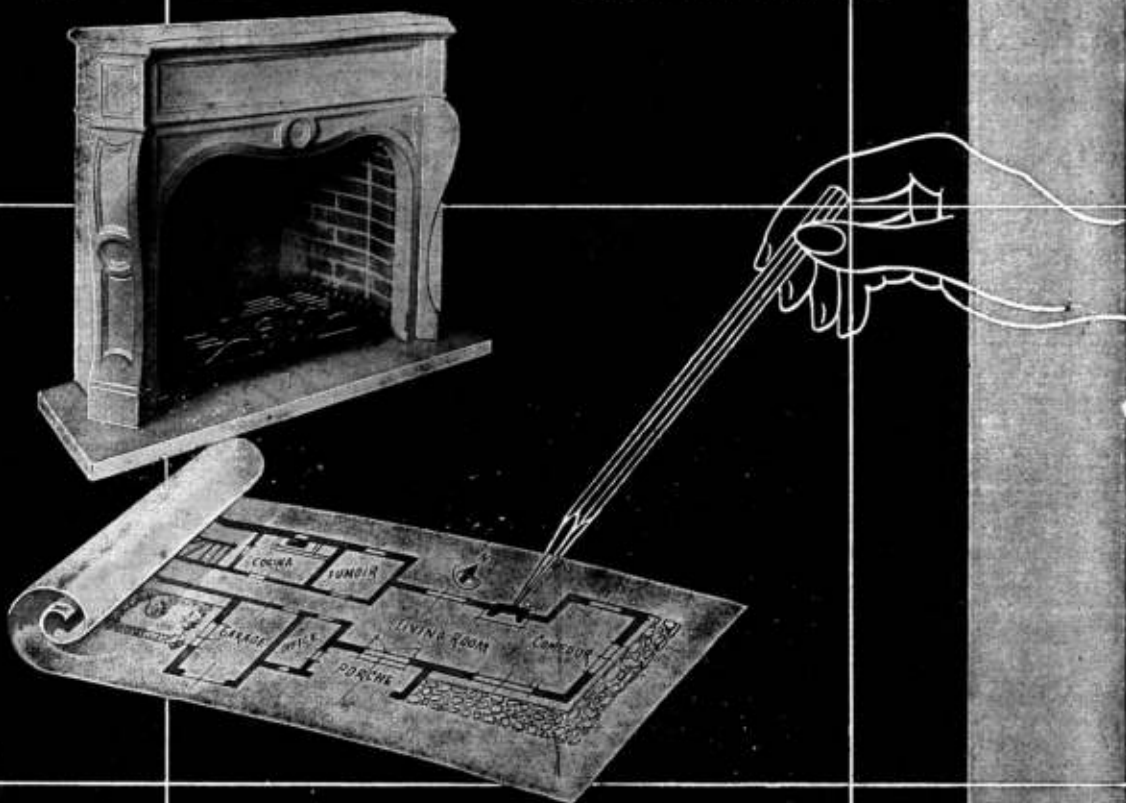

con sus frentes de chimenea, de líneas sobrias y armoniosas formas, confiere al ambiente central una nota de indiscutido buen gusto.

EXPOSICION Y VENTA:
CONSTITUCION 1752-58

Queraltic
S. A. C. & I.

T. E. 26 - 6373 - 6462
BUENOS AIRES



**INSTALACIONES
DE
NEGOCIOS
METALES PARA LA ARQUITECTURA**

MOLDURAS "SAGE"
para los frentes de negocios.

PUERTAS fabricadas con PERFILES "SAGE" expulsados en el país.

COLUMNAS para mamparas sobre mostradores.

CREMALLERAS Y MENSULAS para vitrinas

RIELES Y COLIZAS para puertas corredizas de cristal.

MANIJONES para puertas de entrada de negocios.

CHAPAS PROTECTORAS (zócalos) para puertas, mostradores, etc.

CAJAS Y REJAS para bancos y oficinas.

VITRINAS para exposición y/o venta de mercaderías.

SAGE
Plac (m.r.)

Placa cribada para exhibidores, revestimiento de columnas y fondos de vidrieras.

REFLECTORES "SPOTLIGHT" para iluminación, con aros de metal "ANODAL", en colores.
(m.r.)

OBJETOS DE ARTE PARA REGALOS
"ANODAL"
(m.r.)

INDUSTRIA ARGENTINA

NUESTROS TRABAJOS SE REALIZAN EN METALES BLANCOS "ANODAL" e "INOXAL"
(m.r.) (m.r.)

ACERO INOXIDABLE, BRONCE Y COBRE

Solicite catálogos y folletos

SARMIENTO 1236 Tel. 35 - 3057
BUENOS AIRES

COLOSANT S. C.

DISTRIBUIDOR
PARQUETS

"SAN MARTIN"

PROVISION - COLOCACION - PULIDOS
PLASTIFICACION

SAN MARTIN 492
Piso 1º - Ofic. 3

Tel. 31 - 7155
31 - 8131

PRIMERA REUNION...

(Viene de la pág. 26)

materiales de construcción, accesorios y componentes, mediante la exención de derechos de aduanas e impuestos internos entre los países de origen y destino que así lo acordaren;

Que a fin de ampliar los mercados, debe crearse uno común para la América Latina que comprenda los materiales, accesorios y componentes de la Vivienda de Interés Social, racionalizándolos, coordinando modularmente sus diseños y concordando sus especificaciones, métodos de construcción y códigos y reglamentos de edificación;

Que existe el proyecto del programa de la Integración Económica Centroamericana, auspiciado por las Naciones Unidas, y se han iniciado esfuerzos similares en el ámbito sudamericano por el Comité de Comercio de la Comisión Económica para América Latina, cuyo propósito es el establecimiento de industrias que sirvan a un conjunto de países;

Que por falta de recursos disponibles no se han realizado los estudios sobre el efecto que tendría la creación de un Banco Privado Interamericano de Fomento a la Vivienda de Interés Social de la solución coordinada del problema del Hemisferio, solicitados por la Resolución XXXVI de la Décima Conferencia Interamericana y por las Resoluciones de otras reuniones Interamericanas, las cuales son derivadas de una Ponencia Chilena presentada a la Comisión Ad-Hoc de Vivienda del Consejo Interamericano Económico y Social en el año de 1953; y

Que a fin de ayudar al desarrollo de las industrias de la construcción y sus materiales en la América Latina, se hace necesario estudiar el establecimiento de una Institución Interamericana para su financiamiento y desarrollo. Dicho estudio se orientará en los siguientes lineamientos:

1.— Posibilidad de rebajar los costos de la Vivienda de Interés Social, creando un extenso mercado de materiales de construcción a base de producción en masa; en centros convenientemente ubicados en la América Latina.

2.— Posibilidad de que la producción y circulación de estos elementos gozarían de franquicias tributarias y derechos de Aduana especiales, en los países que así lo acordaren.

3.— Posibilidad de creación de una institución privada hemisférica que podría llamarse "CORPORACION INTER-AMERICANA PARA EL FINANCIAMIENTO DE LA VIVIENDA DE INTERES SOCIAL" financiada por acciones que serían compradas por inversionistas privados. Estas acciones cotizadas en dólares americanos gozarían de la exención de todos los impuestos correspondientes, en los países de la América Latina que aceptarían participar con las facilidades tributarias y de Aduana.

4.— Posibilidad de que los países que aceptaran dentro de sus territorios la ubicación de industrias recomendadas por la Corporación, autorizaran la salida del país de los intereses y del retorno de los capitales, cotizados en dólares americanos al cambio libre.

5.— Posibilidad de que la Corporación ayude a completar la financiación de las proyectadas industrias o ampliación

(Continúa en la pág. 32)

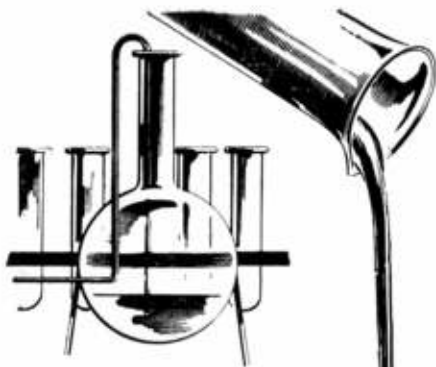

desde **"HOY"**
se pinta con

Super Kem-Tone

**PINTURA MATE
A BASE DE LÁTEX**

**EL DESCUBRIMIENTO MAS GRANDE EN
PINTURA DE LOS ULTIMOS 100 AÑOS**

No pinte como se pintaba ayer! HOY ya está en venta SUPER KEM-TONE a base de látex, una pintura radicalmente nueva para paredes interiores y cielos rasos! Derivada de las últimas investigaciones en el desarrollo del caucho sintético, SUPER KEM-TONE reúne todas las ventajas:



Es un producto
**SHERWIN-
WILLIAMS**



Viene listo para usar!	No necesita mano de fondo!
Seca en una hora con un precioso acabado mate aterciopelado!	Cubre la mayoría de las superficies con una sola mano!
No deja olor a pintura!	Es lavable y res-tregable!
Resiste a las manchas!	No deja marcas de pincel!

EN HERMOSOS Y MODERNOS
COLORES LISTOS PARA USAR

Pídala en las buenas
casas del ramo.

Sirve para toda
superficie in-
terior!

Super Kem-Tone

PINTURA MATE A BASE DE LÁTEX
"HOY" EN PINTURA!

SHERWIN WILLIAMS ARGENTINA S.A. Alsina 1923 - Buenos Aires
PINTURAS - ESMALTES - LACAS - BARNICES



2 JOYAS

DE LA INDUSTRIA ARGENTINA
AL SERVICIO DEL

GAS
ARGENTINO

Confort en el baño

COCINAS Y CALEFONES



Confort en la cocina



Gas manufacturado
Gas envasado
Gas natural

11 años al servicio del gas en todo el país

EXPOSICION Y VENTAS • CASA CENTRAL • GALLO 350
SUCS • CALLES 7 • LIBERTAD 120 • CARRILLO 1501 • B.S. AIRES

El último toque

para
embellecer
su hogar



Para un acabado oleo mate
perfecto, de aspecto atercio-
pelado y delicada tonalidad,
exija únicamente SINTO-MAT
APELES.

EN VENTA EN TODAS LAS FERRETERIAS
Y PINTURERIAS DEL PAIS



PINTURA VIVA A PRUEBA DE TIEMPO

otra joya

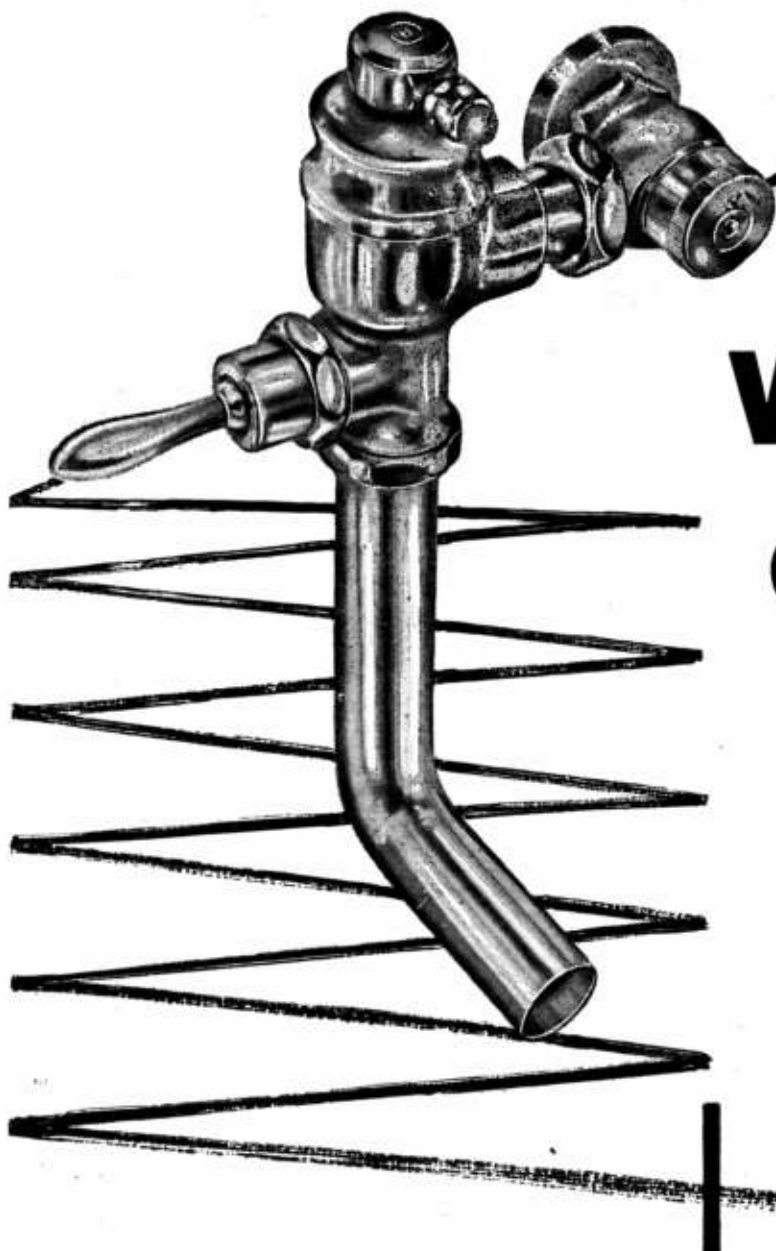

Válvula Carola

A SU DISPOSICION EN SU
DISTRIBUIDOR HABITUAL

**TALLERES METALURGICOS
LA UNION
CARLOS F. ANGELERI**

Buzones "DE LUXE"



para
recepción
de
correspondencia

C. V. CARDARELLI
Jorge Newbery 4814-16 T. E. 54-2592

PRIMERA REUNION...

(Viene de la pág. 28)

de las existentes, pudiendo vender sus acciones cuando esas industrias estén consolidadas.

6. — Cuando las industrias ya no requieran el financiamiento de la Corporación, quedarán sujetas al régimen de las obligaciones y franquicias legales libremente pactadas con la Corporación y con los países integrantes del proyecto.

7. — Posibilidad de que la Corporación establezca el régimen de utilidades dentro del legítimo incentivo al capital privado.

8. — Posibilidad de que la Corporación establezca un régimen de pago en materias primas o monedas nacionales. Este punto sólo será considerado por los expertos una vez que se adelanten los estudios que el Comité de Comercio de la Comisión Económica para América Latina está realizando en el campo de los convenios de pagos regionales.

PILOTES FRANKI ARGENTINA S. R. L.

Capital \$ 1.000.000.- m/n.

Una novedad acertada:

"PILOTINES" para cargas medianas en
reemplazo de fundaciones corrientes, zapatas, etc.

Av. Pte. Roque Sáenz Peña 788

T. E. 34-4811 y 34-5465

ANTISOL
CURADO DEL
HORMIGON

RUGASOL
SUPERFICIES
MARTELLINADAS

Parigo
PISOS
PETRIFICADOS

ANTIFROSTO
PARA HORMIGONAR
A BAJAS
TEMPERATURAS

Consulte nuestro
departamento
técnico

**PRODUCTOS
FABRICADOS
EN EL PAIS
CON FORMULAS
ORIGINALES
DE SUIZA**

FABRICACION - VENTA - DISTRIBUCION



SIKA S. R. L. Cap. \$ 1.350.000.00
Avda. Belgrano 427
T. E. 34-8196 y 30-7362
Buenos Aires

RESUELVE:

1. — Recomendar al Consejo Interamericano Económico y Social que, a la mayor brevedad posible, forme un grupo de expertos en la materia para realizar los estudios aquí propuestos, cuyo costo se estima de U.S. \$ 100.000, que serán provistos por la Organización de los Estados Americanos.

2. — Recomendar al Consejo Interamericano Económico y Social que, en vista del especial interés que en este problema han demostrado las Naciones Unidas y la Federación Panamericana de Asociaciones de Arquitectos, solicite su cooperación en estos estudios, así como la de otros organismos interesados.

3. — Solicitar que, si los estudios realizados por el grupo de expertos, resulta la factibilidad de la Corporación, el grupo elabore el proyecto detallado de su estructura, para su consideración por el Consejo Interamericano Económico y Social, y su remisión a los Gobiernos para que éstos tomen la decisión definitiva.

4. — Teniendo en cuenta que la presente Resolución es una revisión al proyecto sobre creación del Banco Privado Interamericano de Fomento a la Vivienda de Interés Social que ya fué presentado al Comité Interamericano de Representantes Presidenciales, solicita que a través de los canales idóneos, se plantee la consideración de esta Resolución ante dicho Comité en su próximo período de sesiones.

XIX. — SEDE DE LA SEGUNDA REUNION TECNICA INTERAMERICANA EN VIVIENDA Y PLANEAMIENTO.

La Primera Reunión Técnica Interamericana en Vivienda y Planeamiento,

CONSIDERANDO:

Que en concordancia con el numeral 3 del Tema II del Temario de esta Primera Reunión Técnica Interamericana en Vivienda y Planeamiento, es necesario establecer el meca-

(Continúa en la pág. 34)

una nueva
concepción
en la
purificación
de aire

triox O₃



PUB. PUSABET



a base de tubos GENERADORES DE OXIGENO ACTIVO

El equipo triox "O₃", resultado de pacientes investigaciones sobre la generación electrónica del oxígeno activo, ha hecho posible lograr la total eliminación de vapores de hervor, humos y malos olores, asegurando además, la protección contra los gérmenes que ambulan en el ambiente.

De fácil y segura instalación en cocinas, baños, oficinas, etc.; sobre paredes, tabiques o cielorrasos, triox "O₃" no es extractor, agitador o circulador de aire, es el EQUIPO ELECTRONICO GENERADOR DE OXIGENO TRIATOMICO, capaz de PURIFICAR y DESODORIZAR en el más completo silencio, hasta 100 m³ de aire viciado.

**PARA COCINAS,
BAÑOS,
OFICINAS, ETC.**



triox "O₃" es el único aparato de bajo costo, con un mínimo consumo de 85 Vatios.

INSTALELO HOY MISMO y téngalo presente en sus proyectos y realizaciones futuras, donde hay que armonizar con los adelantos que hacen al confort del hogar.



Agente de Ventas
COMERCIAL VENTAS S. A.
Avda. L. N. ALEM 651 - T. E. 32-7422

LABORATORIOS ELECTROQUIMICOS
LEQ

... y también Harrods y Gath y Chaves lo tienen.



PISOS DE LINOLEUM

Casa Carmelo Capasso

SOC. DE RESP. LTDA. - Capital \$ 150.000 mls.

ALBERTI 2063

61-0896-8173

SIN calor
frío
ruidos
molestos



**Vermiculita
"PAMPA"**

El gran aislante termo-acústico
le brindará el perfecto confort.

P.A.M.P.As. S.R.L.
LAVALLE 1523 - T. E. 40-2002
Buenos Aires



PRIMERA REUNION...

(Viene de la pág. 32)

nismo que asegure la realización de la siguiente Reunión según los términos de la Resolución XXXV de la Décima Conferencia Interamericana,

RESUELVE:

1. — Sugerir al Consejo Interamericano Económico y Social la convocatoria de la Segunda Reunión con procedimiento similar al utilizado para la Primera Reunión, de manera que las delegaciones nacionales estén formadas de preferencia por delegados técnicos de las instituciones de vivienda y planeamiento; y
2. — Proponer a la ciudad de Lima como sede de la Segunda Reunión Técnica Interamericana en Vivienda y Planeamiento, en el año de 1958.

PROXIMA BIENAL DE ARTE AMERICANO

En el Palacio de Bellas Artes de la ciudad de Méjico se inaugurará el próximo 12 de octubre una gran Exposición de Pintura y Grabado americanos. A diferencia de la Bienal paulista que se integra con el arte contemporáneo universal, ésta se limitará a las expresiones del arte plano dentro del ámbito continental. Es propósito, además, de la entidad organizadora, que la sede de la muestra pase a otras ciudades americanas en los próximos años. La iniciativa es importante y su sola enunciación permite celebrar la trascendencia que presupone para el mejor conocimiento de los artistas americanos y de sus pueblos tan aislados y separados. Propósito semejante —Exposiciones Itinerantes de Arte Americano y Salón de las Américas— se propuso hace un tiempo, en nuestro medio, pero no ha sido, hasta la fecha, concretado. Corresponde, de cualquier manera, y con esos antecedentes, el más amplio apoyo para esta gestión por parte de las autoridades nacionales. El Dr. Arturo García Formenti estuvo en Montevideo hasta el miércoles pasado, en representación del Ministerio de Educación Pública y del Instituto Nacional de Bellas Artes de Méjico para entablar contacto con nuestros medios artísticos y definir los aspectos prácticos que puedan llevar a la realización del programa enunciado. Ese programa tiene que ver, también, con la literatura, y fué difundido, en su oportunidad, por la prensa.

El Uruguay podrá enviar una representación de diez pintores y diez grabadores, correspondiendo la selección de artistas y de obras a la Comisión que a esos efectos se designe y corriendo la Institución invitante con todos los gastos de flete y seguro, amén de enmarcado y ambientación. Por declara-

(Continúa en la pág. 38)

Un problema resuelto

El suministro seguro y automático de agua para viviendas y casas de departamentos.

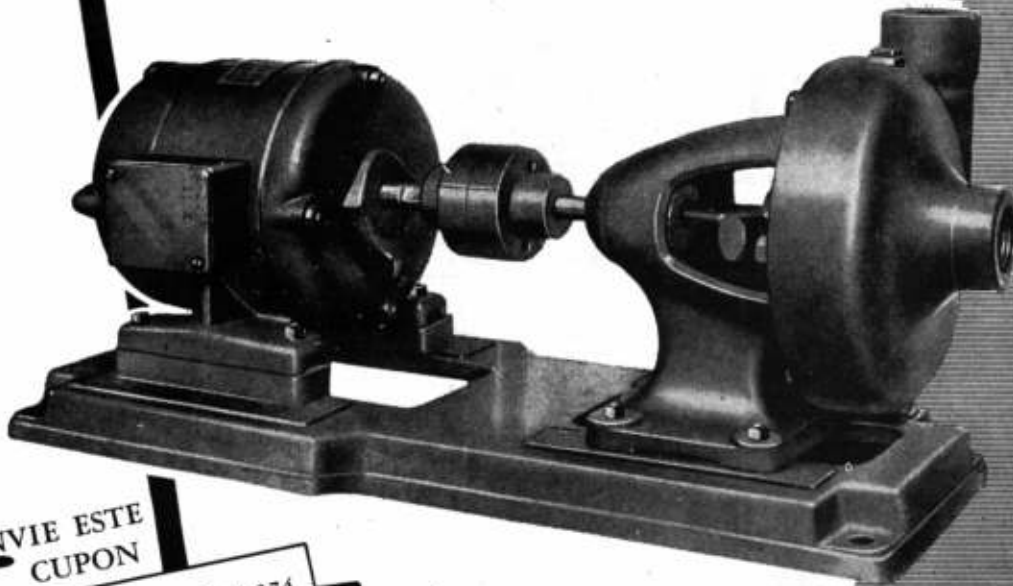
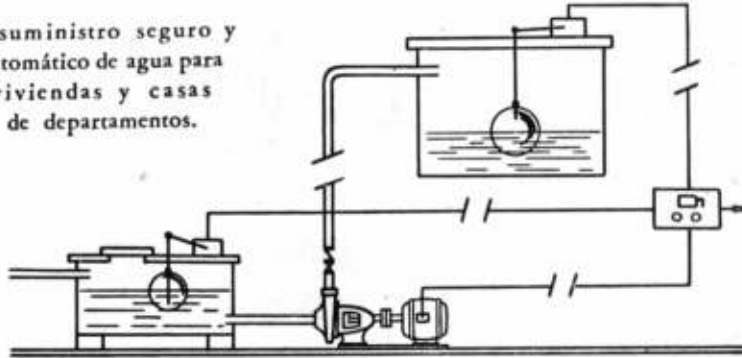

ENVIE ESTE CUPON

IRUMA S. R. L. - San José 374
Buenos Aires

Sírvase enviarme folleto y cuestionario sobre bombas a:

Nombre

Domicilio

Localidad

IRUMA

SOC. RESP. LTDA.
Cap. \$ 800.000.- m/n.

SAN JOSÉ 374 - T. 37-9356
Buenos Aires

NUEVA GRAMPA SOSTEN a presión

ADAPTABLE para cualquier medida
INSUSTITUIBLE para mil usos
ANTIDESLIZANTE
ECONOMICA
ESTETICA Y
SEGURA

Pat. Arg.
No. 98.734

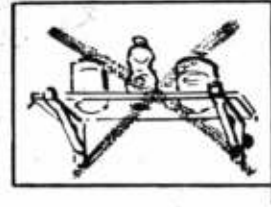

Salve Ud. también los efectos antiestéticos de las viejas grampas, escuadras, esquineros, etc. Incluya en sus proyectos y realizaciones el nuevo sostén a presión SOSTENFOR de suma utilidad para realizar la exhibición de mercaderías, elementos decorativos y de uso corriente. Aplíquela sobre paredes, en vidrieras, stands, vitrinas, rinconeras, baños, cocinas, etc.

NOTA: PARA EL INTERIOR REMITIMOS PREVIO GIRO las siguientes muestras:
 Grampa tipo "de luxe" \$ 16.- c/u. y/o tipo "standard" estañado o en color negro o amarillo \$ 10.- c/u. y/o repisa de cristal para conjunto \$ 10.- c/u.

Solicite informes y folleto ilustrativo a:



Exp./LAVALLE 987 1er. piso.
T. E. 35 - 9061
Adm./BELGRANO 887 4o piso
T. E. 34 - 2227
Capital Federal

ARQUITECTURA Y DECORACION

Obras editadas en base a los mejores trabajos realizados por los más calificados profesionales del país y del exterior, que se tornan en valiosos elementos para las personas que deseen construir o modernizar su hogar.

- DISEÑO DE NUCLEOS URBANOS:** Escenología y Plástica; por FREDERICK GIBBERD, traducido por el Arq. Jorge Victor Rivarola. El libro indispensable para el urbanista, el arquitecto, el sociólogo y el estudiante (envío \$ 5.-) \$ 260.-
- PLACARDS** y toda clase de muebles para guardar. — 128 páginas, 29 con las medidas de todos los armarios que puedan necesitarse y más de 100 conteniendo fotografías de muebles fijos y sueltos " 60.-
- INTERIORES MODERNOS.** — 200 fotografías y un texto claro y metódico que le sugerirán soluciones estéticas para su hogar " 50.-
- LA COCINA.** — Es indispensable para quien desee organizar o reformar esa dependencia. 80 páginas de texto y 155 fotografías y dibujos que incluyen a las cocinas diseñadas por los mejores arquitectos del mundo " 40.-
- LA CHIMENEA.** — Nueva reedición, en la que se han compilado 44 dibujos y 120 nítidas fotografías que muestran todos los estilos de chimeneas a leña y los planos y reglas para construirlas de manera que tiren bien. Además explica las causas que originan el mal funcionamiento de las que ahuman las habitaciones .. " 40.-
- LA MADERA AL SERVICIO DEL ARQUITECTO,** por Severino Pita. — Toda la carpintería blanca; puertas de entrada, guillotina y corredizas, ventanas de abrir al exterior, al interior, corredizas y de guillotina; con láminas constructivas a escala, fotografías numerosas y explicaciones detalladas, 268 páginas con excelente impresión y sólidamente encuadernado " 160.-
- LA VIVIENDA DEL MASANA.** — El más brillante estudio sobre arquitectura residencial, escrito por los Arqs. Nelson y Wright, 214 páginas en formato de 21 x 29 con 232 hermosas fotografías de interiores y exteriores de casas unifamiliares. 3ª edición " 100.-

- VIVIENDAS ARGENTINAS, 5ª serie.** — Fotografías y planos de 68 viviendas individuales construidas en estos últimos años. Además contiene instrucciones para construir las alacenas y alacenas-roperos " 45.-
- LA ARQUITECTURA PINTOESCA.** — 184 páginas y más de 200 fotografías y los planos de las mejores casas que se han levantado en Mar del Plata, en los últimos años " 45.-
- HIERRO FORJADO,** por el Arq. A. Barbieri. — Recién aparecido, 80 páginas de ejemplos y detalles constructivos enfocados para servir de inspiración al profesional y de guía al aficionado " 35.-
- CERCOS Y PORTONES,** por Severino Pita. — En 94 páginas de papel ilustración han encontrado cabida 200 fotografías y 22 láminas de construcción, mostrando cercos de madera, hierro, ladrillo, piedra y verdes, y portones de madera y hierro. Los detalles enseñan cómo construirlos y las leyendas aclaran los perfiles, clases de material, etc. " 50.-
- ARQUITECTURA EN RELACION AL DERECHO,** por el Arq. Jorge Victor Rivarola. — Con la colaboración de la Arq. María E. Meoli. Un libro ya clásico para la interpretación legal de los contratos y la dirección de obra. 365 páginas nutridas de valioso material " 60.-
- LAS TRES LAMPARAS DE LA ARQUITECTURA MODERNA,** por el Arq. Joseph V. Hudnut. Traducción del Arq. Jorge Rivarola. — En este libro de particular interés para los arquitectos y estudiantes de arquitectura, el Arq. Hudnut estudia las diferentes influencias benéficas y perjudiciales que afectan a la arquitectura moderna " 15.-

EDITORIAL CONTEMPORA S.R.L.
SARMIENTO 643 CAPITAL

Compré en el 7°... ¡HAY ASCENSORES OTIS!



El reconocido prestigio de la marca Otis pesa favorablemente en la decisión final de compra. Ese prestigio se afirma en una experiencia de más de 100 años en el transporte vertical y respalda la calidad técnica de los ascensores que Otis produce en Argentina:

Unidades de voltaje variable, de todas velocidades y puertas automáticas.

Otis le asegura además, absoluta seguridad en reposición de piezas y eficiente servicio de mantenimiento dirigido por ingenieros, cuyos conocimientos se enriquecen constantemente con los progresos de Otis en 457 ciudades de 53 países.



**Un edificio con Ascensores Otis se compra con más confianza;
¡se vende mejor!**

Para la Industria el Comercio y el Hogar



NELSON
extractores de aire

Un técnico a su disposición resuelve su problema de ventilación

Talleres electromecánicos "NELSON" S. R. L.
CAPITAL \$ 700.000.-

BOLIVAR 825 - 39 T. E. { 30 - 5953
33 - 0132



ROMANO

PISOS de VIDRIO
TABIQUES de VIDRIO
VENTANAS de CEMENTO

ROMANO

ROMANO Hnos. y Cia. S. R. L.
Capital \$ 300.000.00

★

TALCAHUANO 475
Villa Martelli

VICENTE LOPEZ
T. E. 740 - 0798

MOSAICOS

E. ALFREDO QUADRI
Fundada en el año 1974

Av. Angel Gallardo 160 - T. E. 88-0301-2564
(antes Chubut)
(lindando con el Parque Centenario)



PROXIMA BIENAL...

(Viene de la pág. 34)

ción expresa de los concurrentes, podrán ser vendidas sus obras y en todos los casos concurrirán al Concurso que establece tres premios para Pintura y tres para Grabado (pesos mejicanos 25.000,00, 15.000,00 y 5.000,00, para los primeros, y 12.000,00, 8.000,00 y 3.000,00 para los segundos). La selección deberá hacerse en cada país, con antelación suficiente para que los envíos lleguen a destino antes del 1º de septiembre por cuanto tendrá que preverse tiempo necesario para la ordenación del material expositivo y la impresión de catálogos, así como para el trabajo de los Jurados que será internacional.

SEMINARIO CENTROAMERICANO DE VIVIENDA HABRA EN COSTA RICA

Washington, D.C. (PAU). — Un Seminario de Vivienda para los países centroamericanos se reunirá a fines del año en San José de Costa Rica con el objeto de adoptar un programa de desarrollo de las industrias de materiales de construcción y de vivienda que haga parte de la integración económica conjunta que proyectan las naciones del Istmo Centroamericano.

El Seminario se organizará con el patrocinio del Instituto Nacional de Vivienda y Planificación de Costa Rica y en él intervendrán especialistas de El Salvador, Guatemala, Honduras, Costa Rica y Nicaragua, países que actualmente consideran el establecimiento de una misión comercial. También asistirán representantes de Panamá.

Dicha unificación ha surgido en vista de que el mercado consumidor de cada uno de los países centroamericano es muy pequeño y por lo tanto insuficiente para poder estructurar planes básicos de industrialización nacional. En cambio, si se realiza la Unión Económica y Comercial Centroamericana las posibilidades de industrialización serían inmensas si se tiene en cuenta que el ingreso nacional acumulado de las seis naciones es de 1.500 millones de dólares por año.

El Seminario contará con el auspicio de la CEPAL y de la Organización de los Estados Americanos. La OEA, que mantiene en Bogotá el Centro Interamericano de Vivienda y Planeamiento, ha ofrecido la colaboración de sus expertos para adelantar todos los preparativos de la reunión.

El Seminario estudiará principalmente fórmulas que permitan a los seis países establecer un amplio intercambio de las industrias relacionadas con la construcción de vivienda popular.

**PARA LA BUENA CONSTRUCCION TODO
Y TODO DE LO MEJOR**

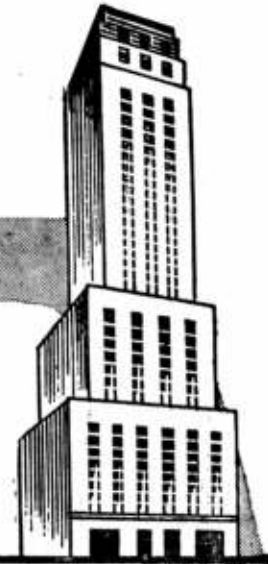

ASBESTO CEMENTO Eternit

Chapas lisas y acanaladas - Accesorios para techos, sombreretes, claraboyas, etc. - Caños para ventilación, desagües cloacales, canalizaciones y aguadas
Tanques redondos, cuadrados y aprobados por O. S. N. - Tanques australianos - Cámaras Sépticas - Interceptores de grasa - Piletas de natación - Conductos para humo, aire, etc. - Canaletas de desagüe - Viviendas económicas.

COCINA A GAS "ARTHUR MARTIN"

CALEFONES "KREGLINGER"

a gas manufacturado, natural y envasado

COCINAS Y ESTUFAS A KEROSENE "KREGLINGER"

PISOS PLASTICOS "FLEXIPLAST" y "PISOPLAST"

KREG-O-FALT

Techados y fieltros asfálticos, pizarras mineralizadas. IMPERMEABILIZACIONES ASFALTICAS: venta y colocación. Juntas de dilatación de todas clases.

KREG-O-TEX

Materiales aislantes de calor y frío, para cielorrasos, paredes y para corrección acústica. HARD BOARD de todas clases. Asesoramiento técnico para la colocación de estos productos.

AZULEJOS DE CAOLIN "SAN LORENZO"

OPALINAS "HURLINGHAM" verde, blanca y azul.

METAL DESPLEGADO "KEY LATH"

CHAPAS ASFALTICAS "ONDALIT"

**VENTA - ASESORAMIENTO - COLOCACION
KREGLINGER LTDA.**

Cía. Sudamericana S.A.

Chacarabuco 151 - B. A. - T. B. 33-2001



AUDIOLIT

PANELES ACUSTICOS

Fortalit

Administración y Venta:
25 de Mayo 267, piso 1°
T. E. 33 (Avenida) 4501-3
Buenos Aires
Dir. Telegráf.: FORTALIT

PRODUCTOS DE FIBROCEMENTO

Fortalit

Sociedad Anónima Industrial y Comercial

Fábrica:
Antártida Argentina y
Santa Catalina
T. E. 243 (Lomas) 0364
LLAVALLOL (F.C.N.G.R.)

EL
CENTRO
TECNICO
DE LA
GENERAL
MOTORS



Fotografías: Edilizia Moderna

Eero
Saarinen
arquitecto

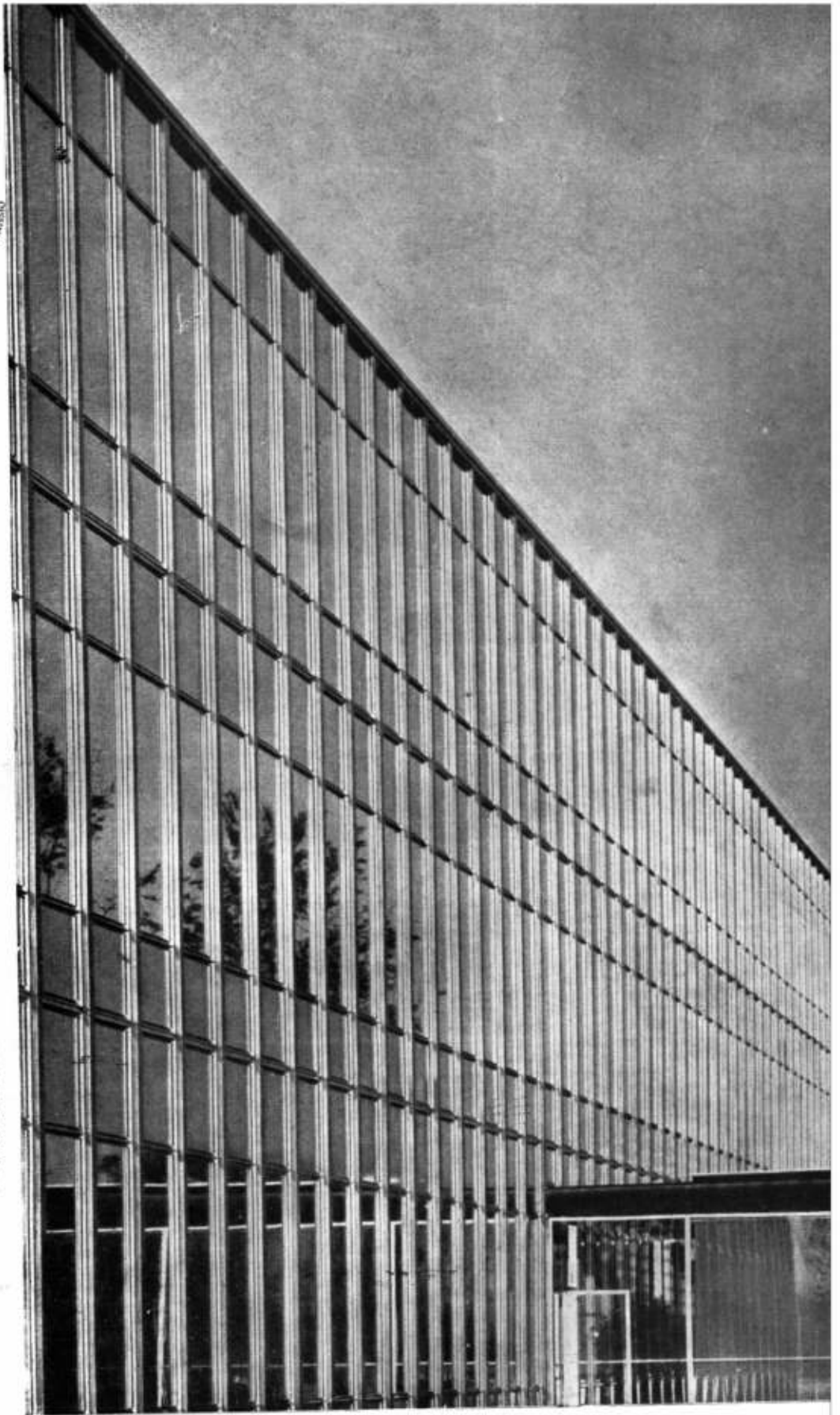

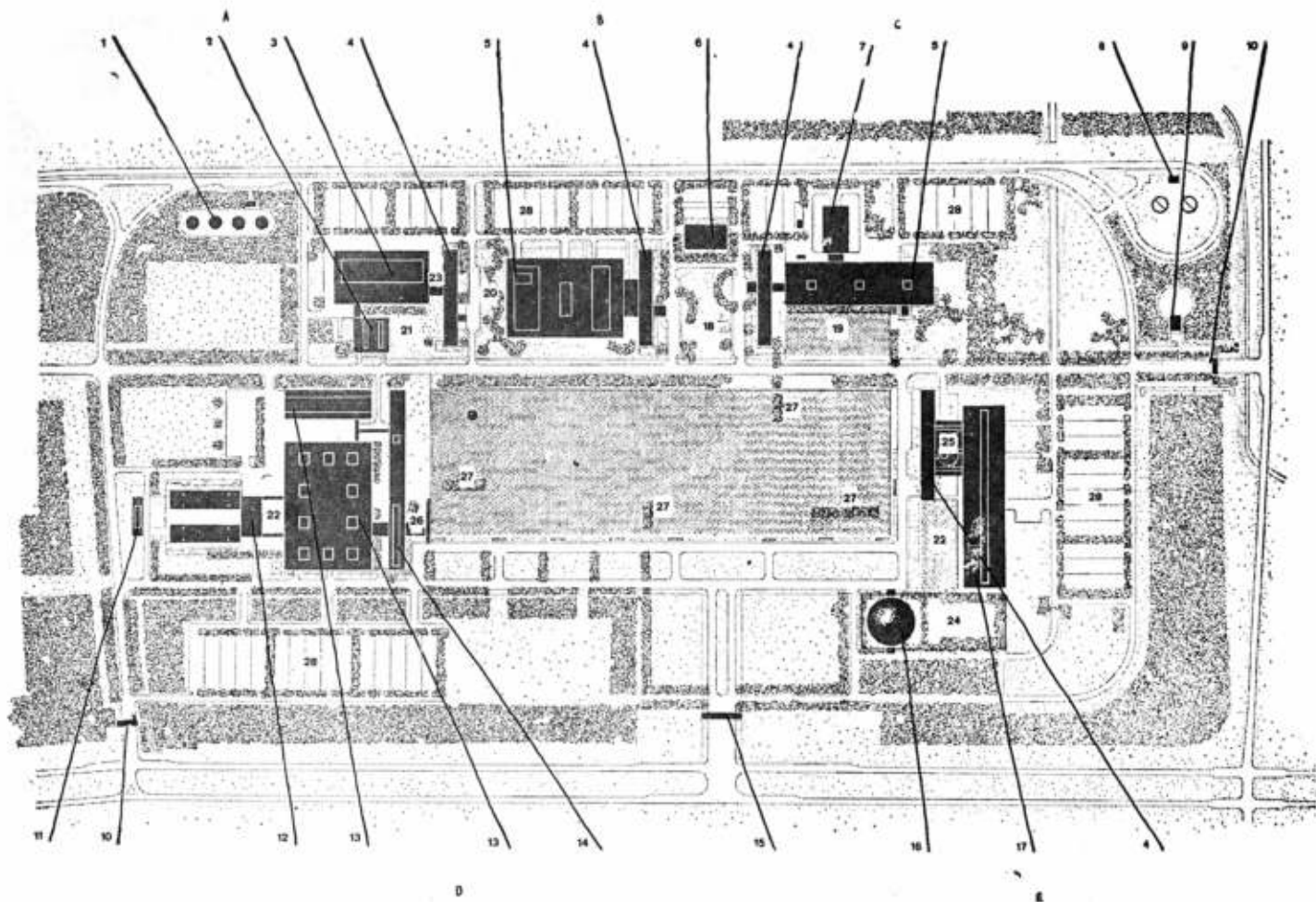

PLANIMETRIA GENERAL. A: Mantenimiento. B: Desarrollo. C: Construcción de Máquinas. D: Investigaciones. E: Carrocerías. — 1: Depósitos de combustibles. 2: Central de fuerza motriz. 3: Talleres. 4: Administración. 5: Talleres y fundición. 6: Restaurante. 7: Sala de bancos de ensayo para motores. 8: Instalación de decantación. 9: Depósito de agua. 10: Entrada de visitas. 11: Instalación para mezclas de combustibles. 12: Sección mecánica. 13: Sección metalúrgica. 14: Laboratorio. 15: Entrada principal y vivienda del portero. 16: Salón de conferencias y exposición. 17: Talleres. 18, 19, 20 y 21: Jardines, senderos. 22: Franjas de césped colocadas entre los edificios. 23: Estacionamiento para los funcionarios administrativos. 24: Jardines para exhibición al aire libre de los nuevos diseños de automóviles. 25: Jardín aéreo. 26: Jardín aéreo con vista al lago artificial. 27: Islas flotantes. 28: Espacios para estacionamiento de vehículos.

Centro Técnico...

Eero Saarinen

Aunque más no sea por sus características arquitectónicas, el Centro Técnico de la *General Motors* ha tenido una resonancia mundial. Se lo menciona como el prototipo de la construcción industrial del futuro.

Se extiende sobre una superficie de 150 hectáreas en la parte central de un área de propiedad de la G.M. que tiene en su total 420 hectáreas y que está situada en Warren, Michigan.

25 edificios conforman este centro industrial; allí se dan cita 4.000 operarios: diseñadores, ingenieros, técnicos, químicos, etc. Cinco son las divisiones o departamentos directivos en que se divide la distribución de los edificios: Dirección de Investigaciones, Dirección de Proyectos, Sección Desarrollo, Sección Carrocerías, Sección Servicios. Los edificios fueron edificados alrededor de un gran lago artificial.

Con un proyecto basado sobre los mismos materiales con los que se construye los automóviles y con el empleo del método de construcción del tipo "cadena de montaje", la arquitectura del Centro Técnico simboliza la conquista industrial del siglo XX en el campo de la ciencia y de la tecnología.

Flexibilidad y módulo. La flexibilidad, requisito esencial

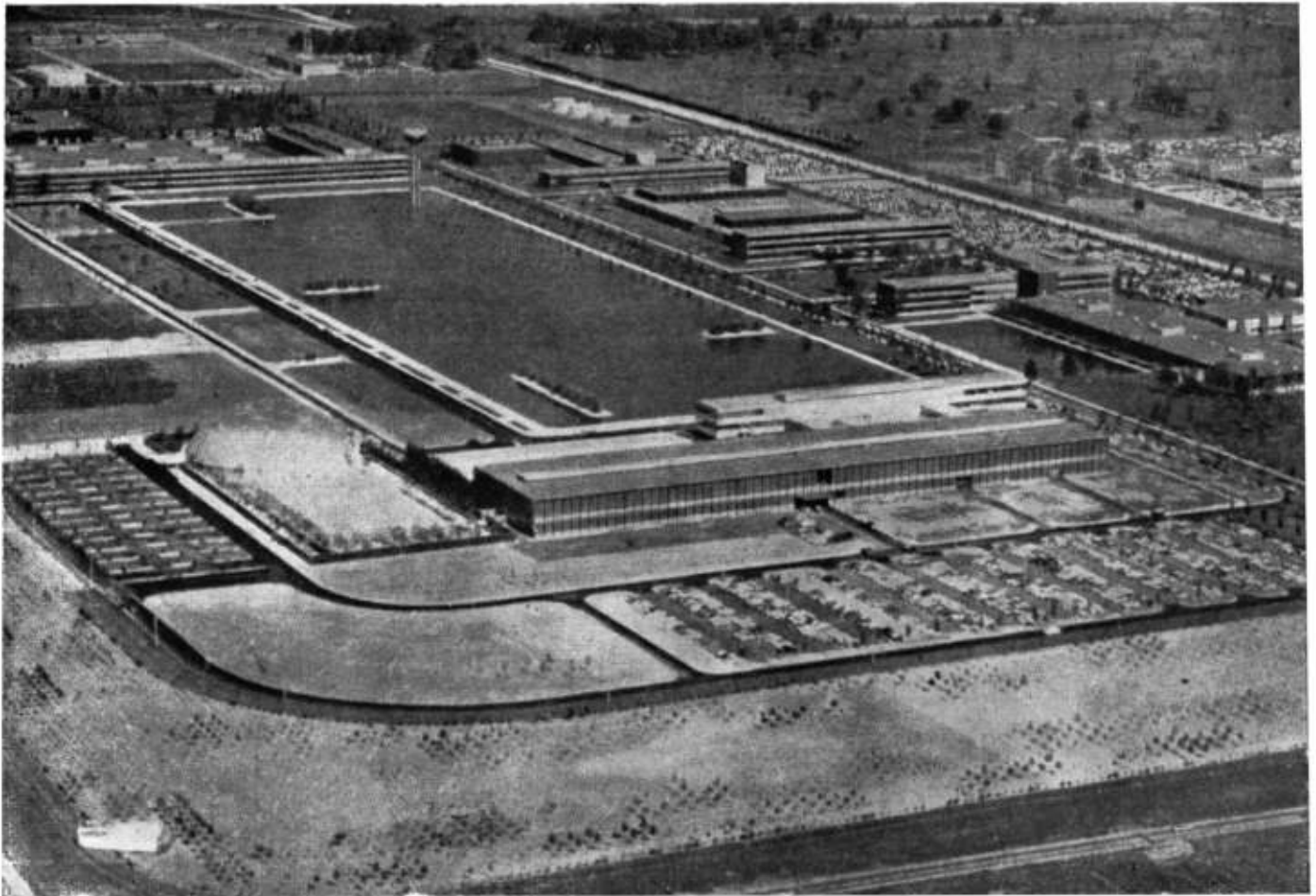

Vista aérea general.

de todo edificio moderno, y de importancia capital en los proyectos relacionados con la industria, donde las técnicas y disposiciones de fabricación varían rápidamente requiriendo por igual variaciones radicales en la distribución interior de los edificios. En el caso que nos ocupa, el cambio de modelos y los adelantos técnicos en la construcción de automóviles obliga a las oficinas o laboratorios de ensayo a continuos cambios durante todo el año y a un cambio prácticamente total una vez al año.

Para obtener esta drástica flexibilidad, zonas de tipo similar, por ejemplo las zonas destinadas a oficinas, laboratorios y departamentos de proyectos, fueron agrupadas en edificios semejantes e intercambiables en cuanto a uso se refiere, lo que no sucede con las zonas destinadas a labores especiales que fueron edificadas en cuerpos diferentes según su uso.

La clave de esta flexibilidad es un módulo de 5 pies (1.50). Este módulo no sólo fué aplicado a la estructura de la construcción sino a la iluminación, calefacción, ventilación, protección contra incendios, a las paredes divisorias, a las puertas, al ventanamiento, etc.

De esta forma paredes íntegras de cristal pueden ser quita-

das y colocadas en su lugar paredes sólidas, y lo mismo a la inversa. Otro tanto sucede con los tabiques interiores intercambiables entre sí.

Este módulo rompe con el uso habitualmente en los Estados Unidos, 4 pies.

Al usar la unidad 5 pies fácilmente se llega a una distribución de oficinas de 10 x 15 pies, que eran el ideal imaginado por los directores de la G.M. y que a la vez permite un mayor espacio.

Técnica constructiva. El ingenio de toda la industria norteamericana de la construcción fué usado para el estudio de materiales nuevos y de técnicas revolucionarias para su aplicación en esta obra. Se puede afirmar sin temor que los resultados, puestos desde luego en práctica en los 25 edificios del Centro Técnico, señalan un avance de diez años en la técnica de la construcción.

Muchas son las novedades absolutas, la mayoría de las cuales pasamos a describir:

a) Paneles metálicos esmaltados a base de porcelana.

Los edificios del Centro Técnico representan la primera instalación de importancia de paneles laminados, y el empleo

UNIVERSIDAD DE QUÉZOTEPEC
FACULTAD DE INGENIERÍA
DISEÑO Y URBANISMO
BIBLIOTECA

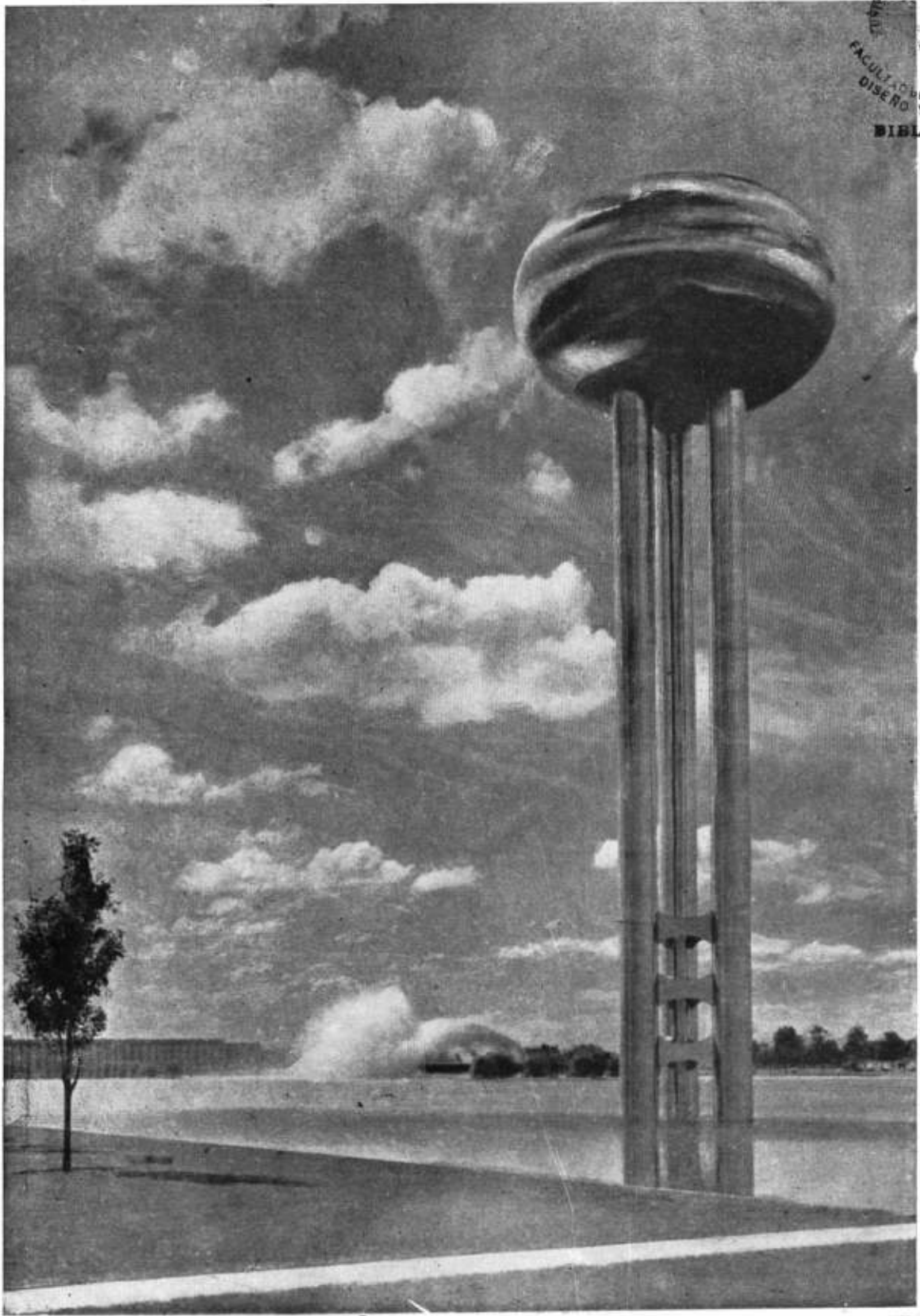

Torre de acero con depósito esférico para agua.

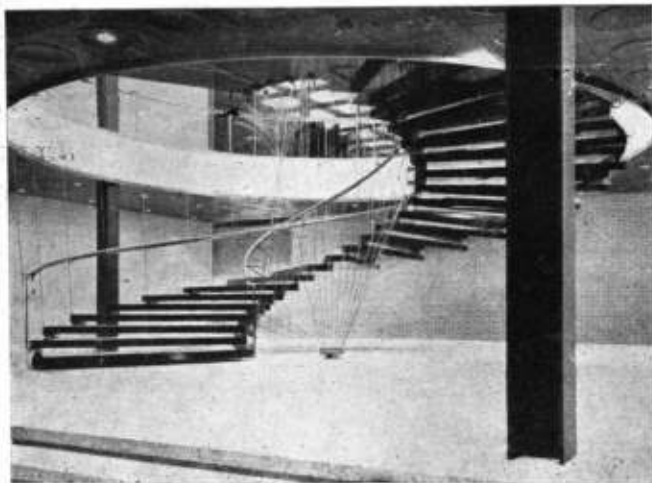

Las escaleras, en su diversidad y diseño novedoso, se destacan dentro de esta construcción de avanzada. En los dos casos que se ilustran las escaleras están sostenidas por cables de acero, y los escalones son de granito noruego de color gris perla y crema.



absolutamente nuevo de un tipo de panel compensado muy liviano y que reúne en sí todas las características de una pared integral.

En lugar de las sólidas paredes convencionales de 0,35, empleadas en base a técnicas constructivas centenarias, se utilizó paredes que reúnen las mismas condiciones de aquéllas en lo que aislación térmica-acústica y solidez se refiere, sólo que estas nuevas paredes o paneles tienen un espesor de 0,05, con el consiguiente aumento del espacio interno del edificio.

Estos paneles son preparados en fábrica en su totalidad, incluso llevan el color integrado en él, de modo que su colorido resulta indeleble. Se trata por lo tanto de elementos netamente prefabricados.

Un panel de éstos está compuesto por dos planchas de acero íntimamente unidas por una estructura interna del tipo nido de abeja y rellenos los espacios huecos con un conglomerado granular que garantiza el aislamiento. Estas chapas llevan en sus caras exteriores, aplicada por sistema de alta temperatura, una capa de esmalte de porcelana coloreada.

b) Unión mecánica de las paredes.

Posiblemente la más grande contribución del Centro Técnico a la industria de la construcción a consistido en el uso de guarniciones de goma sintética (neoprene) para la colocación de los cristales y los paneles en los marcos de aluminio destinados a sujetarlos.

El sistema es similar al que se emplea en la colocación de los cristales de automóvil en la actualidad, y está demostrado que en las aberturas de mayor superficie puede aguantar perfectamente la fuerza de un vendaval de 200 kilómetros por hora.

c) Divisiones prefabricadas en aluminio estruído.

Estos elementos llegan enteramente prefabricados para su colocación en obra. Son especies de grandes marcos de aluminio destinados a recibir los paneles y cristales, y sus medidas son de 10 pies de largo por toda la altura del piso. En ellos es donde se colocan los paneles con el sistema de guarnición de goma.

d) Ladrillos esmaltados de colores vivos.

Ni siquiera en los fabulosos palacios de los reyes asirios del siglo IX, a de C., para obtener efectos arquitectónicos, fueron utilizadas paredes de ladrillos esmaltados de colores tan brillantes como en el Centro Técnico de la G.M.

Intensos tonos de crema, del escarlata, del verde, del azul real, del azul cielo, del habano, del castaño, del negro y del blanco cubren las paredes exteriores de los edificios de proyectos-oficinas-laboratorios y todas las paredes fijas de la zona destinada a negocios y locales de uso especial.

Estos tipos de ladrillos se obtienen por procedimientos similares a los utilizados con las cerámicas. Para ellos la G.M., luego de pruebas en pequeña escala, montó grandes hornos para una producción acelerada de este tipo de ladrillos. Actualmente los mismos se siguen produciendo para su venta externa, lo que parece destinado a crear una gran revolución en la arquitectura americana.

e) Cielorrasos luminosos.

Estos cielorrasos, verdaderamente espectaculares, son los primeros que se utilizan en gran escala en la construcción con

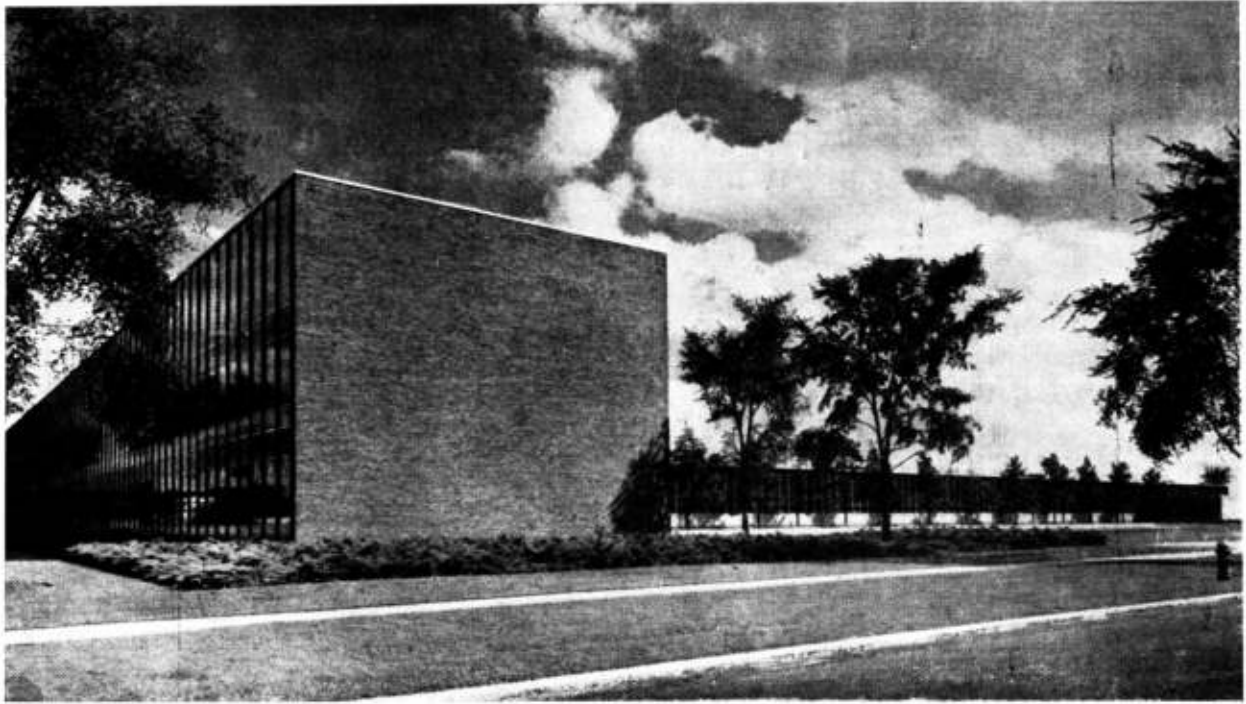

Arriba. Fotografía del edificio más importante de la G.M., donde se estudian los sistemas y controles automáticos.

Abajo. Edificio destinado al estudio del desarrollo de la producción en serie.

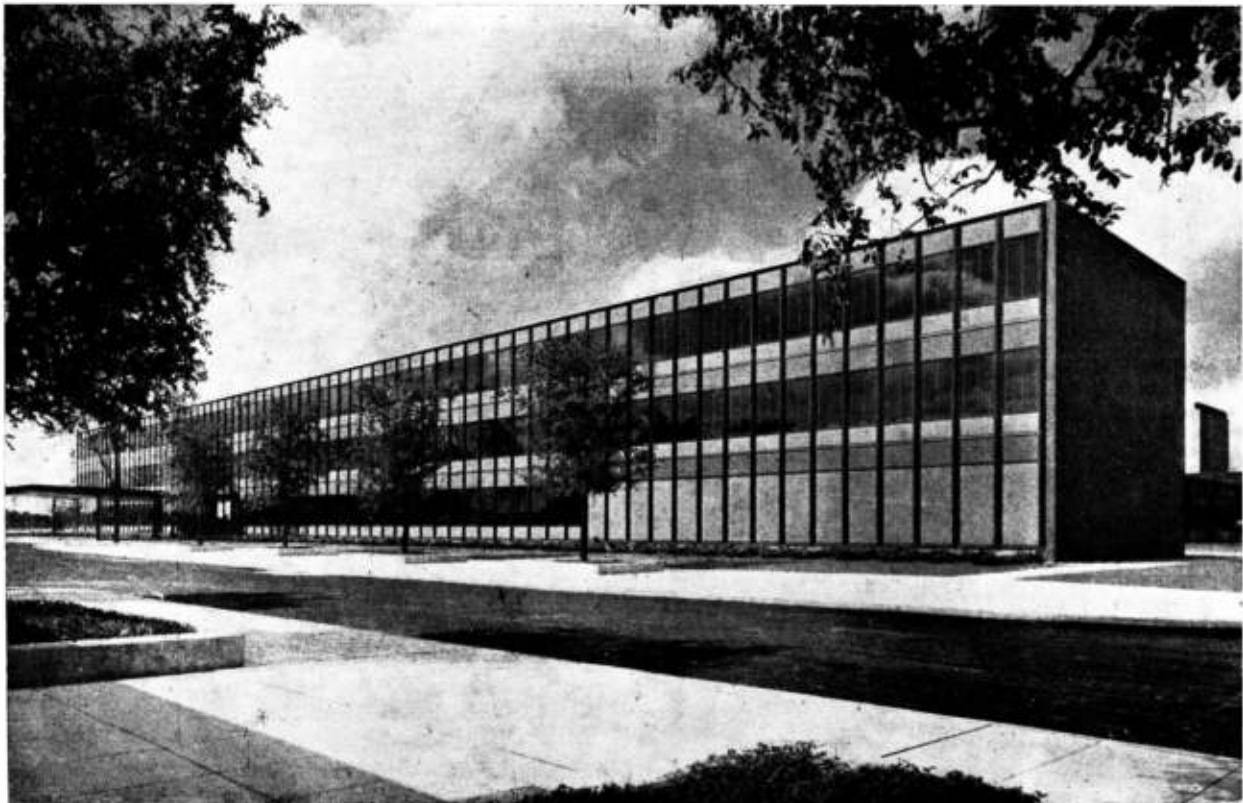

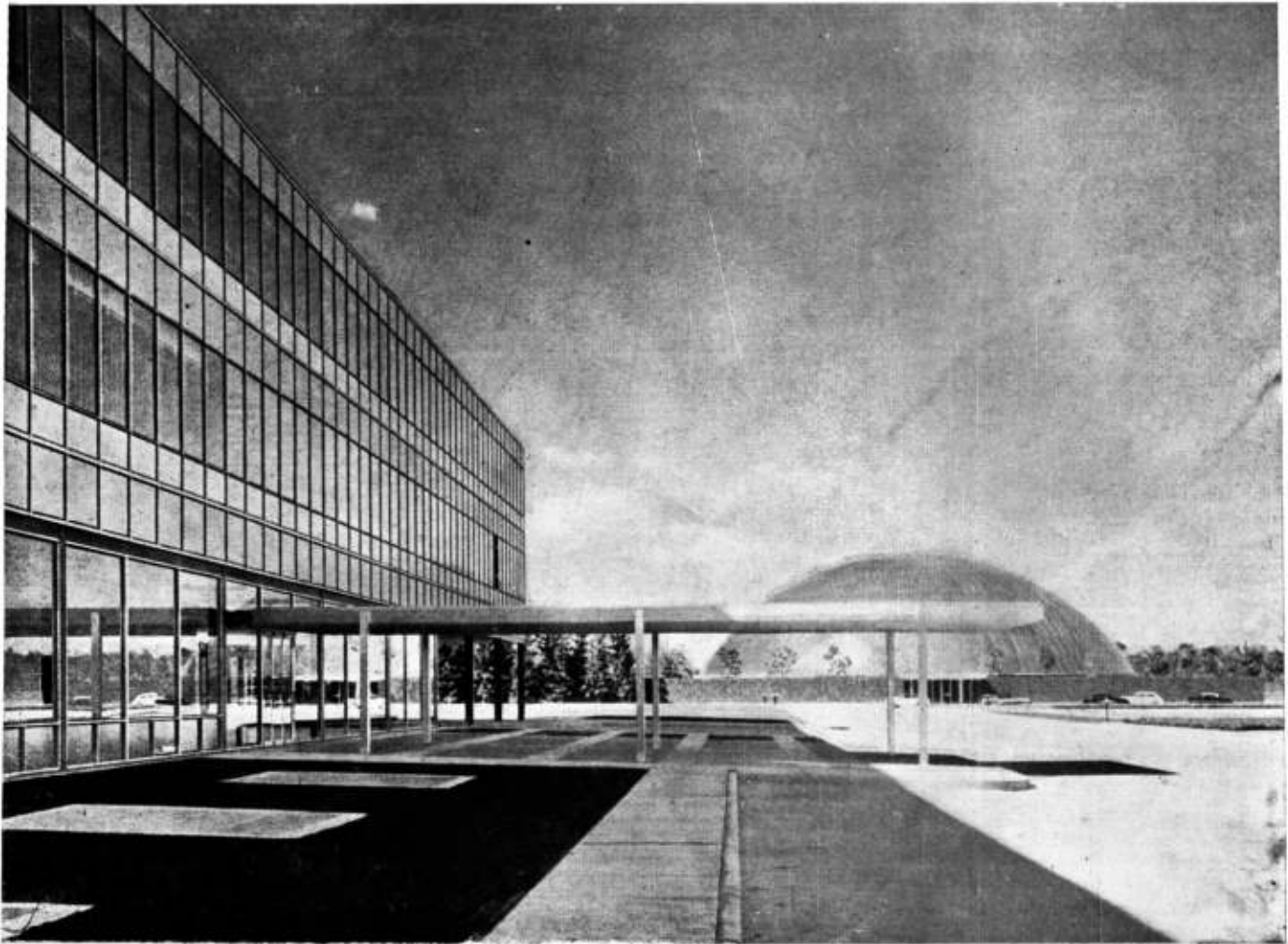

En primer término el edificio administrativo principal; comprende oficinas administrativas, laboratorios, sala de lectura con 24.000 volúmenes y un bar con capacidad para 240 personas. Al fondo emerge la cúpula de acero del salón de exposiciones y conferencias.

el empleo de grandes paneles plásticos. Fueron creados por los técnicos de la G.M. con la finalidad de difundir una luz pareja que no provoque zonas de sombra en ningún rincón del edificio.

f) Aire acondicionado de alta velocidad.

Este sistema de aire acondicionado a gran velocidad permite efectuar el volumen de circulación necesaria por hora utilizando conductos más estrechos, esto disminuye el espesor de techos y paredes.

g) Salón de cúpula de acero.

La Sección Carrocerías necesitaba un salón con cúpula para simular interiormente las condiciones del cielo, esto para presentación y estudio de las carrocerías. Está cúpula tiene 21,60 mts. de alto y 65 mts. de diámetro, y es la primera construida totalmente de acero por el sistema preso-fusión.

Las chapas de acero tienen un espesor de 1 cm.; para darnos una idea aproximada de la relación de este espesor con respecto a la dimensión del edificio, piénsese que equivale a la treintava parte del espesor de una cáscara de huevo con respecto a las dimensiones del mismo huevo.

Sobre las chapas de acero fueron colocadas capas de material aislante y delgadas chapas de aluminio.

Todos estos adelantos técnicos en forma de enormes edificios fueron esparcidos estudiadamente dentro de un parque y en derredor de un lago que reduce el conjunto a la escala razonable dada sus dimensiones. Se puede decir que el paisaje natural se encuentra en ganancia con este colorido conjunto arquitectónico.

Como último dato podemos agregar que los espacios de estacionamiento para los vehículos de los empleados son actualmente 2,900, y en próximo ensanche se llegará a 4.000.

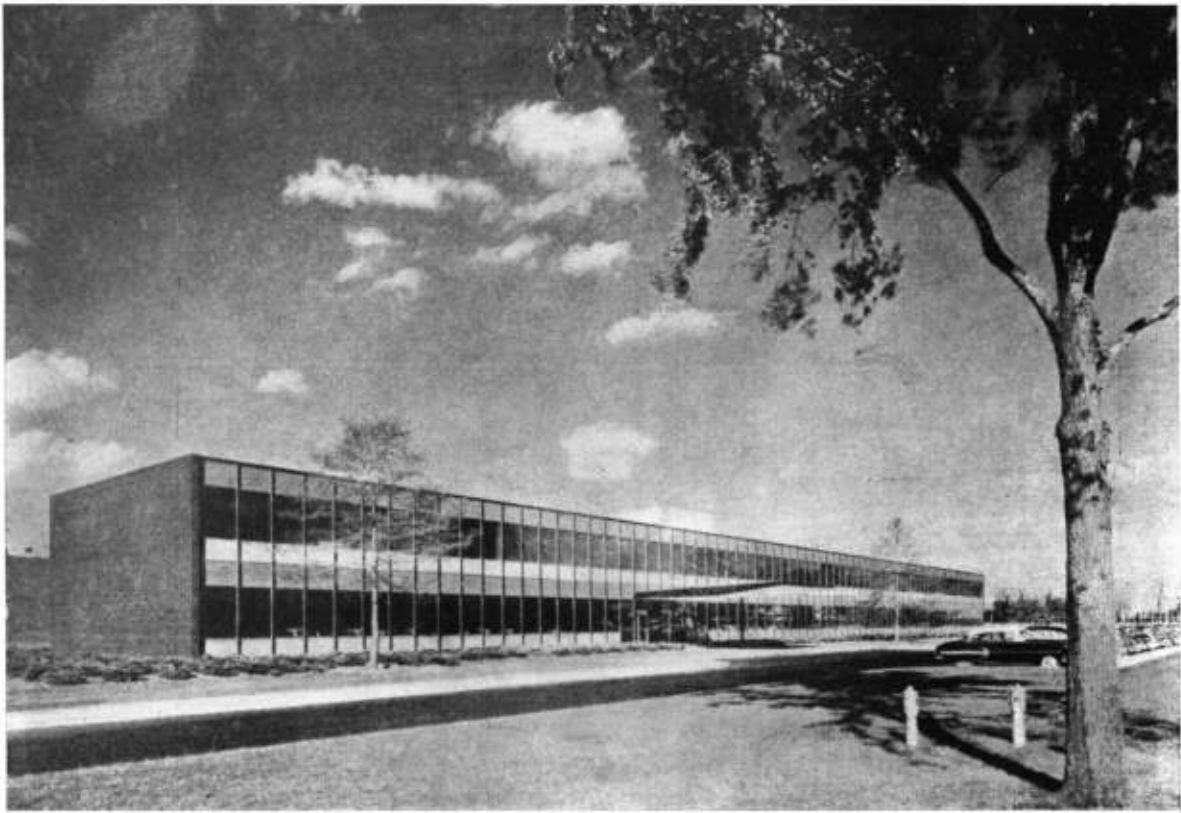



Arriba. Vista interior del edificio (cúpula de acero) donde se exponen los futuros diseños de la G.M.

Página opuesta. Arriba: edificio que comprende asistencia social, servicio de mantenimientos de parques y caminos, y un pequeño hospital. Abajo: Entrada principal a la administración del Centro Técnico.



Derecha: Aspecto de un sector del edificio circular de exposición donde se estudian y exhiben las tapicerías, tableros y demás partes ornamentales de los automóviles.

CASA EN MARTINEZ

Ramos

Alvarez Forn

arquitectos

Santini

asociado

Lo que nos sorprende en las revistas extranjeras de arquitectura, especialmente en las norteamericanas, es que la gran mayoría de las casas presentadas están en espacios prácticamente ilimitados de terreno y rodeadas de un paisaje delicioso. Pocas veces vemos el problema resuelto en un "narrow place", y cuando esto ocurre, aún el terreno utilizado sobrepasa nuestros lotes suburbanos.

En los alrededores de Buenos Aires, el problema común que se le presenta al arquitecto es la división comercial de la tierra y la falta de elementos naturales en el paisaje que ayuden a la arquitectura.

Así, pues, presentamos esta casa, una de tantas que ha tenido que vencer esos obstáculos. El terreno es una esquina, lo que permite mirar hacia dos frentes sin topar con la medianera del vecino, y sus dimensiones, 15x27 m., aproximadamente, no son de las más estrechas de la zona. El frente mayor mira al NE. y el menor al SE. Las exigencias de las reglamentaciones municipales sobre barrios parque, reducen las medidas utilizables del terreno en tres metros sobre cada calle, con lo que quedó para ubicar la casa una superficie de 12 m. x 23 m. Para el mayor aprovechamiento del lote, dadas las circunstancias anotadas, se partió de una planta L apoyada sobre la medianera mayor, ubicando la zona de servicio hacia la calle al SE., la de living-comedor mirando al jardín y los dormitorios sobre la medianera, completando la L.

El programa, que incluía como parte importante sobrepasar lo menos posible la cantidad de dinero que prestaba el Banco, constaba de dos dormitorios y baño, con posibilidad de

Corte.

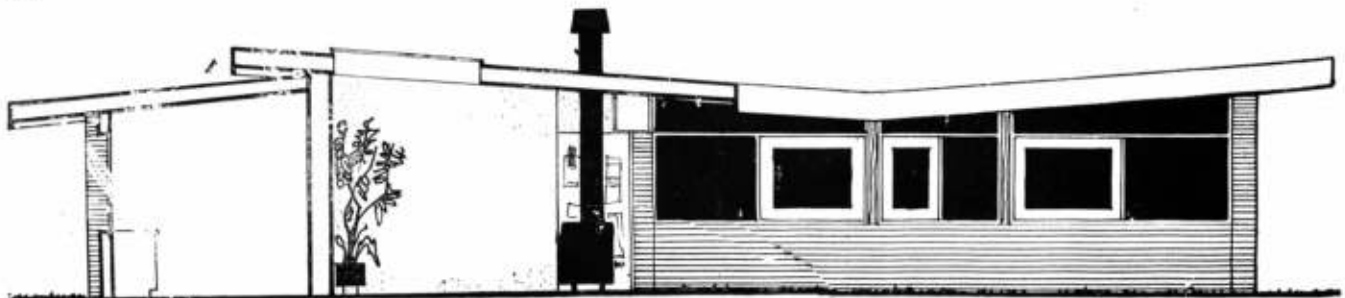

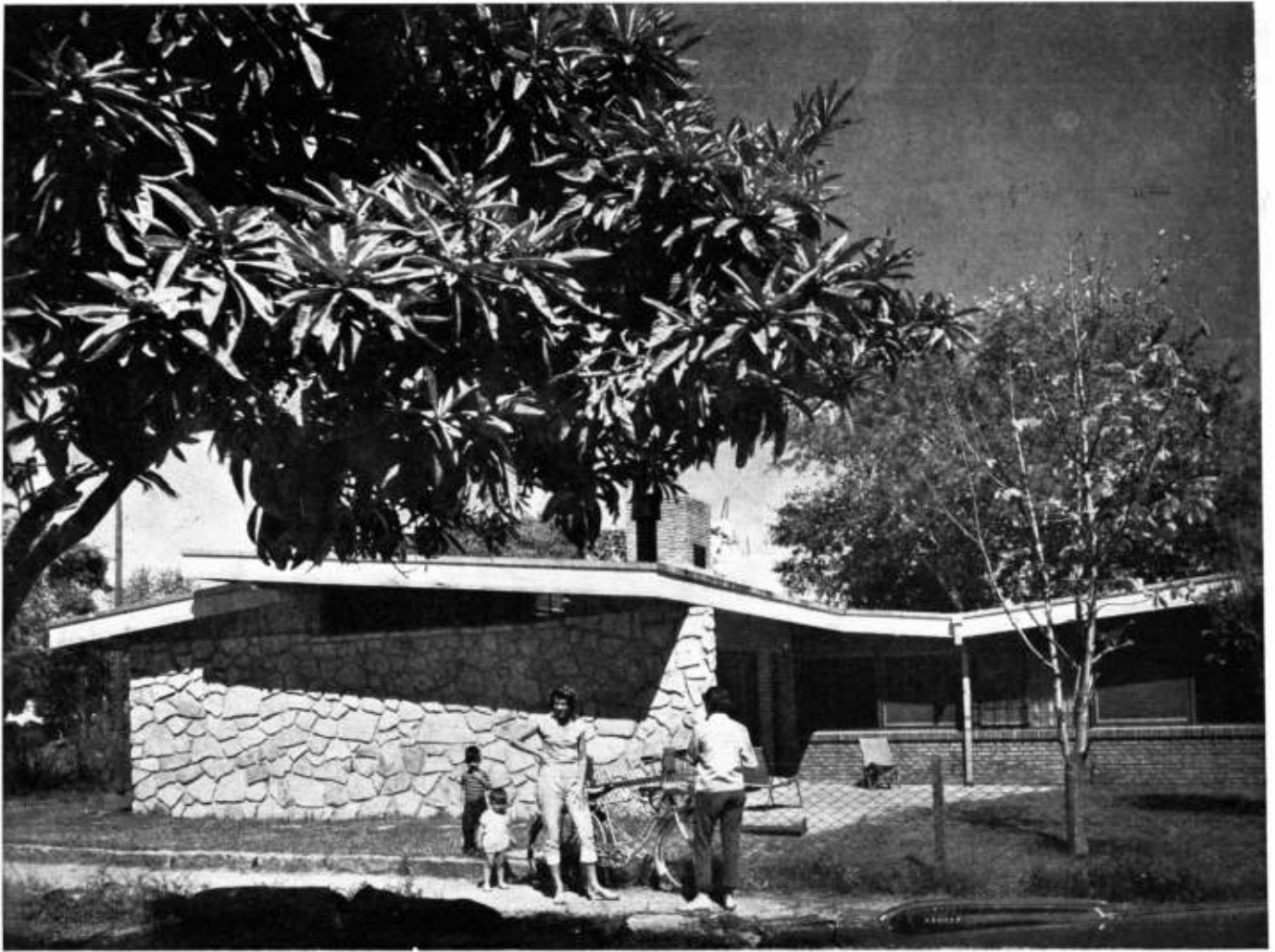

Fotos: GOMEZ

Fachada principal.



ampliación para un tercer dormitorio con baño particular; un living comedor, cocina, departamento de servicio y un depósito y garage... para motocicleta o motoneta. Posiblemente sea un caso poco común, pero considerando el estado económico en que quedan los comitentes al finalizar las obras, el pedido no es del todo descabellado.

Al resolver la planta se prefirió darle al espacio de estar una proporción con la futura casa, es decir, con la actual más la ampliación. Los dormitorios se pensaron como lugares para dormir y vestirse, pero no de estar, y el corredor se utilizó como espacio de guardar en el que cabe todo lo que suele ocupar las buhardillas, con la ventaja de quedar a mano y en mejores condiciones de limpieza.

La zona de entrada está limitada por el mismo pavimento de lajas que viene de afuera y da a una suerte de jardín interior, iluminado por una amplia lumbrera en el techo.

El living tiene solamente dos muros, uno de piedra a la vista con ventana alta, que corresponde al lado de la calle, para obtener intimidad, y la otra de ladrillo a la vista que continúa por el jardín interno y el comedor. El cerramiento hacia el jardín es todo un ventanal, delante del cual se halla la chimenea de fuego abierto. Esta ubicación permite sentarse contra el fuego mirando al jardín y aunque estéticamente pueda ser discutida, como elemento calefactor rinde más que las tradicionales.

Todas las carpinterías son de madera del tipo corredizo, con excepción de algunas banderolas. Algunos taparrollos son de vidrio armado.

El techo es de madera con doble forro, cuya cara interna forma el cielorraso, sostenido por vigas de pino Oregón y columnas de incienso.

Salvo el muro de piedra, todo lo demás se resolvió en ladrillo a la vista con junta tomada. Los pisos son de mosaicos plásticos.

El jardín, muy simple, completa el conjunto en lo que se refiere al paisaje local.

Casa en Martínez...

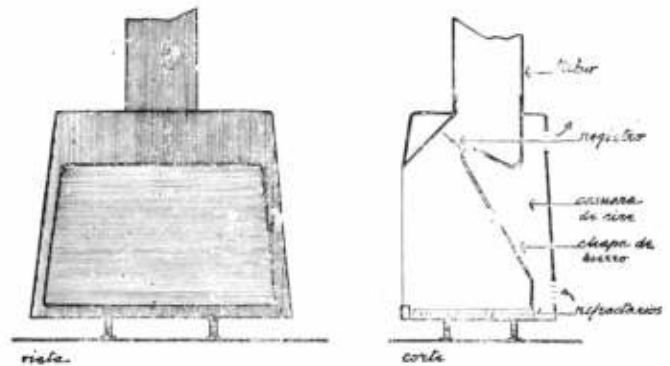

Frente y corte chimenea.

Interiores.





Frente N.E.

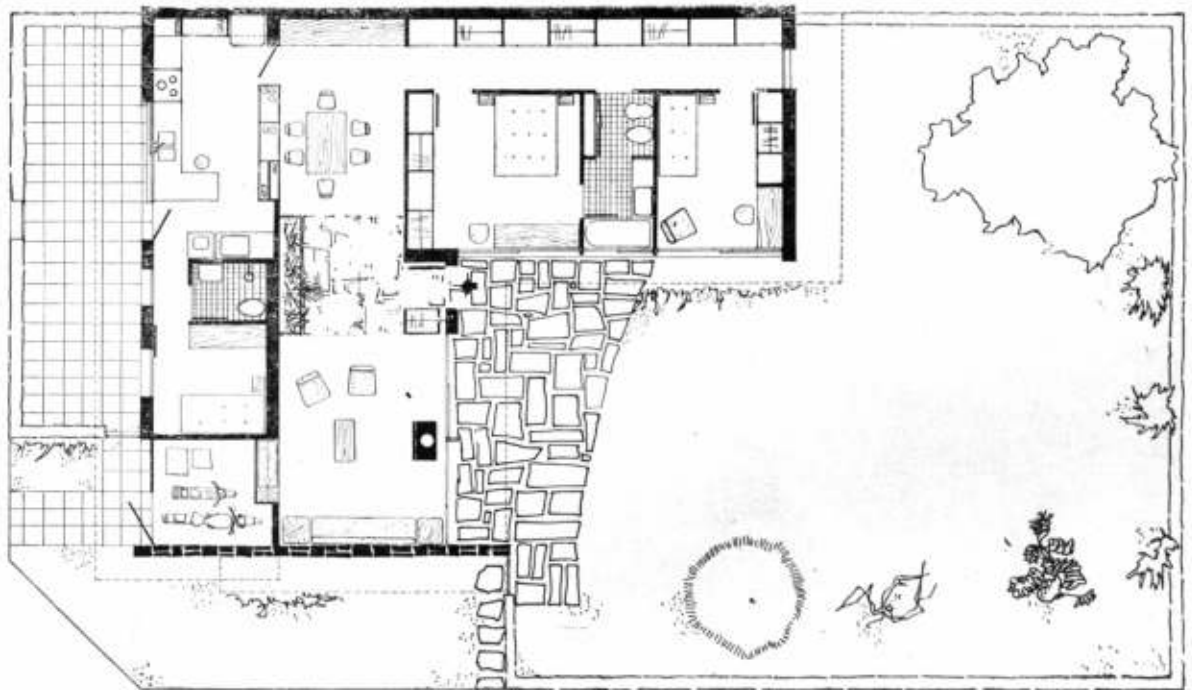

Planta.



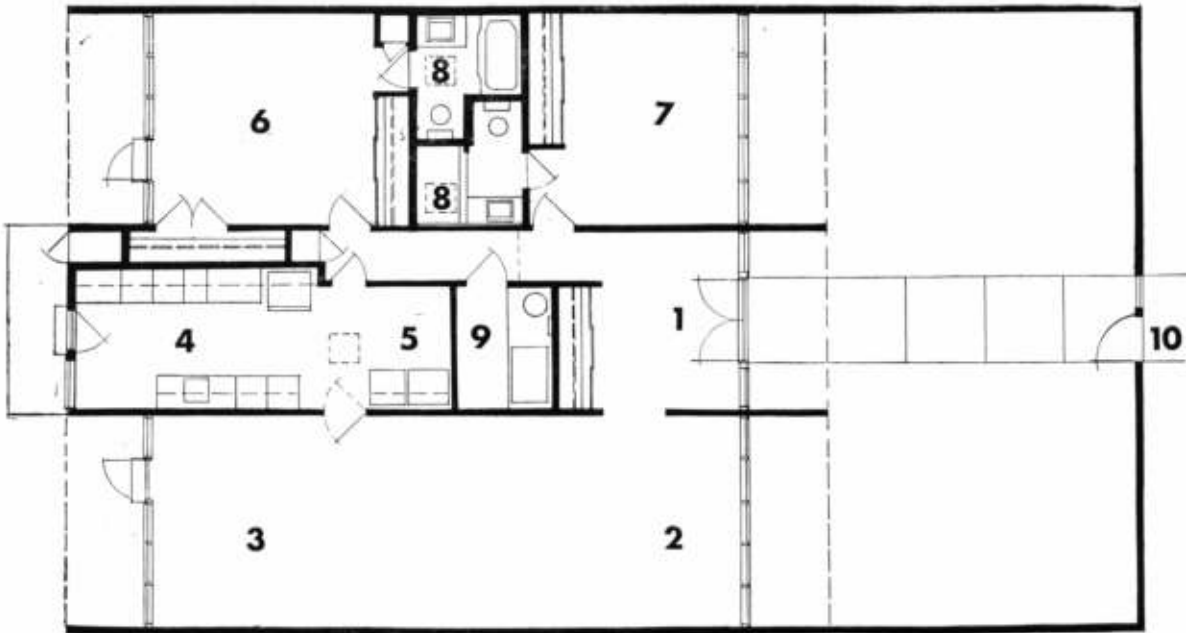

VIVIENDA MINIMA

Curtis y Davis, arquitectos



Los clientes, un matrimonio anciano, gustan de la jardinería y al mismo tiempo desean mantener sus actividades al aire libre alejadas de toda mirada extraña. De ahí la razón de esta vivienda completamente cercada.

Una hija del matrimonio, casada, suele pasar con los padres largas temporadas, esto motivó el proyecto basado en dos dormitorios.

Cocina, lavadero y equipo de calefacción y aire acondicionado centrales (4, 5 y 9 en el plano) conforman el eje alrededor del cual gira el espacio interno de la casa. Dos dormitorios con sus respectivos baños forman un ala (6, 7 y 8); el living-comedor (2 y 3) espacioso y con ventanales de piso a techo en sus extremos da lugar al ala opuesta.

Gracias a los ventanales de piso a techo el jardín anterior se prolonga en el posterior a través de los interiores.

Las fotografías de la izquierda muestran dos aspectos exteriores de esta vivienda mínima; en ellas se aprecia la disposición del cercado, el que se prolonga desde las paredes portantes exteriores de la casa y enmarca por delante el pequeño jardín experimental de los propietarios.

Las fotografías de la página opuesta corresponden a los frentes anterior y posterior; obsérvese en ellas el detalle de la carpintería de madera en las aberturas, los rectángulos inferiores enmarcados son las pequeñas aberturas practicables para ventilación.





Vista de la entrada.

Fotos: Frank Lotz Miller

Arriba: detalle de la cocina.



En el comedor los propietarios prefirieron guardar sus viejos muebles de estilo colonial.

S A B E R L E E R E L U R B A N I S M O

introducción

Para iniciar este ensayo convendrá que previamente expresemos qué entendemos por urbanismo y mejor por planeamiento urbano o sea el urbanismo en acción. Por planeamiento urbano entendemos concretamente: la coordinación de las técnicas sociales, físicas, biológicas y económicas que intervienen en el proceso urbano con el objetivo de asegurar el bienestar físico y social del hombre en una sociedad urbana dentro de una región determinada.

En síntesis por planeamiento urbano entendemos el estudio de los *fenómenos globales de la vida urbana*, en oposición con las técnicas especializadas que estudian los *fenómenos elementales de la vida urbana*.

Esta técnica del urbanismo como toda técnica es solamente medio y no fin. La aplicación de esta técnica se realiza por sociedades reales, no ideales. Esas sociedades reales son integradas por lo tanto por hombres de carne y hueso pero también con vida espiritual.

Esto implica lógicamente un compromiso de comprensión entre la sociedad y el individuo o equipo que quiera influenciar sobre la estructura física y/o social de un determinado núcleo urbano.

Esta "comprensión" exige un diálogo intenso entre el equipo de técnicos urbanos y la sociedad. Trataremos a título de contribución dar algunas normas con el objetivo de facilitar la realización de ese diálogo al que nos hemos referido anteriormente.

Para iniciar la tarea convendrá previamente clasificar por razones metodológicas los posibles lectores del urbanismo.

clasificación de los lectores potenciales del Urbanismo.

Toda obra que se ocupe de algún aspecto del fenómeno del urbanismo puede tener tres clases de lectores a saber:

1º El lector representado por el hombre que vive en un medio urbano y tiene inquietud por conocer las reglas del juego de la vida urbana para así comprender mejor el medio físico y social urbano que le sirve de habitat.

Existe urgencia en incrementar el número de estos lectores, pues es la única forma de crear un clima de opinión pública comprensivo, sin el cual no se puede lograr éxito en la aplicación de las técnicas del urbanismo a una "sociedad real".

2º El lector representado por el hombre que además de vivir en un medio urbano tiene la responsabilidad de concebir y/o de construir parte de la estructura psicosomática de la ciudad, nos referimos a intendentes, concejales, ingenieros, doctores en leyes, arquitectos, maestros, etc.

Este grupo se corresponde en la realidad con los integrantes del equipo de técnicos físicos y sociales que tienen a su cargo consciente o inconscientemente la ciudad.

escribe:

José Bonilla

Codirector del Instituto de Planeamiento Regional y Urbano
I. P. R. U.

De lo expresado en el párrafo anterior se deduce la premura para que también este grupo de lectores aumente, disminuyendo así el campo de trabajo de especialistas no coordinados con el resto de las técnicas que sumadas tienen la responsabilidad de construir y conservar la ciudad.

3º El lector representado por el hombre que además de vivir en un medio urbano y tener la responsabilidad de concebir y/o construir la ciudad afronta la responsabilidad de desempeñarse como experto en planeamiento urbano. Es decir, nos referimos al hombre que después de desempeñarse en una especialidad pasa al campo del "generalista" y, por lo tanto, se convierte en integrador y coordinador de especialidades geo-tecnológicas con el objetivo de utilizar todo el saber científico coordinado y convertido en técnica para de ese modo lograr el bienestar del creador de toda la ciencia y la técnica: el hombre.

Para concluir este ensayo de clasificación de los lectores que deben intervenir en el diálogo urbano sólo nos falta advertir que el aumento del nivel de la cultura urbana de una sociedad no se logra sino elevando simultáneamente el nivel de la cultura urbana de los tres tipos de lectores a que hemos hecho referencia. Por lo tanto será necesario que los que tengan la responsabilidad de orientar la política urbana de una región o país traten de estimular el desarrollo de una literatura urbanística que cubra los tres tipos de lectores a los que nos hemos ya referido, pues de lo contrario el desnivel de unos con respecto a los otros sólo puede producir resultados mediocres en el rendimiento global de los resultados de una política urbana.

Todo esto es válido sobre lo ya dicho que las técnicas del urbanismo son medio y fin, por lo tanto los urbanistas deben previamente observar el campo socio-cultural de operaciones para proceder a elegir los medios de difusión de acuerdo al estado actual de la sociedad real donde debe actuar para así posteriormente poder entablar el diálogo, pues de lo contrario se convertirá en monólogo lo que resulta socialmente negativo.

fuentes de lectura del Urbanismo

No se puede comprender lo que no se observa y analiza metódicamente, una vez comprendido científicamente un fenómeno recién entonces se puede intentar modificarlo.

Esta generalidad es válida también en toda su amplitud para el campo de los fenómenos urbanos. Pero antes de proseguir adelante corresponde clasificar las fuentes de lectura.

"Afortunadamente las fuentes originales más importantes para el estudio de ciudades no se encuentran —dice Munford— en documentos manuscritos ni impresos; la constituyen las propias ciudades, y el fruto principal de una literatura sería quizás el de proporcionar indicios y respuestas para los problemas emergentes de un estudio "in situ" de los alrededores urbanos".

De la observación anterior se deduce claramente que la "lectura del urbanismo" debe iniciarse teniendo como cartilla el barrio o vecindario donde se habita.

Comprender o aprender a leer el medio urbano que nos sirve de habitat es la mejor iniciación. En ese telón de fondo de nuestra vida diaria podremos ir descubriendo el porqué de la estructura física y su relación con la estructura socio-económica y lo adecuado o inadecuado del medio urbano que nos rodea.

De esta "lectura directa" surgirán muchas preguntas que en parte no podremos contestar, pero que nos resultarán estimulantes para afrontar a su vez la lectura indirecta de los hechos urbanos, es decir, los documentos impresos y buscar en ellos la explicación para encontrar la respuesta que buscamos. De este modo concurremos a la fuente de informaciones de segunda mano con la avidez del que debe solucionar un problema real y no especulativo.

crit erio para leer el Urbanismo

Las obras escritas de urbanismo en general pecan como toda obra del hombre de falta de objetividad, sufriendo la influencia: de escuelas, tendencias, ambiente, etc., requiere tener una guía que permita ubicar dentro del paisaje general de la materia a estudiar la obra que se propone leer, para así poder ubicarla en el sitio preciso.

La carencia casi de obras ya clásicas de historia del urbanismo, de introducción al urbanismo, realizadas con un criterio objetivo que permita recoger la información sin deformaciones, hace difícil la tarea de dar normas para orientar a los lectores del urbanismo.

La falta de este tipo de obras obliga a tratar de dar algún criterio para que los lectores no resulten influenciados en demasía por la brillante exposición de un determinado autor y pierdan así la visión de la totalidad del paisaje urbano. El resultado del fenómeno del urbanismo: la ciudad, es un complejo antropo-geo-tecnológico y, por lo tanto, el lector de este tema deberá previamente conocer para poder comprender la ciudad en su integralidad: el idioma de la sociología para poder así entender la estructura social urbana y los hechos psico-sociales de la interacción entre el individuo y la sociedad urbana; también deberá conocer previamente el idioma geográfico para comprender la influencia del medio natural y por último deberá conocer el idioma tecnológico —cuya gramática todavía es bastante imperfecta— para poder así valorar la influencia de lo tecnológico en la evolución urbana.

En una palabra, el conocimiento de estos tres idiomas le serán indispensables para comprender el peso de los factores: "posibilistas" y "deterministas" y su influencia sobre el actual estado de la cultura de la ciudad, único medio para comprender el "soma" urbano y poder modificarlo, rehabilitarlo o proyectar una nueva estructura urbana con posibilidades de éxitos.

Otra advertencia que deberá tener presente el lector es la siguiente: la literatura urbana se refiere con demasiada frecuencia a los problemas patológicos de metrópolis y tiene muy abandonado el campo de la ciudad normal. Este hecho de ocuparse de lo patológico en lugar de lo preventivo, resulta también muy frecuente en otras ciencias sociales, cuyo desarrollo ha sido estimulado por la necesidad de encontrar remedios a hechos consumados.

La falta de correspondencia entre el mundo urbano real y la información literaria o dicho de otro modo esa parcialización de la descripción y diagnóstico del fenómeno urbano tanto histórico como contemporáneo debe ser tenido bien presente por el lector.

Este estado de cosas deberá servir como estímulo para que los lectores de la clasificación dos y tres se conviertan en investigadores urbanos y contribuyan así a la desaparición de esas lagunas de la información y del diagnóstico urbano. En un estudio realizado para requerir de los geógrafos la intensificación de los estudios de la poleogeografía argentina clasificamos los núcleos de población aglomerada de nuestro país en dos grandes grupos que titulamos "Los dos polos del problema urbano argentino".

Los dos polos del problema urbano argentino que representa el 56 % de la población total se refieren a comunidades mayores de 5.000 habitantes, el resto de comunidades hasta llegar a los 3.474 que constituyen la totalidad se refieren a poblaciones de menos de 5.000 habitantes.

Para los propósitos de este trabajo sólo nos interesa saber que los documentos escritos foráneos y vernáculos se refieren en especial a uno de los polos que representa el 28 % de la población del país, pero a su vez existe otro 28 % de la población del país que salvo alguna excepción representa otro tipo de desarrollo urbano que resulta vital para el país, pero de los cuales se posee poca información, es decir, que el "lector" tendrá que informarse por la lectura directa del documento original o dicho de otra manera por observación del propio núcleo.

La reacción ante lo patológico en lo urbano sirvió de base al renacer de las técnicas del urbanismo contemporáneo y tomó tal impulso que sus normas surgidas para solucionar zonas urbanas deterioradas tomaron validez para las nuevas creaciones urbanas.

La ciudad que es una creación del hombre, como ya hemos expresado, puede, de acuerdo a la experiencia recogida, ser reparada, modificada, o también transformada totalmente.

Esta idea debe tenerse presente permanentemente para no caer en la limitación de que los hechos urbanos son hechos inmutables que salen del dominio del hombre.

Para reafirmar este concepto fundamental nos valdremos de un ejemplo. Cuando un médico estudia anatomía lo hace sabiendo que el cuerpo humano resulta para él un ente inmutable que no puede modificar y por lo tanto sólo debe comprenderlo.

Pero el urbanista cuando estudia la anatomía urbana debe hacerlo sabiendo que el cuerpo urbano es una creación del hombre y por lo tanto si bien debe comprenderlo en el estado actual y estudiar sus rendimientos socio-económicos, también debe recoger la experiencia para así poder transformar la anatomía urbana.

Es importante que el lector del urbanismo tenga presente esta posibilidad de crear nuevos tipos de ciudades, pues el crecimiento demográfico mundial y aún los crecimientos demográficos nacionales, exigen que se encaucen los nuevos aportes poblacionales en nuevas ciudades, libres de los problemas que las actuales ciudades plantean a sus habitantes, en lugar de engrosar los arrabales de ciudades ya congestionadas.

La literatura urbanística, repetimos, está impregnada todavía de soluciones que son respuestas a los problemas que la ciudad tuviera como producto del impacto de la revolución industrial y la transformación de los medios de comunicaciones.

Muchas de las soluciones —recursos a esos problemas—, resultaron muy ingeniosos pero sirvieron solamente como alivio momentáneo, al mal, convirtiéndose más tarde en elementos que favorecieron la congestión.

conclusiones

El lector del urbanismo conviene recuerde durante sus lecturas que los problemas urbanos contemporáneos que están esperando respuesta, urgentemente, son:

- ¿Cuál es el tamaño y estructura social óptima de la ciudad?
- ¿La velocidad del peatón constante o la velocidad del automotor en aumento debe servir de base a la trama circulatoria urbana?
- ¿El desarrollo urbano debe producirse por reproducción o por ensanche?
- ¿Cuál es la densidad demográfica urbana más adecuada?
- ¿Cómo se evita la segregación social en la ciudad?
- ¿Conviene que la ciudad tenga agentes activos económicos y culturales múltiples o que preondere uno de ellos?
- ¿Las unidades vecinales deben tener las cuatro funciones o deben desplazarse al trabajo de ellas?
- ¿Cómo se vitalizan las pequeñas ciudades?
- ¿Las metrópolis mononucleares deben ser sustituidas por un complejo urbano polinuclear regional?

No entraremos a dar respuestas, pues no corresponde a la índole de este trabajo, pero ya puede el lector empezar a defenderse de las simpatías del propio autor, pues no nos resistimos a declarar que todas esas respuestas tienen que surgir por la vía de una técnica urbanística cuyas raíces se sumergen en el campo de las ciencias socio-geo-tecnológicas y cuyas soluciones se basen en un BIO-URBANISMO PSICOSOMÁTICO PREVENTIVO.

Esta pequeña frase casi telegráfica merece ser ampliamente fundamentada pero la dejaremos para otra oportunidad para no aumentar así el pecado ya cometido de querer orientar respuestas, que el lector debe encontrar por cuenta propia.

Sintetizando; debe recomendarse como norma general a los lectores del urbanismo que lean simultáneamente en las fuentes originales, es decir, en las ciudades, iniciándose por su propio habitat, y en los documentos escritos tratando de iniciarse con obras generales de introducción para luego continuar con las especializadas. Partiendo de la base que previamente se ha informado, sobre sociografía, poleografía y tecnología del medio social donde piensa aplicar sus conocimientos de urbanismo.

De esta lectura dual por simbiosis, podrá el lector formar su propio pensamiento apoyado sobre un sólido fundamento antro-po-geo-tecnológico y con un sólido norte que no puede ni debe ser otro que mejorar el medio urbano, como suma de esfuerzos del hombre de la calle, del hombre especializado en un elemento de la estructura física y social de la ciudad, y del hombre "generalista urbano", o experto urbanismo. Única forma de obtener resultados óptimos en la gran empresa de acondicionar un medio urbano real.



BIBLIOTECA

PLASTICA

PEDRO DE SIMONE

El pintor Pedro De Simone nació en la Capital Federal el 8 de abril de 1922 y toda su infancia y su adolescencia transcurrió en el rudo menester del obrero, desempeñando diversas tareas manuales que no hacían sospechar en momento alguno su posterior dedicación a las artes plásticas. El mismo estuvo lejos de pensar que algún día habría de trocar sus labores rutinarias por el insobornable llamado de la vocación. Efectivamente, de una manera circunstancial se puso en contacto con el pintor Lacámara, hoy desaparecido y la frecuentación de su estudio en el barrio de la Boca en que ambos habitaban, fué dando nacimiento en el espíritu del joven obrero a la sensación de que estaba llamado a desarrollar una labor similar que sería, al propio tiempo, carril vocacional por donde su espíritu encontraría la única satisfacción lograda en plenitud. También la cercanía y las circunstancias favorables lo pusieron en contacto con el pintor Victoria, maestro cuya desaparición significó una honda pérdida para las artes nacionales.

Sin poderse afirmar que ambos pintores, tan dispersa en su labor y en sus finalidades, pero tan personales e individualistas en su obra creadora, fueran sus maestros, hoy que reconocen que en la frecuentación de ellos y también en sus arduos jamientos, estuvo la iniciación pictórica de Pedro De Simone y su posterior disciplina para lograr un dominio técnico y una soltura instrumental que le permitiera encauzar sus inquietudes pictóricas. Un poco más tarde la conjunción con otros jóvenes incipientes, dió en el nacimiento del pequeño taller que había de disciplinarlos y donde día tras día practicaban su formación y desarrollaban consecuentemente su personalidad. Este taller hoy desaparecido, fué en realidad la auténtica escuela de un autodidactismo lleno de seriedad y fervores. Por fin en el año 1954 interviene en una muestra de seis pintores argentinos que se abre en los salones del Banco Municipal. Son ellos Bleuzet, Sanguinetti, Veneziano, González Lázaro, Giannone y el mismo De Simone. Ese mismo año también realiza en la Sala V de Van Riel su primera exposición individual que es acogida con aplauso e interés por el público y la crítica que ve surgir a un valor de auténticas promesas. En el año 1956 en la Galería H. expone óleos y dibujos y en este año de 1957, vuelve a enfrentarse con la crítica en una nueva faz de su poderosa labor, ofreciendo una seleccionada muestra de sus últimas experiencias plásticas en la Sala V de Van Riel, nuevamente, bajo la admonición crítica de Julio R. Payró que lo presenta al público destacando algunos perfiles de su interesante personalidad creadora.



Autorretrato.

comenta Félix M. Pelayo

El autodidacto que hay en el artista lo ha llevado de la mano de su vocación pictórica hacia un mundo extraño, despojado y sugerente, que marca con indudable certeza las calidades de su originalidad y la conturbante introspección de génesis especulativa. Decir que el mundo externo no configura de una manera peculiar al ser que circula por las tangenciales de lo circunstancial, es destruir todo el basamento razonante de una filosofía y exponerse a la paradojal de negar la paradoja. La paradoja existe y se transfigura. En esa transfiguración reside el secreto de cierta lógica operante que va dando, como en etapas, el abstracto onírico de toda residencia temporal. Por eso, al enfrentar la obra plástica de Pedro De Simone, no se puede hacer abstracción de su existencia humana, de sus contactos cotidianos, de su hacer regulante, de su propio pasado menguado y sufriente. La labor gregaria nada le señala ni le permite a sí mismo sospecharse como creador; como inventor de climas y de formas; como aprensor de sucesos sigilosos que transurren del lado de atrás de las cosas. El ha de contemplarlas sin intervenir en el suceso; sin somarse a su faz exterior. Más bien como habiéndose colocado disimuladamente en el lado opaco, en la parte posterior, para continuar inadvertido. Estar, atisbante, en el ámbito espectral de los objetos, los seres y aún del acontecer. Es decir, actúa vertiginosamente en una proyección generadora, como actúa el ser en una pesadilla que lo agobia, lo fatiga, le presta todas las emociones y le da actividad de actor, sin haber participado con

realidad física en el encañonamiento de los sucesos. Pero esta inactividad sólo se comprueba en la vigilia; es decir, cuando ya se ha consumado la pesadilla en el mundo onírico y claustal de la mente.

Pedro De Simone transurre en un ámbito gregario; se desenvuelve en manualidades propias del proletariado del cual surge; padece un estado físico enfermizo que —en momentos que revelan en él sentido intuitivamente creadores, afán de perfeccionamiento espiritual, impulsión de ascenso por el camino del esfuerzo y la implicancia artística—, han de imprimir un sello extraordinariamente calificador de su obra. Por que todo en el hombre es, indudablemente, la circunstancia que le ha tocado en gracia, aun siendo integralmente él mismo. Y además, como lo ha afirmado agudamente Metzinger en sus teorizaciones y definiciones plásticas, el cuadro "no es una representación de la naturaleza física, sino una serie de imágenes sacadas de ésta y utilizadas libremente para suscitar la idea de aquélla". Podríamos decir nosotros actualmente y ya en forma paradojal: o para apartar decididamente la idea de aquélla.

Retomando el caso Pedro De Simone tenemos que apoyarnos en lo expresado por Metzinger para explicar al artista; el logro formal de su obra; el contenido esotérico de su trasunto plasmado en sobrias transcripciones colorísticas o lineales. Porque nuestro pintor, efectivamente, debe partir siempre de la realidad circundante, debe observar detenidamente lo que sucede a su alrededor, los objetos que contiene

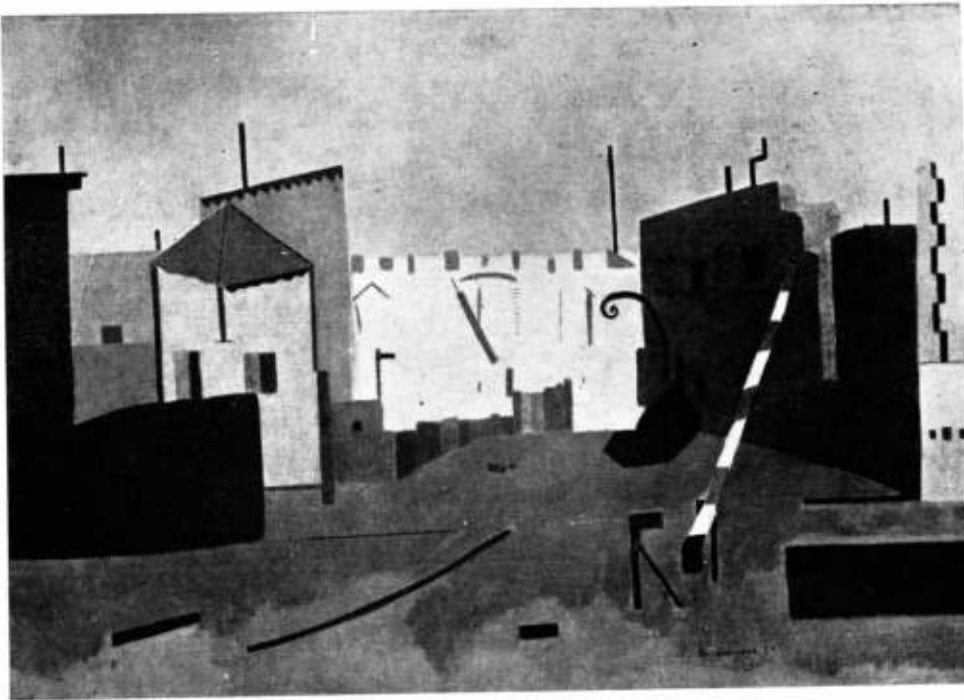

La Barrera.

su mundo habitable y material, para luego ubicarse tras el tabique revelador que forman las cosas y los hechos. Allí comienza esa divagación poética, desintegradora de realidades, formativa de inducciones larvales y minuciosas; o de fantasmales sugerencias de hombres, de cosas, de agregaciones. Más que plástico, más que formal, su mundo de imágenes y el ámbito cromático implícito, está integrado de transparencias, de despegamientos y de atisbos de una realidad que no opera sobre el plano rígido del mundo sobre el cual se proyecta, sin embargo. Al revés de lo que quería Cézanne que hacía "formas de color, constantes, si se quiere, eternas" nuestro artista superpone al color, unas grafías que se adueñan de un ámbito trasparenal y huido. Se rige por planos en sus disposiciones constructivas; por masas colorísticas suavemente desleídas en un recato silencioso, como si siempre se tratara de espacios vacíos con posibilidades de resonancias.

En su obra —en su obra actual— está siempre presente lo onírico que da ese mundo fantasmal y larvado. Está también lo febril de un estado enfermizo por el cual transita con una suave tranquilidad de convaleciente que se va asomando cada vez más certeramente a un estado de salud confortable y sonriente. Pero se hace presente la serenidad, el asentamiento de las cosas, la mística sumisión a esas fuerzas misteriosas que, indudablemente, han de rodear el mundo real y que presionan sobre él de mil maneras misteriosas y agudas; cuyos ecos no se perciben como ruidos sino como immanencias actuantes; cuyos perfiles desmaterializados no proyectan sombra ni tienen aristas; aplastan sus volúmenes contra planos y equidistancias.

Sólo que todo, también, es producto de un proceso de depuración, de constancia y de estudio, pese a la virginidad palmaria de teorías y dogmas. La modernidad del arte de este pintor, está, precisamente, en su originalidad individualizadora. De él no se puede decir que se parezca a alguien de una manera precisa e insinuante. En ciertas circunstancias, se le podrá decir que algo de Kafka le alcanza; como si hubiera heredado del escritor desaparecido esa propensión a la penúltima. Pero el submundo del escritor se hace alucinante por destellos dramáticos. Constituye su propio desgarramiento en el complejo de inferioridad que ha madurado dolorosamente la existencia para su sensibilidad exacerbadamente rica de substancias potenciales. Pedro De Simone no es el completo kafkiano; es la realidad poética, transformadora de su propio ser. Porque el mundo que lo rodea, el ámbito en que se desenvuelve diariamente es ruidoso, pintoresco y polierómico: la Boca. Esa región sonorizada en la Vuelta de Rocha por el fragor constante de las grúas cargadoras, por el turbio caldo del Riachuelo, por el derroche abigarrado de las paletas que le han dado una fama y una vigencia un poco chabacana y estruendosa.

Por estar detrás de las cosas y no en ellas, Pedro De Simone no se ha dejado seducir por el color chillón, la anécdota pintoresca, la fácil

incitación de lo popular y el antecedente de tantos pintores que han celebrado el autodidactismo precisamente por la concomitancia que existe entre el tema y la improvisación. Cuando la razón creadora se fortaleció en su espíritu, el acontecimiento tuvo lugar en el taller y en la temática intimista del malogrado Lacámara sin que su factura pictórica entrase para nada en la manera infatigable del nuevo emprendedor. El hecho en sí, es significativo. Esa repulsión a lo detonante, a lo ruidoso y anecdótico se muestra claramente en su paisaje de la Boca que muestra curiosamente su manera de ver la realidad circundante (La Barrera, 1954). Una sobriedad despojada preside esta suave visión de un rincón característico. Un hálito poético se suma al silencio, a la armonización colorística de sordos cromatismos y a la reducción de lo pintoresco a simples volúmenes arquitecturales y motivos que dan una originalidad insospechada al trajinado rincón. Esencias de una realidad contingente están borrando constantemente lo que supone superfluidez. Todo está allí pero nada existe: sólo perdura en el ensueño de la visión.

El paisaje, en realidad, no es en Pedro De Simone una virtualidad ni una persistencia. Es sólo contingente; no diremos casual, porque la casualidad no existe. Los actos confluyen a fines insospechados pero sostenidos por gravitaciones de seria instancia. De todas maneras, esa Barrera lo muestra de una manera clara y efectiva en su confrontación con el mundo externo y en todo lo que puede extraer su talento reflexivo de las cosas. Su personalidad está fluyendo constantemente en suaves divagaciones sobre lo minúsculo o en la trascendentalidad de ciertos ámbitos donde posa la figura cerebralizada, hecha síntesis esueta, plano constructivo, del hombre. Una manera del hombre —quizá el fantasma del hombre— que adquiere extrañas configuraciones desencarnadas de cuerpo astral, sin raíces telúricas. A veces le presta a la tela una calidad afiehesca por la síntesis sin cromatismo que realiza en la distribución tonal (Hombre que firma, 1955). Auténticamente esas figuras carecen de anécdota; son simplemente el capricho constructivo de una mente que ha estado apresando figuras humanas que se desenvuelven a su alrededor en la actividad cotidiana; de las que extrae apariencias y glocas distorsivas, para remitirlas a un mundo despojado (El viejo dibujante, 1956). Podría decirse de esas figuras, de esas despersonificaciones (El Ayudante, 1955) que están vistas con la aguda observación con que se somete a examen una radiografía. Retratos radiográficos, en una palabra. Retratos radiográficos que sólo hablan con elocuencia al que ha llegado hasta esa profundidad arquitectural del ser, con deliberación sapiente para encontrar una verdad o para borrar una apariencia absurda y comprometedora. Es la distorsión —siempre— de la realidad, cara a la experiencia kafkiana. Poseen la truenqueña adherida a todo despojamiento que da una desnudez que se hace extraña y perentoria, más que nada por lo

desusada. Tiene, en este plano, una galería larga y fantasmal de personajes inmovilizados en pesadillas sin agitación, que abren el exotismo de una inhumanidad contenciosa y de grave postura meditativa, como si tuvieran la intención de emprender algo que se revela en el acto postulator y que no llegará a hacerse acción nunca. Personajes de acoso y accecho que no alcanzarán nunca un mundo de más absoluta realidad, porque son en sí mismos frustraciones humanas.

Acomete también, sobre planos coloridos en suave tonalidad y lisa superficie, la incursión de esos objetos pueriles y minúsculos que forman una extraña y larval sustracción de la realidad, dándole contenido específico de microcosmos visto a través de una lente. Enternece después el saber que son, por ejemplo: "Elementos de sastrería" o "La lámpara" y "Taller de sastrería" o cualquier absurda determinación de objetos con finalidades específicas. Es, en realidad, un niño escondido en su rincón del mundo, que alinea los elementos formales con que ha de crear todos los caprichos de su imaginación, sin la preocupación de que ellos sean coincidentes con la realidad del objeto que ha transportado al clima de una infancia meditativa y seria. La que juega siempre, sobre esos elementos formales, es el alma; para desvirtuarlos con terrores incipientes y extra terrenos que le ofrecen perfiles deshumanizados; esos rudimentos larvados, esos colores fríos y elementales; esa planificación simple y estereotipada.

Ha llegado laboriosamente a esa actuación ideal, después de haber pasado por una concepción decorativa de colores cálidos donde los amarillos juegan sus vibraciones en una flora fluctuante, de alargados tallos y hojas pensativas. A veces también Klee —su animismo— jugando en la nerviosidad vibradora de los dispositivos plásticos, parece haber introducido un intelectualismo modernizante de los procedimientos del pintor. Pero esto también es aparental, porque la jugosidad colorística de Klee no está representada en la ordenada de sus pequeñas geometrizarciones que son, en síntesis, reproducciones simplificadas sobre un solo plano de frentes igualitarios de casas, hasta formar una geometría decorosa pero que no juega en el cromatismo afinado en sonoridades tonales. Primitivismo complaciente y espiritualizador de una visión conjunta que alcanza las síntesis conceptuales. De su muestra inicial de hace dos años realizada en la Sala V de Van Riel, donde se repela con su blandura decorativa, rica y promisoría, en lo colorístico, a esta conjunción de sus nuevas producciones de fría conceptualización intelectual y tendencioso rigorismo formal hay un proceso que, más que de depuración de los medios empleados y los elementos en juego, tiende a definir un estado espiritual que lo deja siempre a medio andar en el camino de sus realizaciones. Sin embargo, es la señal indudable del artista en proteica modificación interior, que es la manera clara y precisa en que llegará al encuentro de sí mismo, de sus medios expresivos, del mensaje vocativo que lo proyecta a las formulaciones definitivas.

Otra manera, quizá la inicial, de su formación artística, lo constituye la pulcra realización lineal, en que sus trazos de un ajuste exacto, de una precisión casi matemática, van envolviendo al objeto que quiere describir con sensible modulación intimista. Como muestra bastaría su "Autorretrato" que no es, sin embargo, toda la extensión de su lenguaje lineal. Porque a veces, también, con simplicidad infantil, con candor adolescente, con gozo retenido de convaleciente, va describiendo en los gráficos los objetos minúsculos que hieren su sensibilidad: botellas que extiende limpiamente en sus contornos, piezas de ajedrez, ligeros objetos familiares, calaveras, piedras, caracolas, rostros, algas, flores de largos y entubados tallos. Todo rebosa candor y trascendencia. Las calaveras, por ejemplo, se repiten incesantemente, como una obsesión, sorprendidas desde todos los ángulos, encerradas en la línea entera que las contorna, extraídas del vacío con la fragilidad de los puntos que maculan las oquedades para dar la solidez de la forma por contraste. Los rostros tienen una enfermiza lumbrera trasnochada en sus ojos que reflejan la fiebre en formas extrañas; de una manera resignada pero morbosa, estática, pero consumiéndose en el fuego que las devora. Toda una absurda y sorprendente galería en que la síntesis es extremada, la pureza lineal casi el objeto perseguido y la minuciosidad del trabajo el sentido del silencio que ha de rodear todas aquellas cosas y aquellos seres que se muestran impalpablemente en un mundo trocado por una fantasía de suave ebullición. Hay maneras en este dibujante preciso, que adquieren un tono romántico y un tanto envejecido en las formas por el capricho del trazado: es la búsqueda de una expresión y la aspiración de encontrar un camino cierto para revelar un mundo subyacente y extraño. La originalidad de Pedro De Simone está, precisamente, en no buscarla a todo trance, sino en esperar y confiar en ella a través de su propia personalidad revelada y consciente. Las mutaciones, las diferenciaciones de su obra, las etapas formales de sus realizaciones plásticas, lo muestran aún incipiente, en el camino por andar. Ello es un índice magnífico de todas sus posibilidades, porque se lo advierte dueño de un acento que busca, sobre todo, hacerse escuchar con sus propias voces. Esta es también una etapa en que el artista

El viejo dibujante.



se contempla reflexivamente para extraer la experiencia que está viviendo como proyección hacia el futuro. Con el acopio para la nueva modulación —que no ha de significar brusco cambio de frente siguiendo los dictados de una moda impuesta vertiginosamente—, sino que ha de constituir el fruto de arduo aprendizaje, técnico para la depuración del instrumento que maneja y la solidez de las concepciones espirituales que marcan la silenciosa evolución de su pintura. Ella es el reflejo de la maduración de su personalidad de creador.

Este pintor de la Boca, este populista con acento estotérico, este solitario enraizado en la multitud, ha sabido escapar de la estridencia, del gregarismo, y del abigarramiento. Ha escapado, no por la fuga o el aislamiento, sino por afinada superación espiritual y reflexiva selección de elementos. Todo está donde él está: sólo que en el hecho de tomarlos para su obra o para su espíritu, los hace individuales de tal manera que llegan a pertenecerle específica y trascendentemente. Hombre madurado en la dureza y en la reflexión de la vida, supo elegir su camino en la hora en que las elecciones no constituyen simples entusiasmos pasajeros y engañosos. Mucho le falta por andar, pero lo ya hecho, lo poetizado en sus telas, en sus cartones y en sus papeles le deparan una introversión constante que ha de seguir alquitarando la silenciosa voz de sus ideogramas extraños. Llegará el momento en que en lugar de colocarse detrás de los objetos, para evadirse, para no tener necesidad de analizarlos, sino perfilarlos de una manera enervadora, sienta la necesidad de enfrentar un mundo formal y anímico de una manera frontal y equidistante. Entonces, su resolución dará en la plástica una sorpresa nueva que esperamos en plenos arduos de superación y en formulaciones inéditas de contenido.

El hombre que firma.

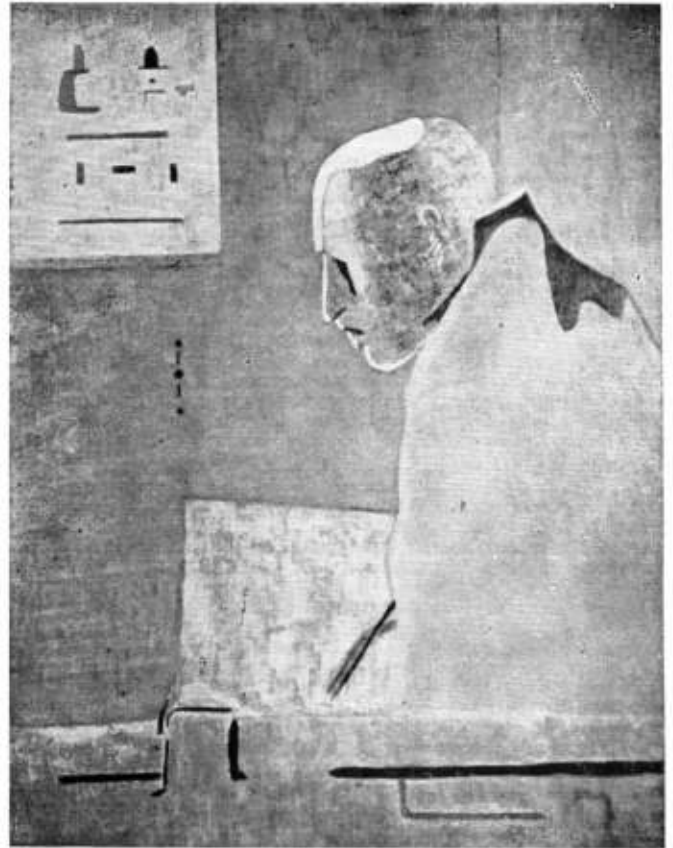

El ayudante.



Taller de sastrería.

Locales y Centros Comerciales en el "Nuevo Rotterdam"

especial para N. A.

(O. I. H.)

Planimetría del nuevo centro comercial de Rotterdam. Grandes unidades de locales independientes: negro pleno. Edificios destinados a otras actividades: grisado, las franjas negras en las partes grisadas también indican locales de negocio, incluidos cafés y similares. 1: Casa municipal. 2: Correo central. 3: Edificio de Cambios. 4: Espacio reservado para prolongar el centro de compras Lijnbaan, que se puede ver un poco más a la izquierda marcado en negro.

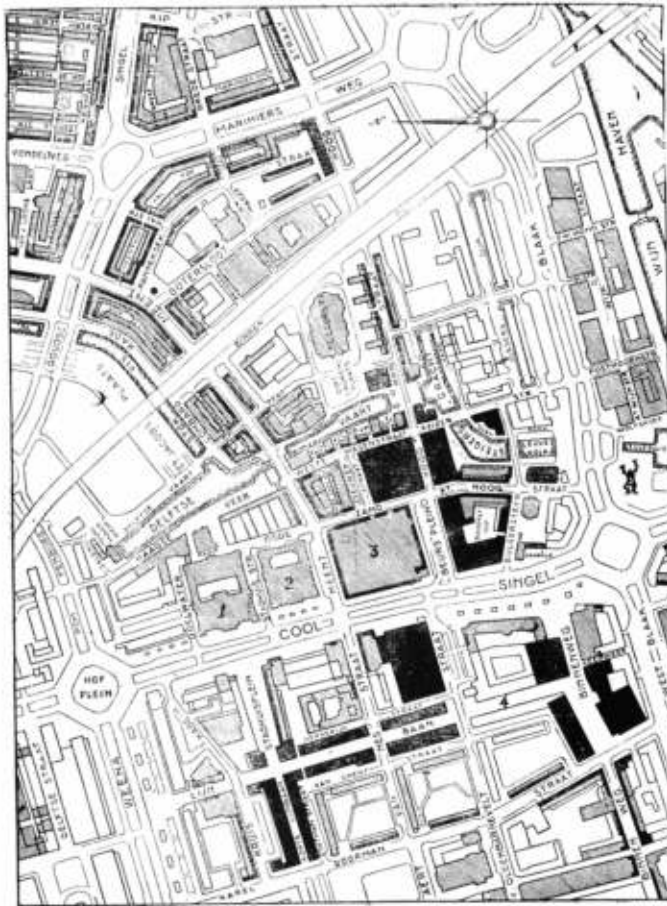

Cuando, en mayo de 1940, el incendio provocado por el ataque aéreo alemán a Rotterdam redujo a cenizas prácticamente todo el centro de la ciudad, quedaron destruidos 2.393 pequeños comercios y grandes tiendas. Sin embargo, el espíritu de los damnificados no se quebró por las enormes pérdidas. Ya en 1940 y 1941, tanto en el centro de la ciudad como en los barrios más alejados, se levantaron locales provisionarios, de manera que en algunos lugares se formaron nuevos centros, aunque temporarios. En conjunto se construyeron 392 locales, de los cuales 322 fueron financiados por la Municipalidad, y los restantes 70 por capital privado. A pesar de la notable calidad arquitectónica de los exteriores e interiores de varios de estos edificios, no estaban destinados a permanecer, e iban demoliéndose a medida que se terminaban los locales definitivos en el nuevo centro de la ciudad.

Al oeste y este de la principal avenida de Rotterdam, Cool-singel, han surgido atractivos centros comerciales, conectados, donde ha sido posible, con las otras partes de la ciudad por medio de vías comerciales. Hay grandes diferencias entre estos dos distritos en cuanto a trazado y a arquitectura. Al oeste de la avenida Cool-singel se ha cambiado completamente el esquema de las calles anterior a la guerra, y los transeúntes tienen su propio dominio en la Galería Lijnbaan, donde está prohibida la circulación de vehículos. El distrito comercial al este de la avenida Cool-singel, por otra parte, es, en términos generales, de concepción mucho más convencional, aunque se introdujo como un nuevo elemento el amplio espacio de la Beursplein (Plaza de la Bolsa), pero, en general, se mantuvieron inalteradas las características principales de las calles predominantes antes de la guerra. Más aún, Korte Hoogstraat, Hoogstraat Pannekoekstraat, Meen y Westewagenstraat, cuyo conjunto forma una especie de circuito comercial, se mantuvieron angostas,



Vista del centro comercial Lijnbaan. En él sólo puede pasear peatones, y, como puede verse, un alero acompaña la línea municipal de los comercios para protección de las lluvias.

Locales...

a fin de crear la atmósfera íntima adecuada para hacer compras, y están abiertas al tránsito de vehículos.

Existe todavía otra notable diferencia entre ambos distritos comerciales. Al este se han construido departamentos en los pisos superiores de los edificios ocupados en la planta baja por locales comerciales, en la misma forma que antes de la guerra, en tanto que al oeste se han agrupado en su mayoría bloques especiales. Los edificios construidos paralelamente a la Lijnbaan tienen nueve pisos; los que forman ángulos rectos con Lijnbaan y, en consecuencia, paralelos a la Korte Lijnbaan, tienen catorce pisos. Los espacios abiertos situados entre estos edificios están bordeados del lado de la Karel Doormanstraat por bloques bajos con negocios en el piso bajo y "maisonettes" en los superiores. Están adornados con céped y plantas y disponen de varios lugares para estacionamiento de coches.

A pesar de las diferencias entre los dos distritos comerciales principales, ambos ofrecen una clara visión de la forma en que los urbanistas y arquitectos han aprovechado la oportunidad para crear un nuevo centro que, no sólo satisface las exigencias actuales, sino previsiblemente las de las futuras generaciones.

En primer lugar, constituye un buen ejemplo del eficaz sistema de distribución funcional de espacios en el plan de reconstrucción para impedir la posible reaparición de la masa de construcciones anteriores, dispuesta sin un plan. En el nuevo sistema los edificios que cumplen funciones similares están agrupados. Además, en los nuevos centros comerciales se ve claramente cómo se ha aumentado la escala. Antes de la guerra la mayoría de los comercios de Rotterdam, como en todas las ciudades antiguas, ocupaba el piso bajo de los edificios que se habían usado originariamente para otros fines. Grandes unidades de locales independientes, edificios proyectados exclusivamente como locales de venta, constituían la excepción. Hoy son la regla, y en los casos en que

las funciones aun son mixtas, por ejemplo, en una combinación de comercios y viviendas se ha tratado en general de lograr resultados arquitecturalmente equivalentes, haciendo de la función del local el elemento más elocuente en la concepción. Otro aspecto interesante es el carácter abierto e invitador de varios edificios comerciales nuevos, obtenido sobre todo por la aplicación extensiva del vidrio. Esto satisface el deseo de los comerciantes y de sus clientes, de hacer lo menos sensible posible el pasaje del exterior al interior; predilección ésta que en muchos casos explica la atracción de los mercados al aire libre. Finalmente, se ha satisfecho otro de los deseos del público comprador: las molestias causadas a los compradores por el tránsito de vehículos se ha reducido permitiendo sólo el de peatones en algunas calles; detrás de todos los locales hay calles y espacios especiales para la recepción y expedición de mercaderías.

Oeste de la Avenida Coolingsingel.

Como en muchas otras operaciones de reconstrucción —por ejemplo, de las "viviendas colectivas"— la cooperación entre las personas con intereses idénticos o paralelos ha conducido a resultados notables en lo que respecta a la construcción de muchos nuevos locales y centros comerciales. Uno de ellos es el inmueble situado en el punto donde Binnenweg se ensancha formando una plaza, proyecto de los arquitectos J. H. van den Broek y G. B. Bakema, entregado por los constructores el 1º de marzo de 1951. En este edificio, que ocupa una superficie de 100 por 29 metros, aproximadamente, tres firmas totalmente diferentes —una gran tienda, una casa de confecciones de señoras, una zapatería— realizan sus actividades en forma independiente, pero la construcción es una unidad arquitectónica. El 27 de mayo de 1949 se colocó el primero de 375 pilotes de hormigón para la cimentación de este edificio, que se eleva 16 metros por encima del nivel de la calle. El espacio de su sección de ventas es de 7.260 m.² y su volumen, 57.360m.³.

El compromiso entre la individualidad y la cooperación absoluta está expresado en el diverso carácter de las distintas

Aspecto de la avenida Coolingsingel, cuyas construcciones laterales fueron reconstruidas luego del bombardeo alemán de mayo de 1940.





Estatua de Erasmo, famoso filósofo holandés, ubicada en plena avenida Coolingsingel. En el fondo se aprecia el edificio del Banco de Rotterdam.

vidrieras, sobre todo en la superestructura, donde los muros exteriores superiores separados por grandes paredes de vidrio verticales corresponden a cada negocio, en tanto que las fachadas de vidrio continuas que corren a lo largo del piso de servicio aseguran la unidad del conjunto. Del lado de la Avenida Coolingsingel un entresuelo en toda la longitud del edificio sobresale en la parte exterior. Allí se ha establecido un restaurante desde donde se tiene una vista general de los tres locales, que están separados uno de otro sólo por puertas y paredes de vidrio de seguridad. La arquitectura "abierta" es particularmente notable en el caso de la gran tienda, porque su frente de vidrio puede bajarse hasta el subsuelo, de manera que el interior se continúe en la calle.

En la amplia vereda frente al edificio se han colocado algunas atrayentes vitrinas pertenecientes a las tres firmas establecidas en ese edificio y a la mueblería contigua a ellas. Esta nueva construcción, cuyo espacio destinado a las ventas es de unos 5.000 m.², fué también proyectada por los arquitectos J. H. van den Broek y J. B. Bakema. El 21 de julio de 1952, se hincó el primero de 120 pilotes de hormigón en el suelo y el edificio se inauguró el 14 de octubre de 1953. Es un interesante ejemplo de arquitectura contemporánea, que impresiona por su apariencia masiva y cerrada y su ingenioso trazado interior. Está compuesto enteramente de plataformas interconectadas por cortos tramos de escaleras que rodean un "vacío" de 6,5 por 11 metros, formando una enorme escalera espiral hasta una altura de 14,5 metros por encima del nivel de la calle. De esta manera se creó un espacio, aunque dividido en varios pisos, abierto tanto vertical como horizontalmente. En uno de los lados del "vacío" se instaló un ascensor para pasajeros, de vidrio, desde el cual se tiene una vista general de prácticamente todo el sector de ventas. Los espacios de servicio se agruparon en un bloque de hormigón armado de 6,50 por 8 metros, que tiene 30 metros de alto, y que como una torre, fija el perfil de la construcción.

Otro ejemplo notable de lo que puede lograrse por la cooperación y la perseverancia, lo ofrece la "Winkelpromenade Lijnbaan" (Galería Lijnbaan), inaugurada el 9 de octubre de 1953, inmediata y paralela en su mayor parte a la Ave-

nida Coolingsingel. El 10 de julio de 1952 se colocó el primero de los 1073 pilotes de hormigón armado de este centro comercial, que debe su origen a las necesidades angustiosas de varios comerciantes que no contaban con los medios para construir individualmente su propio inmueble con departamentos y oficinas en los pisos superiores. Los arquitectos van der Broek y Bakema proyectaron una unidad arquitectónica, pero con proyectos específicos para el frente de la planta baja y la decoración interior de cada negocio individual. De esta manera se logró una sorprendente diversidad de formas de vidrieras, en tanto que las fachadas superiores uniformes expresan la unidad del conjunto. Con respecto a la arquitectura de la Galería Lijnbaan, corresponde mencionar todavía el restaurante en la esquina de Lijnbaan y Stadhuisplein (abierto el 31 de mayo de 1955) fué proyectado por el arquitecto Cornis, Elffers, el cine Lumière (inaugurado el 27 de enero de 1955) y las tiendas adyacentes, por los arquitectos A. Krijgsman y A. Bodon, y el cine Thalia (abierto el 7 de julio de 1955) y los locales adyacentes por los arquitectos J. P. L. Hendriks, W. van der Sluys y L. A. van den Bosh.

A ambos lados de la Lijnbaan, que tiene 18 metros de ancho, y de la Korte Lijnbaan, que tiene 12 metros de ancho, se alinean los 75 importantes establecimientos en un frente total de casi 900 metros. Cuando el nuevo Hospital Municipal Dijkzigt, actualmente en construcción, cerca del Parque Municipal del Río Mosa, se haya terminado (probablemente en 1960) y entonces pueda demolerse lo que queda del Hospital Coolingsingel, la galería se extenderá hacia el sur, hasta el Binnenweg. La unidad edilicia mencionada y la mueblería vecina se encontrarán entonces a la entrada de la avenida, y el frente de locales comerciales tendrá unos 1.100 metros. Al presente el área ocupada por los locales es de unos 41.800 m.²; la superficie total de venta, 25.000 m.², y el volumen colectivo, 153.500 m.³. Los locales tienen 6,60 u 8,80 metros de ancho (en algunos casos 13,20 m. ó 17,60 metros) y 15 ó 20 metros de fondo. La altura no es considerable —8 metros sobre el nivel del suelo—, pero los altos bloques de depart-

Gran edificio de comercio próximo a una estación ferroviaria en el nuevo Rotterdam. A la derecha se aprecia en parte el edificio de Eaucentrum (Centro de la Construcción).





Otro sector de la zona de dominio de la avenida Coolsingel. Como se ve aún no se ha terminado de reconstruir este sector.

Locales...

tamentos ya mencionados se elevan en la vecindad inmediata, detrás de los locales. De esta manera se compensó la pérdida de volumen derivada de la construcción baja del centro comercial y se evitó la desconexión entre los locales y las viviendas, lográndose una mayor unidad.

Todo el centro comercial dividido en bloques de 100 metros de largo, está abierto sólo a los peatones. El público está protegido de la lluvia, la nieve y granizo por marquesinas de madera, a la altura del primer piso, que se extienden prácticamente en toda la longitud de la galería y que a intervalos regulares están conectadas por techados transversales que dividen el centro comercial en varios sectores. La atmósfera íntima creada en esta forma se acentúa por la decoración y los elementos exteriores: pavimentos de mosaicos, un quiosco de venta de periódicos y flores, bancos, jardines y canchales, vitrinas y algunas terrazas de restaurantes y salas de té establecidas allí. Toda la estructura da la impresión de una especie de arcada semiabierta. Esta atmósfera de intimidad se acentúa aún más por las altas construcciones que enmarcan el centro comercial, que al mismo tiempo ocultan la parte posterior de los locales, con las calles de servicio, de aspecto menos atractivo.

Los comerciantes que tienen sus establecimientos aquí son miembros de la Vereniging Winkelpromenade Lijnbaan (Asociación de la Galería Lijnbaan) la que, además de otras

actividades, vela por sus intereses comunes en lo que concierne a la publicidad, la calefacción, iluminación y atención de la Galería. La fama de este centro se ha extendido ya más allá de las fronteras del país. El 29 de marzo de 1954 se recibió, como testimonio de amistad y simpatía, de la Asociación de la Quinta Avenida, una copa dorada sobre un pedestal de nogal, con la inscripción "A la Quinta Avenida de Europa, Lijnbaan, Rotterdam, de la Asociación del la Quinta Avenida, Nueva York".

La Stadhuisplein (Plaza de la Municipalidad), frente a la Municipalidad, enlaza la Lijnbaan y Coolsingel. Dos edificios monumentales se levantan a su entrada. En el ángulo sur está el Holbeinhuis (Edificio Holbein), bloque de oficinas con cafés y restaurantes en la planta baja y en el primer piso, proyectado por los arquitectos E. H. y H. N. Kraaijvanger e inaugurado el 8 de noviembre de 1954. Entre el edificio Holbein y la Lijnbaan se ha construido el Gebouw Hermes (Edificio Hermes) con 11 locales en la planta baja, y cuatro pisos de oficinas, de acuerdo con un proyecto del arquitecto W. J. Fiolet, que se inauguró el 7 de julio de 1955. El ángulo norte está ocupado por una institución bancaria con cafés y restaurantes abajo y en el primer piso, proyecto del arquitecto Cornelis Elffers. El costado norte, entre el edificio del banco y la avenida Lijnbaan, está ocupado por un cine y algunos edificios, cuyas funciones todavía no se han determinado.

Este de la Avenida Coolsingel.

Como ya se ha dicho, el distrito comercial, al este de la avenida Coolsingel, en términos generales es de concepción más convencional que el situado al oeste. Pero se edificaron algunas grandes unidades de locales independientes en la amplia Beursplein, lo mismo que en la plaza Binnenweg, y también en las calles relativamente estrechas que desembocan en ella. Sin embargo, la mayoría de las construcciones de este distrito comercial cumplen todavía funciones mixtas.

Un ejemplo muy interesante de construcción destinada a más de un fin, que responde a las actuales tendencias urbanísticas y arquitectónicas, es el inmueble al este de Korte Hoogstraat (entregado en la primavera de 1954). Los arquitectos E. H. y H. M. Kraaijvanger también proyectaron las grandes unidades de locales adyacentes a la entrada de Hoogstraat. La línea del frente de los departamentos, en los pisos superiores, está retirada algunos metros, de manera que la función de los comercios es tan dominante, que desde la calle apenas puede notarse la presencia de las viviendas. Esta solución favorece la entrada de abundante luz en esta calle bastante angosta.

La gran tienda en el cruce de Beursplein y Hoogstraat, así como las casas de artículos de señoras situada en diagonal, tienen "techos Rotterdam". Este sistema, creado por los arquitectos E. H. y H. M. Kraaijvanger, sirve tanto para acondicionamiento de aire como para la iluminación, y ofrece la gran ventaja de que todas las partes de la instalación eléctrica son de fácil acceso y que la instalación eléctrica es suficientemente flexible para hacer posible inmediatamente cualquier cambio en el montaje de lámparas, altoparlantes, etc.

Hoogstraat, que era la calle comercial más activa de Rotterdam en los días de preguerra, también está flanqueada ahora por varios grandes inmuebles de locales comerciales y muchos bloques de departamentos con locales en la planta

baja. El 29 de septiembre de 1954, se clavó el primero de 191 pilotes de hormigón para la cimentación de un edificio colectivo de establecimientos comerciales, que fué proyectado por el arquitecto H. D. Bakker, llamado Twaalfprovinciehuis (Edificio Doce Provincias). Tiene 24 metros de altura, un área de 84 por 17 metros, una superficie cubierta total de 7.000 m.², un espacio de ventas de 4.000 m.² y un volumen de 31.000 m.³. En sus 12 pisos, construidos en forma de entresuelos, se ubican más de 100 negocios, bares automáticos, un restaurante, un cine con 120 asientos, y un salón de actos con capacidad para 480 personas. Los locales, que se extienden en un frente de 1.000 metros, están situados a lo largo de corredores en toda la longitud del edificio y deben considerarse como una continuación de la vía pública. Los entresuelos están conectados por tramos de escaleras directos de medio piso de altura. El acondicionamiento de aire y la calefacción aseguran una temperatura constante en el edificio, que se mantiene abierto al público aún después de la hora de cierre del comercio y que ofrece protección contra el viento y la lluvia.

Detrás del edificio Doce Provincias, esto es, entre este inmueble y la Biblioteca Municipal, está el centro comercial del Nieuwe Market (Nuevo Mercado) también proyectado por el arquitecto H. D. Bakker. El 4 de noviembre de 1954 se clavó el primero de sus 124 pilotes de hormigón y se terminó en abril de 1955. El espacio de venta de los 28 locales es de 1.200 m.² y su volumen 9.750 m.³. Encima de los comercios se han construido 30 "maisonnettes" con un volumen total de 9.300 m.³, de manera que la altura total por encima del nivel del suelo es de 10 metros. El ancho de este centro comercial disminuye en la dirección del Edificio de las Doce Provincias, de 45 a 35 metros; el largo es de 75 m.

Como los locales tienen entradas y escaparates tanto al frente como en la parte posterior, hay un frente total de 320 m. de largo. En lo que concierne al trazado interno, el centro de compras del Nuevo Mercado recuerda al de la Lijnbaan.

Sin embargo, no es el fruto de una cooperación entre los comerciantes establecidos allí, sino de la iniciativa individual de una gran empresa de construcción. Forman un alegre contraste con los modernos locales, los puestos de libros usados, establecidos frente a la Biblioteca Municipal el 22 de septiembre de 1955.

En los nuevos barrios.

La reconstrucción del centro de Rotterdam y la expansión de la ciudad están ligados indisolublemente, tanto más cuanto que la edificación de viviendas en el nuevo centro se ha limitado drásticamente, de manera que se ha desarrollado en los barrios suburbanos y en las "unidades vecinales".

Estos nuevos conjuntos de viviendas, cada uno de ellos con capacidad para, por lo menos, 20.000 personas, circundan la ciudad propiamente dicha, de la que están separados por una cintura de jardines y parques públicos. Administrativamente pertenecen a la ciudad, pero poseen una gran independencia del punto de vista social. Tienen sus propias iglesias, escuelas, centros comerciales, etc. Sus centros comerciales están compuestos de negocios que satisfacen las necesidades cotidianas. En lo que concierne a sus otras necesidades, los habitantes de las nuevas unidades vecinales deben recurrir por lo general a los negocios establecidos en el nuevo corazón de Rotterdam.

Vista de uno de los tantos nuevos edificios de comercio de Rotterdam.



"SIGNATURE HOME 1956"

Los Angeles - Calif.

diseñada por:

PALMER y KRISSEL, Arqs.

decoración:

Gerald W. Jerome

fotografías:

Julius Shulman

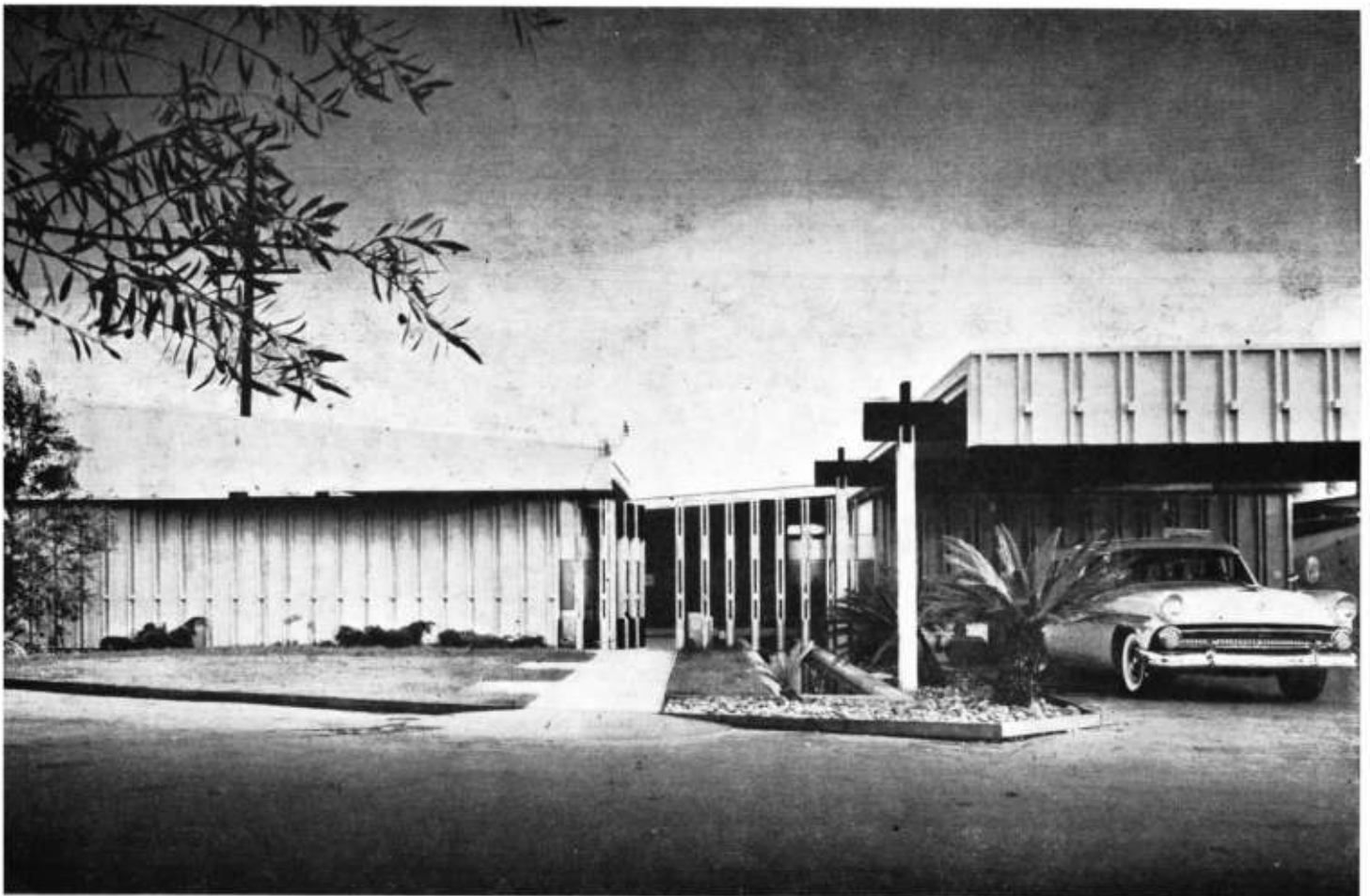
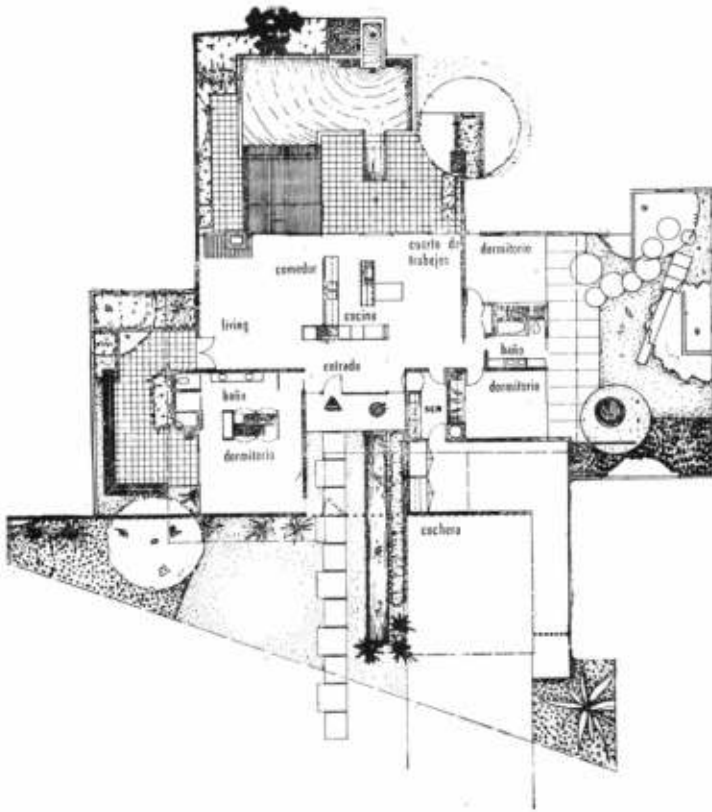



Vista del rincón chimenea del living.

Esta casa *todo-eléctrico* representa una enérgica ruptura con los proyectos tradicionales, uniendo en ella la novedad de diseño a una decoración y una plástica ornamental, tanto exterior como interior, de influencia oriental. El resultado es una casa de concepción clásica —lo útil de lo clásico— y ejecución moderna, con una perfecta integración al medio y al clima sereno de las costas del Pacífico.

Basada en una estructura de acero, esta casa está enteramente construida en terciado triple, con encoladura plástica, y vidrio. Los techos del tipo mariposa son también de terciado triple en dos capas formando sandwich con un conglomerado de lana de vidrio y otras materias aislantes, el todo recubierto por una capa de cartón-asfalto.

El frente, completamente cerrado a las vistas interiores, posee como característica principal la ubicación en él del garage. Este consta de un especie de alero apoyado en columnas. La ornamentación oriental se acusa en esta facha-

da en su máxima expresión (ver foto página opuesta). Listones de madera surcan de a dos toda la superficie; en la misma entrada se repite el efecto a modo de pórtico.

Pero la principal característica de esta construcción es la disposición de la cocina (ver fotos). Se la ubicó prácticamente en el medio de los ambientes de estar y se confeccionó el mobiliario de forma de integrarlo con el del conjunto del living. Las hornallas son eléctricas, lo mismo que el horno y los demás implementos de esta cocina *suigeneris*.

Este sistema de centralizar un foco importante de la vivienda y reunir a su alrededor las demás dependencias, cosa que sucede con esta cocina en relación al living-comedor-cuarto de trabajos y lectura, los arquitectos lo repiten en el dormitorio principal. Allí construyen un gran armario y en derredor dan cabida al dormitorio en sí, al cuarto de vestir y al baño, siendo el elemento divisorio el armario (ver plano). Un patio arbolado prolonga al exterior este dormitorio.



Las fotografías de esta página muestran uno de los dormitorios de los jóvenes. Esta dependencia abre junto con otra

similar, y simétrica con respecto al baño, a un jardín privado hacia el cual se extiende en alero el techo.

Hacia el otro flanco de la vivienda, en relación al dormitorio principal, fueron distribuidos en forma convencional dos dormitorios y un baño común. Se trata de las habitaciones de los hijos, las cuales abren a un jardín privado a través de un ventanal de piso a techo.

Toda la zona de estar abre a su vez hacia otro sector del jardín, donde se construyó una amplia piscina.

Como se ve, también se ha dado gran importancia a la privacidad en la distribución de los interiores; cada sector, perfectamente definido, abre hacia una parcela de terreno privada. La entrada de servicio está completamente separada de la principal por la cochera; los dormitorios de los jóvenes están separados del de los padres y a su vez dan a un sector del living (cuarto de trabajo en el plano) que les permite recibir amistades sin incomodar a las personas mayores.



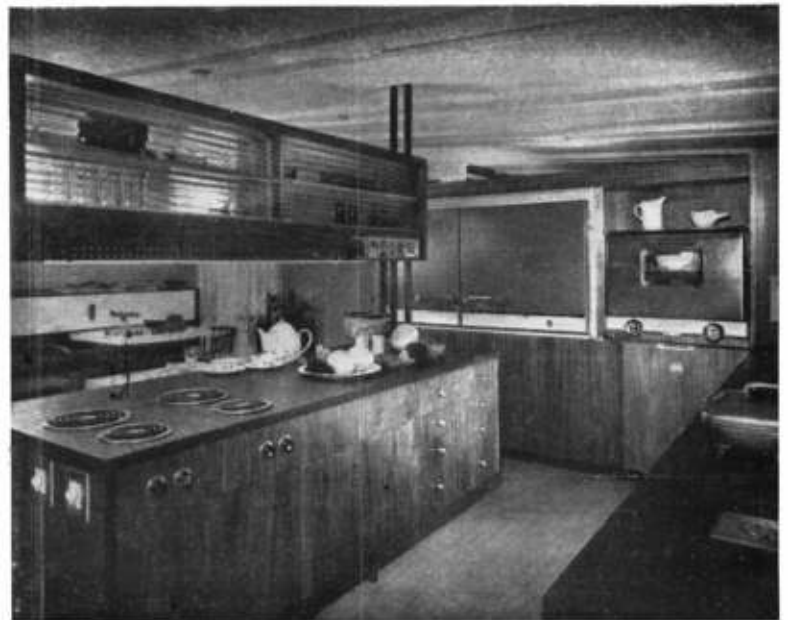

En esta página se puede apreciar un sector del living y la cocina central. Nótese que vista desde lejos es difícil imaginársela como tal: una cocina. Todo, en este elegante laboratorio doméstico, funciona en base a electricidad.

Habitáculo de material plástico

proyecto y ejecución:

Coulon - Magnant - Schein

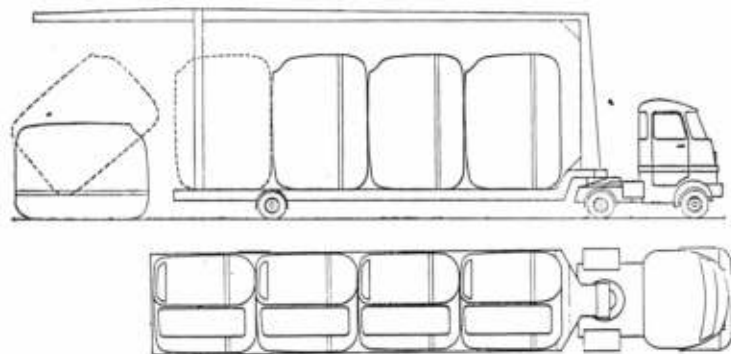
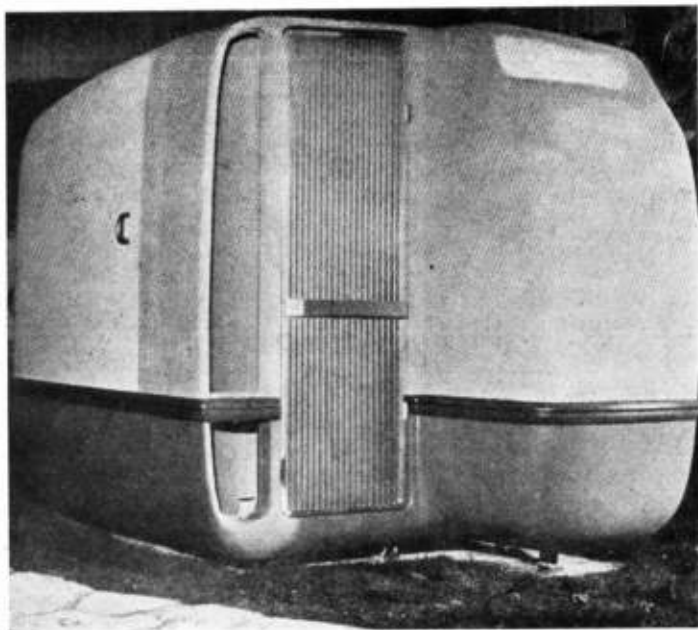
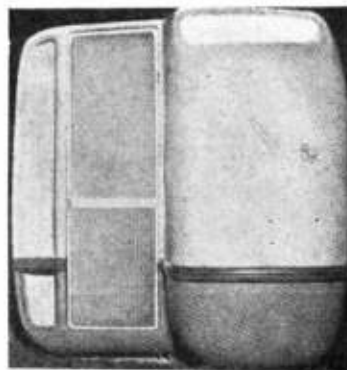

René A. Coulon, profesor de la Ecole des Beaux-Arts de París, y los arquitectos Yves Magnant y Ionel Schein son los autores de este proyecto de avanzada. Ya anteriormente, el mismo Ionel Schein había presentado al "Salon des Arts Menagers", de principio del 56, otro proyecto de casa plástica: pero aquél consistía en una casa de varias habitaciones de tipo circular, no tan práctica como el presente caso.

Se trata, como puede apreciarse en las fotografías y dibujos, de un habitáculo de plástico moldeado a baja presión. Su espacio interno está calculado hasta en el mínimo detalle, como puede apreciarse en el dibujo de la página opuesta, que nos muestra las distintas transformaciones que se pueden realizar, ya sea bajando otra cama adosada a la pared o bajando una tabla que oficia de mesa comedor.

El peso de esta célula-habitación es de 700 kgms., lo que facilita su transporte, el que, como lo demuestra el dibujo inferior, se puede efectuar en un camión del tipo semirremolque.

Otra de las características del habitáculo plástico es su adaptabilidad para formar pequeñas comunidades. El dibujo de la página opuesta muestra varias de las posibles soluciones.

Evidentemente, estos proyectistas franceses han dado un paso enorme en favor del problema de la vivienda: pensemos que este tipo de casa, y otro aún más grande, similar, en el que están trabajando, puede ser construido completamente en serie y vendido en la misma forma que un auto o una heladera.

Diferentes maneras de disponer los habitáculos formando comunidades.

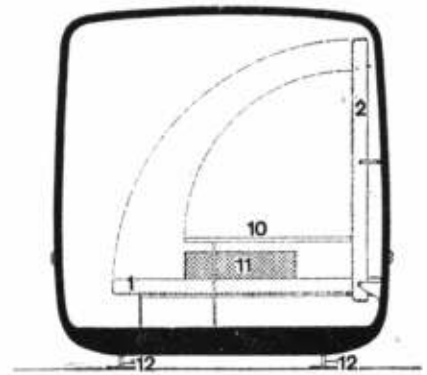
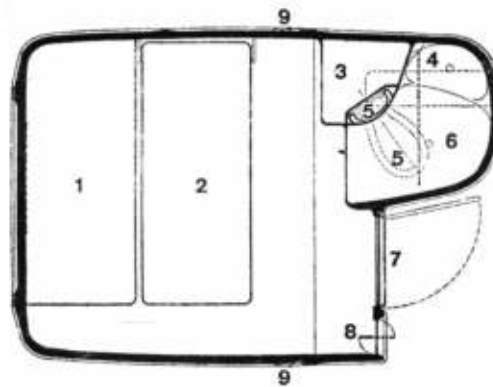
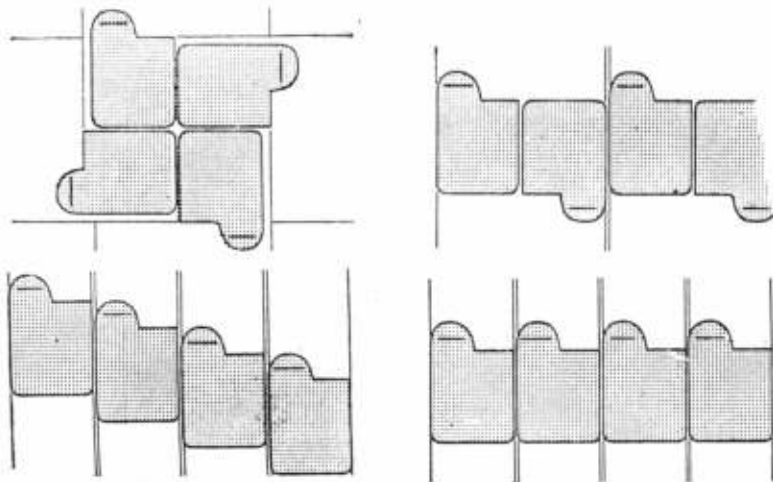

Planta y cortes. 1: Cama fija. 2: Cama rebatible. 3: Placard empotrado; debajo de él se halla una boca de ventilación y la cañería sanitaria del baño. 4: Lavabo formando una sola pieza con la pared. 5: Bidet escamoteable en la pared. 6: Ducha con desagüe inferior. 7: Puerta de entrada. 8: Ventana pivotante. 9: Manijas o pasacorreas para levantar el habitáculo. 10: Mesa rebatible sobre la parte inferior de la cama, también rebatible. 11: Bolsillo de red tejida. 12: Soportes regulables para nivelar el habitáculo.

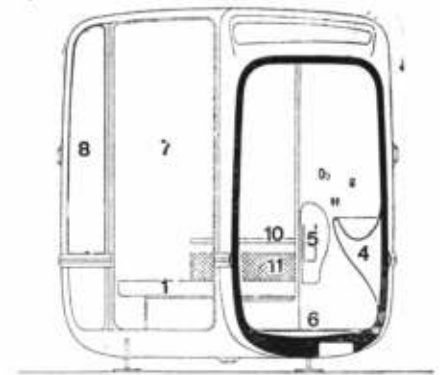
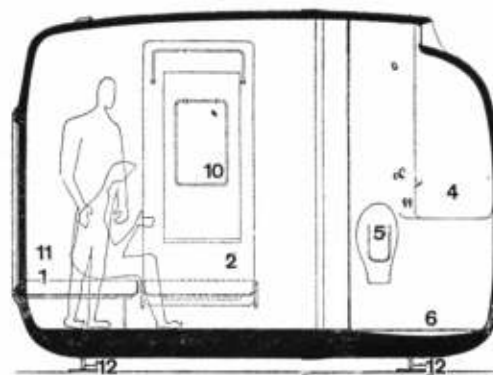

Notas

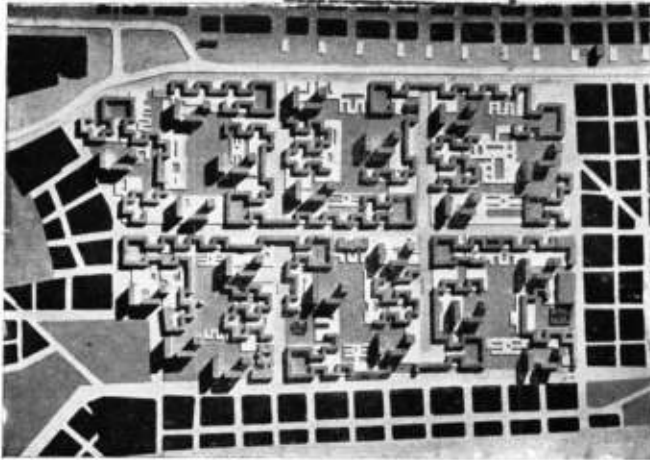
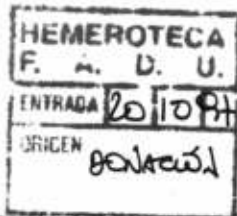

PLAN DE REMODELACION DEL BARRIO SUR.

Es indiscutible la necesidad de readaptación para fines racionalmente útiles de las diversas zonas de la Capital y el gran Bs. Aires.

Para ello una inteligente zonización deberá indicar la densidad poblacional y el uso del suelo, determinando los lugares donde se podrá establecer la industria y donde se ubicará los barrios residenciales, estructurando el conjunto por medio de las vías circulatorias: rutas, avenidas, calles y caminos.

En lo que respecta al Barrio Sur es evidente que su densidad actual de población es extremadamente baja, teniendo en cuenta especialmente que se halla ubicado en una zona que por ser el gran centro administrativo, comercial y residencial de la República, debería alojar una gran cantidad de personas que deben realizar en dicho lugar las funciones vitales de trabajar, habitar, circular y recrearse.

En consecuencia, todos los intentos que tiendan a realizar lo antedicho deberán ser apoyados a condición de que estén encuadrados en Planes Reguladores urbanos, regionales y nacionales y que sean realizados por las dependencias especializadas en planeamiento.

Lamentablemente las autoridades municipales no han apoyado sino esporádicamente la labor de la Dirección del Plan Regulador y es por ello que en este momento, para vergüenza nacional, la ciudad de Buenos Aires no cuenta aún con un estudio definitivo que regule su desarrollo. Será indispensable que éste exista, pues en el caso particular del Banco Hipotecario Nacional, su proyecto de remodelación del Barrio Sur no está basado en un estudio previo integral. Por lo que en este sentido reafirmamos lo que ya hiciera público el Partido Demócrata Cristiano en su oportunidad reclamando que fueran exclusivamente los organismos municipales existentes para esos efectos, los únicos autorizados para este tipo de tareas.

Según los datos que hemos podido recoger en publicaciones periodísticas, la densidad de esta zona llegará a más de 4.500 habitantes por hectárea. Si con este criterio se remodelara tan sólo la octava parte de la superficie de la Ciudad de Buenos Aires podrían alojarse en ella 11.250.000 personas, vale decir, más de la mitad de la población total de la República. La densidad elegida es extremadamente alta.

Entre los 250 y 500 h/H. que el plan de Londres propone para los distritos urbanos, los 1.000 h/H. que el Plan Director de Bs. Aires consideraba como una gran densidad y los 4.500 fijados por el Banco, existe una enorme diferencia. Al respecto, cabe señalar que la

densidad adoptada por la Dirección del Plan Regulador de la Municipalidad de Bs. Aires para el proyecto Casa Amarilla, es de aproximadamente de 700 habitantes por hectárea.

¿Cuáles son los factores que han inducido al Banco a fijar este número? De los pocos datos de que disponemos podemos deducir que el factor económico ha debido ser de mayor peso. Según estos mismos datos referentes al número de viviendas y a la población que piensa alojarse en la primera etapa, se obtiene un promedio de 6 personas por unidad de vivienda. Siendo la población total que albergará el proyecto del Barrio Sur de 450.000 habitantes el número de viviendas a construir será aproximadamente de 75.000 unidades. Para su realización deberán efectuarse expropiaciones por valor de \$ 3.500 millones y obras públicas por \$ 500.000.000; de esta última cifra se desprende que la utilización de las instalaciones existentes ha de ser bastante relativa. La incidencia de estos valores sobre cada vivienda es, en consecuencia, de \$ 53.000 por unidad.

Esta operación es indudablemente tan cara, que disminuir la densidad de la población llevaría dicha incidencia a cifras que la hacen irrealizable. Por ejemplo, si la densidad llegara a 1.000 habitantes por hectárea la incidencia por unidad de vivienda llegaría a \$ 238.500.

En estos cálculos no hemos contemplado la parte proporcional de los valores que absorberían los locales de negocios, por considerar que el gran volumen de la obra estará constituido por viviendas.

Con referencia al aspecto social del problema, que es imposible no considerar en forma primordial creemos que todo programa de renovación urbana sólo puede formularse después de un conocimiento integral y acabado de la comunidad y deberá contar con amplia participación de la ciudadanía y con su apoyo permanente. Deberá estar fundamentado por la demanda pública de una comunidad mejor y por el respaldo que ésta le brinde en los pasos que se den o deben darse para lograrlo (Unión Panamericana).

Ateniéndonos a las cifras hechas públicas por la prensa, según las cuales la actual capacidad habitable del B. S. puede ser estimada en 25 m.² por persona, el número total de habitantes que deberán abandonar su vivienda o trasladarse a las nuevas, llegará aproximadamente a 40.000. Estas personas, según declaraciones del Banco, están comprendidas dentro del sector de ingresos bajos y medios. De acuerdo con los mismos cálculos y considerando que el costo de la construcción no exceda los \$ 2.000/m.² para ocupar el departamento más pequeño de los que se construirán (56 m.²) deberá abonarse \$ 24.700 en efectivo al ser ocupado y un desembolso mensual de \$ 476, al que habrá que incrementar una suma aproximada de \$ 200 para los gastos generales de la propiedad.

Con ello, llegamos a la conclusión que un gran número de personas que en la actualidad abonan alquileres congelados, de no poder hacer frente a la erogación establecida, deberán emigrar a alguna de las viviendas de habitación transitoria que el B.H.N. tiene en construcción. La Dirección del Plan Regulador ha realizado estudios referentes a la creación de núcleos de vivienda bien emplazados, en tierras fiscales, que eliminan de ese modo los gastos y los inconvenientes de las expropiaciones. Esto simplificaría enormemente la operación y permitiría realizar un plan de reasentamiento en un plazo mucho más breve y con erogaciones considerablemente inferiores.

Con respecto a la realización del proyecto, entendemos que un Gobierno Provisional no debe encargar el comienzo de obras cuya continuidad no puede, por su misma condición garantizar, especialmente si se tienen en cuenta los penosos antecedentes que en la materia hemos observado en estos últimos tiempos.

En el caso presente y refiriéndonos a la primera etapa del proyecto, nos parece totalmente desacertado erigir un bloque de 33 pisos en la plaza Dorrego, cuando en los terrenos de Casa Amarilla, donde el clamor popular exige la construcción de viviendas y no es oído a pesar de contar para su realización inmediata con el proyecto de la Dirección del Plan Regulador y el apoyo de todos los habitantes del barrio de la Boca dispuestos a constituir una cooperativa de vivienda tan pronto se cuente con la posibilidad de obtener la cesión o venta del terreno y la ayuda financiera necesaria. Lo mismo acontece en el Bajo Belgrano, donde fuera proyectada hace algunos años una unidad vecinal y de la cual está efectuando la cimentación de uno de los bloques del conjunto. La realización de estas obras deberá ser comenzada de inmediato, puesto que a ningún futuro gobierno, por razones políticas, podrá interesarle paralizarlas.

(Informó el Equipo de la Vivienda del Partido Demócrata Cristiano)